

**KERAMICKÉ VARNÉ DESKY S HYPERSPEED  
ZÓNAMI S PŘEDNÍM DOTYKOVÝM  
OVLÁDÁNÍM  
PHC620SS, PHC720SS**



**Pro budoucí použití si prosím poznamenejte následující informace, které najdete na informačním štítku a datum prodeje, který je uveden na Vašem účtu / faktuře:**

Model .....

Výrobní číslo .....

Datum prodeje .....

# OCHRANA ŽIVOTNÍHO PROSTŘEDÍ

## LIKVIDACE ODPADU

Roztříďte odpad podle různých materiálů (kartón, polystyrén, atd.) a zlikvidujte jej podle místních předpisů (zákon č.125/97 Sb. o odpadech §18 a 19 a vyhláška č.338/97 Sb. §16).

Spotřebič i jeho části předejte po skončení jejich životnosti do sběrných surovin (§ 16 a 17 vyhláška č. 338/97 Sb.).

## Tento spotřebič je určen jenom pro použití v domácnosti.

Vážený zákazníku, děkujeme Vám, že jste si vybral náš výrobek.

Prosíme, abyste si pozorně přečetl Návod na obsluhu, což Vám pomůže správně používat spotřebič. Prosíme, uschovejte si ho pro budoucí potřebu.

Protože Baumatic neustále vylepšuje své produkty, vyhrazuje si právo učinit změny, které budou považovány za nevyhnutelné, bez upozornění v této Příručce.

## ZÁRUKA

Na Váš nový spotřebič poskytujeme 24-měsíční záruku.

### Upozornění

Na Záručním listě si nechte potvrdit datum instalace a uvedení do provozu.

**Prosím uchovejte si také účet o zaplacení za spotřebič / fakturu.**

Tato dokumentace bude od Vás požadována servisním technikem při záruční opravě.

Instalaci spotřebiče svěřte odborné firmě, organizaci k tomu oprávněné. V opačném případě Vaše právo na bezplatné odstranění závady zaniká.

## POPRODEJNÍ SERVIS

Vysoká kvalita a vyspělá technologie našich spotřebičů zaručuje jejich bezchybný provoz.

Avšak dojde-li k závadě, pokuste se odstranit ji zkontrolováním, zda jste postupovali podle pokynů uvedených v tomto návodu.

V případě potřeby odborné technické pomoci prosíme kontaktujte naše servisní středisko :

**Telefon 800 185 263  
v pracovní dny od 9.00 do 17.00 hod.  
nebo na [www.baumatic.cz](http://www.baumatic.cz)**

Prosíme, abyste měli připravené po ruce následující údaje :

- typ výrobku / model
- sériové číslo
- datum zakoupení spotřebiče

## Poznámka

Tato příručka s pokyny pro uživatele obsahuje důležité informace, včetně bezpečnostních a instalačních pokynů, které vám umožní získat od vašeho spotřebiče maximální výkon. Uchovávejte ji na bezpečném místě tak, aby byla snadno dostupná pro budoucí použití.

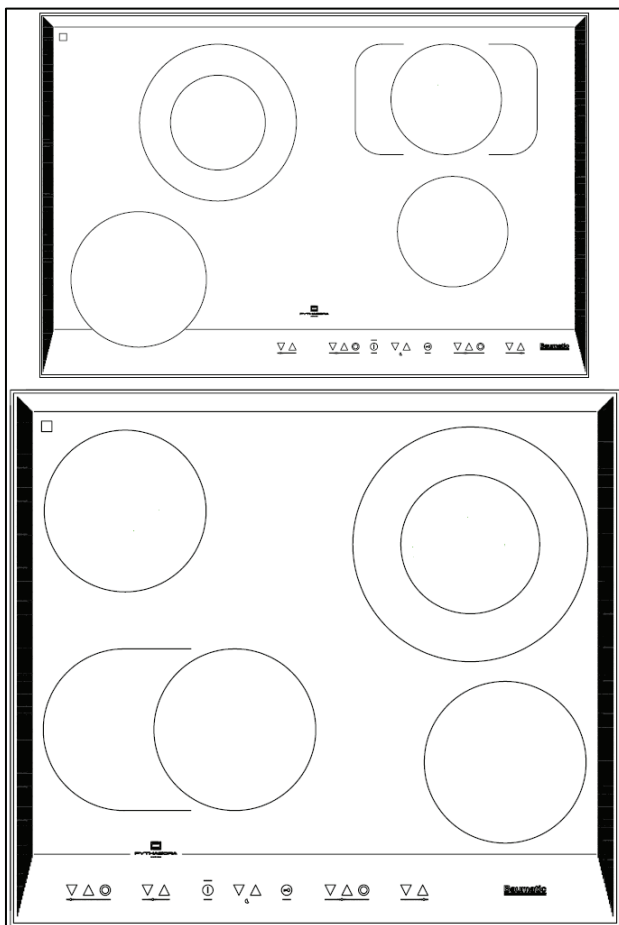

### **Poznámka**

Tato Uživatelská příručka obsahuje důležité informace, včetně informací o bezpečnosti a instalaci, které vám umožní plně využít vlastností vašeho spotřebiče. Prosím uchovávejte ji na bezpečném místě, aby byla snadno přístupná pro použití i v budoucnosti jak pro vás, tak i pro osoby, které nejsou seznámeny s provozem tohoto spotřebiče.

## OBSAH

1.	POZNÁMKA K ŽIVOTNÍMU PROSTŘEDÍ .....	4
2.	DŮLEŽITÉ BEZPEČNOSTNÍ INFORMACE .....	4
3.	SPECIFIKACE .....	6
3.1.	USPOŘÁDÁNÍ PLOCHY KERAMICKÉ VARNÉ DESKY .....	7
3.2.	USPOŘÁDÁNÍ OVLÁDACÍHO PANELU .....	8
3.3.	INDIKÁTORY VARNÝCH ZÓN A NEONY .....	9
4.	POUŽÍVÁNÍ KERAMICKÉ VARNÉ DESKY .....	10
4.1.	PŘED PRVNÍM POUŽITÍM .....	10
4.2.	DOTYKOVÉ OVLÁDÁNÍ .....	10
4.3.	ZAPNUTÍ VARNÉ DESKY .....	10
4.4.	ZAPNUTÍ ZÓNY A NASTAVENÍ STUPNĚ VAŘENÍ .....	10
4.5.	POSTUPNÉ VYPNUTÍ ZÓNY .....	11
4.6.	OKAMŽITÉ VYPNUTÍ ZÓNY .....	11
4.7.	VYPNUTÍ VARNÉ DESKY .....	11
4.8.	ZAPNUTÍ DVOUKRUHOVÉ VARNÉ ZÓNY .....	11
4.9.	VYPNUTÍ VNĚJŠÍ ČÁSTI DVOUKRUHOVÉ ZÓNY .....	12
4.10.	INDIKÁTOR ZBYTKOVÉHO TEPLA .....	12
4.11.	UZAMKNUTÍ HORNÍ PLOCHY VARNÉ DESKY .....	12
4.12.	BEZPEČNOSTNÍ VYPNUTÍ .....	13
4.13.	AUTOMATICKÝ PŘEDEHŘEV .....	13
4.14.	ZVÝŠENÍ STUPNĚ VAŘENÍ BĚHEM AUTOMATICKÉHO PŘEDEHŘEVU .....	14
4.15.	VYPNUTÍ AUTOMATICKÉHO PŘEDEHŘEVU .....	14
4.16.	ČASOVAČ VARNÉ DESKY .....	15
4.17.	POKYNY PRO VARNOU DESKU .....	15
5.	ČIŠTĚNÍ A ÚDRŽBA .....	16
5.1.	ČIŠTĚNÍ POVRCHU KERAMICKÉ VARNÉ DESKY .....	16
5.2.	PO KAŽDÉM POUŽITÍ .....	16
5.3.	TABULKA ČIŠTĚNÍ .....	17
5.4.	POUŽITÍ ŠKRABKY PRO KERAMICKOU VARNOU DESKU .....	17
5.5.	POUŽITÍ SPECIÁLNÍHO ČISTÍCÍHO PROSTŘEDKU PRO KERAMICKOU VARNOU DESKU .....	17
6.	INSTALACE .....	18
6.1.	UMÍSTĚNÍ .....	18
6.2.	VYBALENÍ ZAŘÍZENÍ .....	18
6.3.	INSTALACE SPOTŘEBIČE .....	18
6.4.	PŘIPOJENÍ K ELEKTRICKÉ SÍTI .....	20
6.5.	ZAPOJENÍ SÍŤOVÉHO NAPÁJECÍHO KABELU .....	20
6.6.	VÝMĚNA SÍŤOVÉHO NAPÁJECÍHO KABELU .....	21
7.	MŮJ SPOTŘEBIČ NEPRACUJE SPRÁVNĚ .....	21

# 1. POZNÁMKA K ŽIVOTNÍMU PROSTŘEDÍ

## Poznámka

Před likvidací starého spotřebiče jej nejprve vypněte a odpojte od elektrické sítě.

Odstříhnete všechny zástrčky a zajistíte jejich nepoužitelnost. Napájecí kabel ustříhnete v místě hned za spotřebičem a zamezte jeho zneužití. Toto může provádět pouze kompetentní osoba.

- Balící materiály, které Baumatic používá, jsou vůči životnímu prostředí přátelské a lze je recyklovat.
- S ohledem na životní prostředí prosím zlikvidujte všechny balící materiály.

# 2. DŮLEŽITÉ BEZPEČNOSTNÍ INFORMACE

Pro Baumatic je nejdůležitější vaše bezpečnost. **Před** zahájením vlastní instalace a používáním tohoto spotřebiče si prosím důkladně přečtete tuto instrukční příručku. Pokud vám nejsou některé informace uvedené v této příručce jasné, prosím spojte se s Technickým oddělením Baumatic.

## Všeobecné informace

- Tento spotřebič je navržen pro použití v domácnostech a pro vaření a smažení domácích jídel.
- **Důležité**  
Okolní nábytek a všechny materiály použité v instalaci **musí** odolávat při použití tohoto zařízení minimálně teplotě okolního prostředí místnosti, ve které je spotřebič umístěn, zvýšené o 85°C .
- Některé typy vinylového nebo laminátového kuchyňského nábytku

jsou zvláště náchylné k tepelnému poškození nebo mění barvy při teplotách mimo výše uvedené hodnoty.

- Jakékoli škody způsobené spotřebičem nainstalovaným s nedodržením tohoto teplotního limitu, **budou výhradní odpovědností majitele.**
- Váš nový spotřebič má záruku na elektrické nebo mechanické defekty a podléhá určitým výjimkám, které jsou uvedeny v Záručních podmínkách Baumatic. Předcházející však nijak neovlivňuje vaše zákonná práva.
- Použití tohoto spotřebiče pro jakýkoli jiný účel nebo v jakémkoli jiném prostředí bez výslovného souhlasu společnosti Baumatic Ltd., znamená zánik záruky a práva na reklamaci.
- Tento spotřebič nesmíte používat pro odkládání věcí nebo jako pracovní plochu.
- Společnost Baumatic Ltd. nepovoluje provádění žádných modifikací na spotřebiči.
- Na horní desce nebo v blízkosti spotřebiče byste neměli odkládat nebo umísťovat hořlavé nebo vysoce hořlavé kapaliny/materiály. Věci zhotovené z hliníku, plastů nebo plastových fólií by měly být udržovány v dostatečné vzdálenosti od spotřebiče, neboť se mohou připéct k povrchu.
- **Opravy mohou provádět pouze servisní technici společnosti Baumatic nebo autorizovaní servisní zástupci.**

## Bezpečnost dětí

- Baumatic důrazně doporučuje zamezit přítomnosti nemluvňat a malých dětí v blízkosti spotřebiče a zásadně zamezit

tomu, aby se nemohly v jakoukoli dobu dotýkat spotřebiče. Během používání a po použití spotřebiče jsou všechny plochy horké.

- Pokud je nezbytné, aby mladší členové rodiny zůstali v kuchyni, zajistěte prosím, že budou po celou dobu pod přísným dohledem.
- Starší děti mohou používat spotřebič pouze pod dohledem dospělých osob.

### **Všeobecná bezpečnost**

- Spotřebič může nainstalovat a připojit pouze příslušně kvalifikovaná osoba.
- Je nutno také zajistit, aby jednotky a pracovní plochy, mezi které bude spotřebič nainstalován, splňovaly příslušné normy.
- Pokud si povšimnete jakýchkoliv prasklin ve sklokeramice, musíte okamžitě spotřebič vypnout a odpojit jej od elektrické sítě. V opačném případě hrozí riziko úrazu elektrickým proudem.

### **Za provozu**

- Jakákoli fólie nebo nálepky, které zůstaly při dodávce na ploše varné desky, musí být před použitím spotřebiče odstraněny.
- Při používání spotřebiče je nutno být opatrný, jinak hrozí riziko popálení.
- Je nutno zamezit kontaktu elektrického připojovacího kabelu s horkou varnou deskou nebo s horkým nádobím.
- Pokud dojde k přehřátí tuků nebo oleje, může velmi rychle dojít k jejich vznícení. Z tohoto důvodu, když se připravuje jídlo s tukem nebo s olejem, nesmí zůstat spotřebič bez dohledu.
- Ujistěte se, že po použití spotřebiče jsou všechny zóny vypnuty.

### **Čištění**

- Čištění varné desky je nutno provádět pravidelně.
- **Důležité**  
Před vlastním čištěním spotřebiče je nutno spotřebič odpojit od elektrické sítě a ponechat jej vychladnout.
- Velmi opatrně je nutno postupovat při proceduře čištění, která následuje bezprostředně po použití spotřebiče.
- Pro čištění spotřebiče nesmíte používat paroproudové čištění nebo jakékoli jiné čištění s použitím vysokého tlaku.

### **Instalace**

**Tento spotřebič musí být správně nainstalován příslušně kvalifikovanou osobou a přísně v souladu s pokyny výrobce. Další informace naleznete ve specifickém oddílu této příručky, který se týká vlastní instalace.**

- **Baumatic Ltd. odmítá jakoukoli odpovědnost za zranění nebo za škody osob nebo na majetku, způsobené nesprávným použitím nebo nesprávnou instalací spotřebiče.**

### **Prohlášení o shodě**

Tento spotřebič je v souladu s následujícími Evropskými směnicemi:

- 73/23/EEC z 19/02/1973 Směrnice o nízkém napětí.
- 89/336/EEC z 03/05/1989 EMC Směrnice včetně doplňující Směrnice 92/31/EEC.
- 93/68/EEC z 22/07/1993 CE Směrnice o značení.
- 89/109/EEC z 25/01/1992 Materiály, které se mohou dotýkat potravin.

- Výrobce prohlašuje, že tato varná deska je vyrobena s použitím certifikovaných materiálů a požaduje, aby spotřebič byl nainstalován v souladu s aktuálními platnými normami. Tento spotřebič musí být používán zaškolenou osobou pouze pro domácí účely.

### Jak zamezit poškození spotřebiče

- Spadnutím předmětů na keramické sklo může dojít k jeho poškození .
- Okraje keramického skla mohou být poškozeny nárazy nádobím.
- Litinové nádobí a nádobí z litého hliníku s poškozenými dny může poškrabat plochu keramické desky, pokud je po ní taženo.
- Pánve musí být zvedány a pokládány na plochu varné desky bez tažení po této desce.
- Varné zóny nesmí být zapínány bez nádobí umístěného na příslušné zóně. Toto nádobí nesmí být prázdné.

## 3. SPECIFIKACE

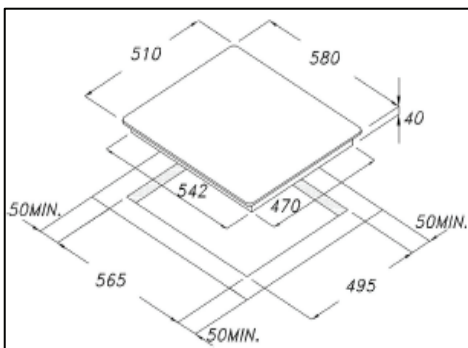

### PHC620SS

#### Rozměry výrobku

Výška: 510 mm

Šířka: 580 mm

Hloubka: 40 mm

#### Rozměry otvoru

Výška: 495 mm

Šířka: 565 mm

#### Specifikace výrobku

- 1 x 0.75/2.20 kW dvojitá vysoce žárová zóna (průměr 120/210 mm)
- 1 x 1.10/2.00 kW oválná vysoce žárová zóna (průměr 170/265 mm)
- 2 x 1.20 kW vysoce žárová zóna (průměr 140 mm)
- Dotykové ovládání provozu
- 4 samostatné indikátory zbytkových tepel
- Bezpečnostní zámek
- Časovač
- Obalení kolem rámu

#### Standardní příslušenství

Škrabka keramické desky

#### Elektrické údaje

##### Jmenovité napětí

230 Vac 50 Hz

#### Připojení napájení

30 A (dvoupólová spínací zásuvka s 3 mm mezerami mezi kontakty)

#### Maximální jmenovité vstupy

6.6 kW

#### Síťový napájecí kabel

3 žílový x 6 mm<sup>2</sup> (není součástí dodávky)

### 3.1. USPOŘÁDÁNÍ PLOCHY KERAMICKÉ VARNÉ DESKY

PHC620SS

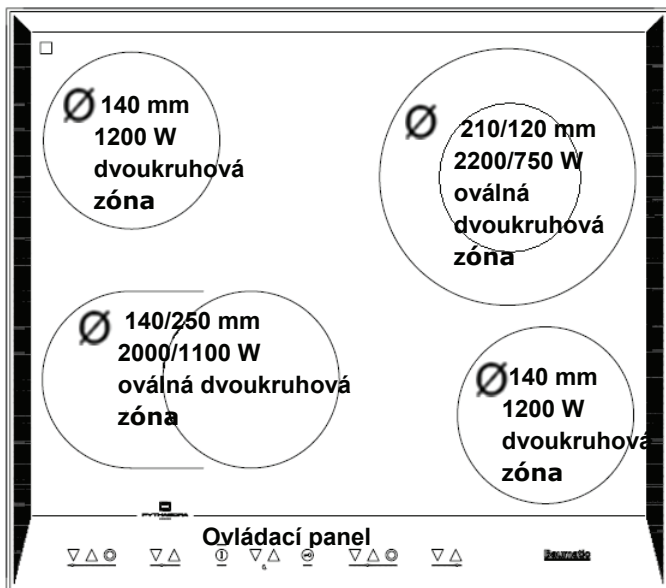

PHC720SS

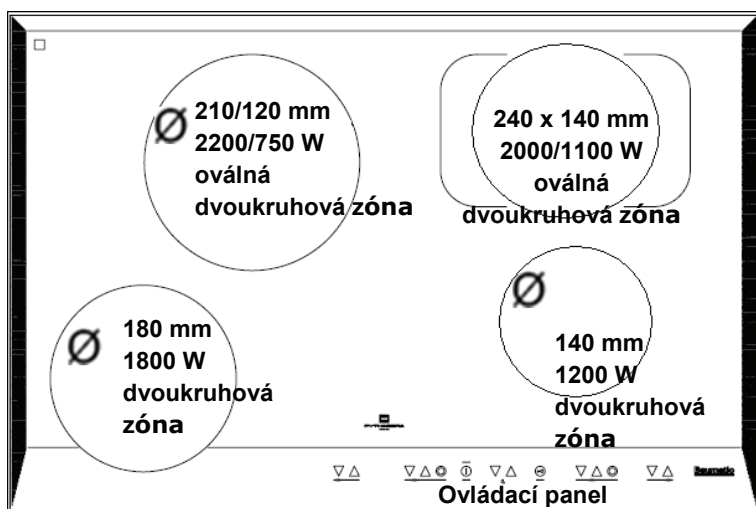

## 3.2. USPOŘÁDÁNÍ OVLÁDACÍHO PANELU

### PHC620SS

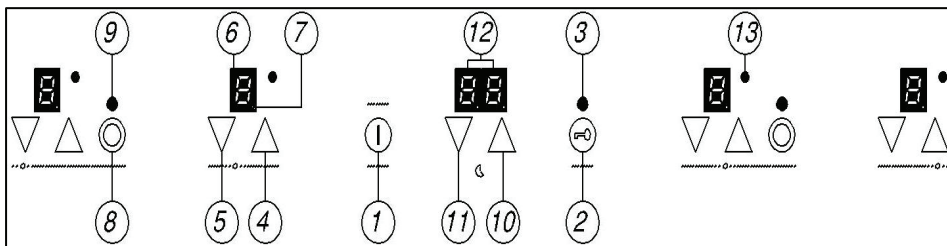

### PHC720SS

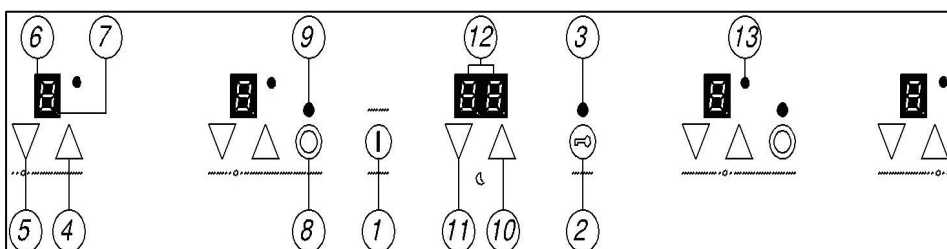

1. Tlačítko "Zapnout / Vypnout":
2. Tlačítko bezpečnostního zámku
3. Neonová kontrolka bezpečnostního zámku
4. Tlačítko plus
5. Tlačítko minus
6. Indikátory varných zón
7. Symbol desetinné tečky
8. Tlačítko Zapnout/Vypnout dvouokruhové zóny
9. Neonový indikátor dvouokruhové zóny
10. Tlačítko plus časovače
11. Tlačítko minus časovače
12. Displej časovače
13. Neonový indikátor časovače

### 3.3. INDIKÁTORY VARNÝCH ZÓN A NEONY

#### PHC620SS

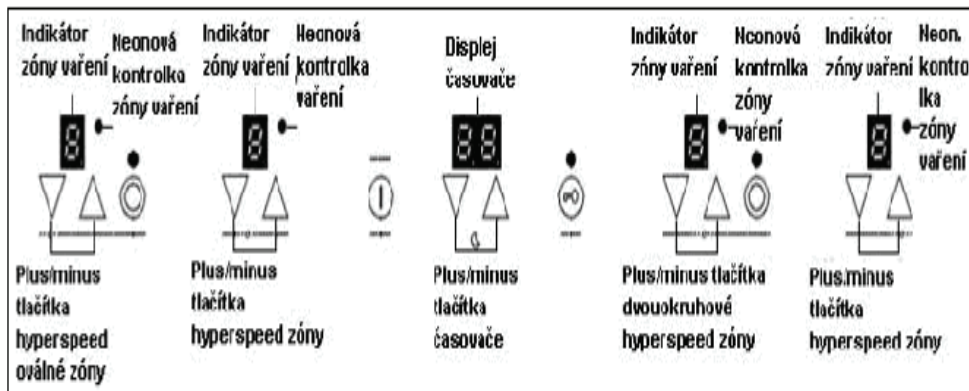

#### PHC720SS

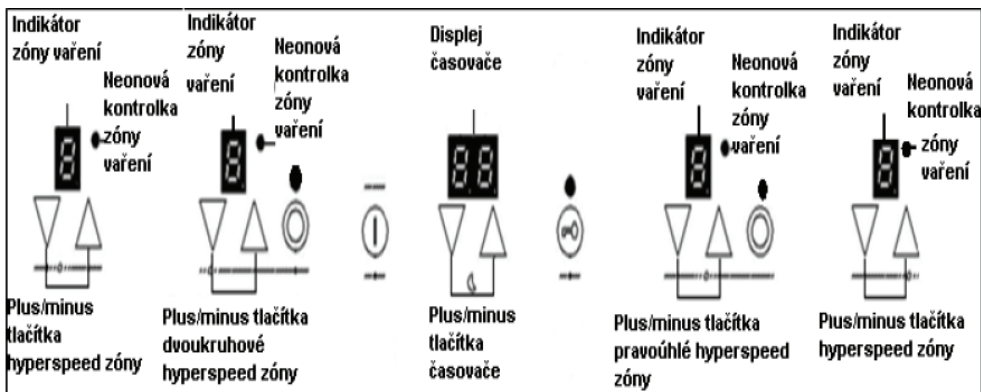

## 4. POUŽÍVÁNÍ KERAMICKÉ VARNÉ DESKY

### 4.1. PŘED PRVNÍM POUŽITÍM

#### Důležité

Měli byste vyčistit povrch keramické varné desky (viz Oddíl „Čištění a údržba“).

- Měli byste zapnout jednu varnou zónu na dobu 5 minut při maximálním nastavení. To napomůže odstranit jakékoli nové zápachy, které existují a vypařit vlhkost, která se vytvořila na varných deskách v průběhu transportu.
- Nevypalujte najednou více než jednu zónu.
- Při vypalování každé zóny na ni **musíte** umístit pánev naplněnou do poloviny studenou vodou.

### 4.2. DOTYKOVÉ OVLÁDÁNÍ

- Všechny operace jsou prováděny pomocí dotykových ovládacích prvků, které se nacházejí na ovládacím panelu.
- Každý dotykový ovládací prvek má přiřazeno své optické zobrazení.
- Pokaždé, když se dotknete dotykového ovládacího prvku, zazní akustický signál.

### 4.3. ZAPNUTÍ VARNÉ DESKY

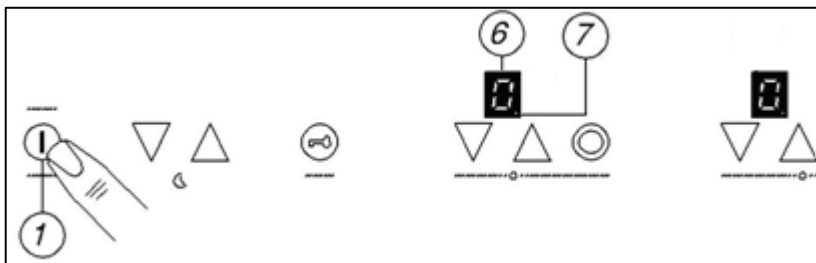

- Stiskněte tlačítko zapnout/vypnout (1)
- Na indikátorech zón vaření (6) se zobrazí „0“.
- Symboly desetinných míst (7) budou blikat.

### 4.4. ZAPNUTÍ ZÓNY A NASTAVENÍ STUPNĚ VAŘENÍ

#### Důležité

Zóna musí být vybrána během 10 sekund po zapnutí varné desky.

- Stiskněte tlačítko plus (4) pro zónu, kterou si přejete použít.
- S použitím tlačítek plus (4) a minus (5) nastavte zónu na stupeň vaření v rozmezí stupňů 1 až 9. Podržením jednoho z těchto tlačítek se bude hodnota na indikátoru zóny (6) měnit směrem dolů respektive nahoru po každé 0,3 sekundy.
- Při držení tlačítka plus (4) nebo minus (5) dosáhne nakonec hodnota stupně vaření nuly. Nyní musíte opět stisknout buď tlačítko plus (4) nebo minus (5) a pokračovat v nastavování stupně vaření.

#### 4.5. POSTUPNÉ VYPNUTÍ ZÓNY

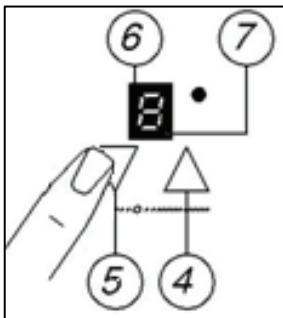

- Stiskněte tlačítko minus (5) dokud se na indikátoru zóny vaření (6) nezobrazí „0“. Po uplynutí 3 sekund se tato zóna automaticky vypne.
- Na indikátoru zóny vaření (6) se zobrazí „H“ a bude zde tak dlouho, dokud nepoklesne teplota zóny pod 60°C (další informace naleznete v Oddílu “Indikátor zbytkového tepla”).

#### 4.6. OKAMŽITÉ VYPNUTÍ ZÓNY

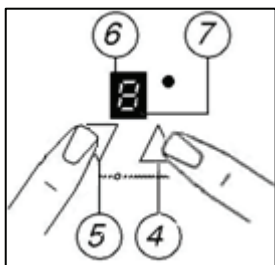

- Stiskněte současně tlačítko (5) a tlačítko (4).

- Zóna se vypne okamžitě.
- Na indikátoru zóny vaření (6) se zobrazí „H“, které se bude střídát s „0“. (Viz níže uvedený Oddíl “Indikátor zbytkového tepla”)

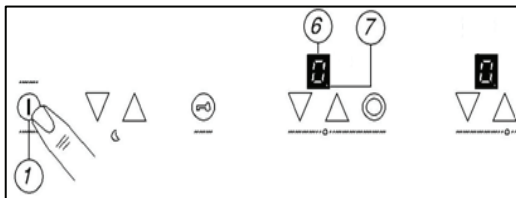

#### 4.7. VYPNUTÍ VARNÉ DESKY

Když jste postupně vypnuli všechny vařicí zóny, je nutno vypnout i varnou desku.

- Stiskněte tlačítko zapnout/vypnout (1).

Varnou desku můžete vypnout kdykoli stisknutím tlačítka zapnout/vypnout (1).

#### 4.8. ZAPNUTÍ DVOUOKRUHOVÉ VARNÉ ZÓNY

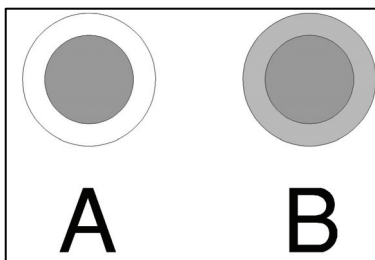

Dvouokruhové varné zóny mají dvě oblasti vaření, které můžete použít, střední část a

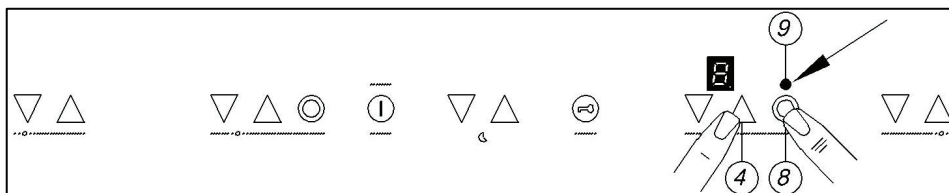

vnější část. Můžete použít nezávisle jen střední část **(A)** nebo najednou obě části **(B)**.

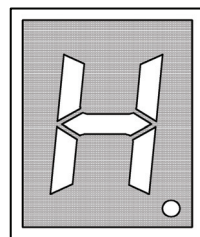

- Použijte tlačítko plus **(4)** nebo minus **(5)** dvouokruhové varné zóny, kterou si přejete použít, a vyberte si stupeň vaření mezi 1 až 9.
- Zapne se střední část dvouokruhové varné zóny.
- Pokud si přejete aktivovat také vnější část dvouokruhové varné zóny, stiskněte tlačítko zapnout/vypnout této dvouokruhové varné zóny **(8)**. Rozsvítí se neonová kontrolka **(9)** této dvouokruhové varné zóny.

#### 4.9. VYPNUTÍ VNĚJŠÍ ČÁSTI DVOUOKRUHOVÉ ZÓNY

- Musí být zapnuty obě zóny dvouokruhové varné zóny.
- Stiskněte tlačítko Zapnout/Vypnout **(8)** dvouokruhové varné zóny.
- Neonová kontrolka **(9)** této dvouokruhové varné zóny zhasne a její vnější část se vypne.

#### 4.10. INDIKÁTOR ZBYTKOVÉHO TEPLA

- Po vypnutí zóny se na příslušném indikátoru zóny **(6)** zobrazí písmeno „H“, střídající se s „0“. Znamená to, že teplota této zóny je vyšší než 60°C a je tudíž dostatečně vysoká aby mohlo dojít k popáleninám.
- Pokud vypnete spotřebič pouze s použitím tlačítka **(1)**, zobrazí se na tomto indikátoru zóny vaření **(6)** pouze „H“.

- Když teplota poklesne pod 60°C, přestanou se písmeno „H“ a údaj 0 střídát (pokud je varná deska stále zapnuta), nebo písmeno „H“ zhasne (jestliže varná deska již není zapnuta).
- **Důležité**  
Indikátor zbytkového tepla zmizí pokud se vypne síťové napájení.

#### 4.11. UZAMKNUTÍ HORNÍ PLOCHY VARNÉ DESKY

- Stisknutím tlačítka bezpečnostního zámku **(2)** při zapnutém spotřebiči je možno uzamknout celou horní část varné desky.

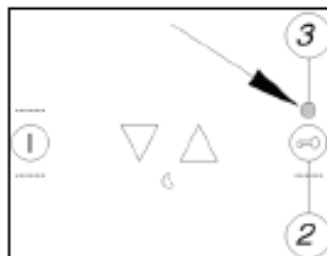

- Neonová kontrolka **(3)** bezpečnostního zámku bude svícením indikovat, že je funkce bezpečnostního zámku aktivována.
- Když je aktivována funkce bezpečnostního zámku, jsou zablokována všechna ostatní tlačítka na ovládacím panelu s výjimkou tlačítka zapnuto/vypnuto **(1)**.

- Dalším stisknutím tlačítka bezpečnostního zámku (2) se deaktivuje funkce bezpečnostního zámku. Neonová kontrolka (3) bezpečnostního zámku zhasne a vy můžete opět nastavit stupeň vaření libovolně zvolené zóny na varné desce.

#### • **Důležité**

Pokud vypnete spotřebič v době, kdy je funkce bezpečnostního zámku aktivována, zůstane aktivována i při následném zapnutí spotřebiče. Tudíž, předtím než budete moci zapnout zónu a nastavit ji na požadovaný stupeň vaření, musíte nejprve stisknutím tlačítka bezpečnostního zámku (2) a deaktivovat funkci bezpečnostního zámku.

### 4.12. BEZPEČNOSTNÍ VYPNUTÍ

- Pokud je ponechána jedna nebo více zón omylem dlouho v zapnutém stavu, dojde po krátké době k aktivaci bezpečnostního vypnutí. Délka této doby závisí na stupni vaření, na který byla daná zóna nebo zóny nastaveny.

Úroveň	Časový limit
1	10 hodin
2 – 3	5 hodin
4	4 hodiny
5	3 hodiny
6 – 8	2 hodiny
9	1 hodina

- Jestliže bylo aktivováno bezpečnostní vypnutí, zobrazí se symbol "H" indikátoru (6) té zóny, která byla zapnuta. Pro vynulování spotřebiče stisknete tlačítko zapnuto/vypnuto (1).

- Pokud je stisknuto tlačítko plus (4) nebo minus (5), je vynulována délka doby před aktivací bezpečnostního vypnutí.

### 4.13. AUTOMATICKÝ PŘEDEHŘEV

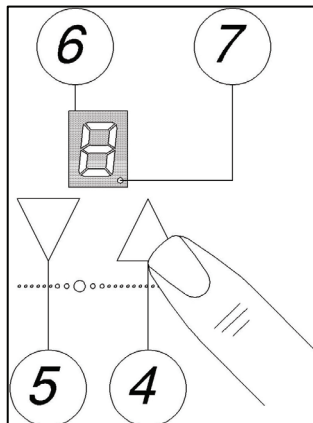

- Tato funkce nastaví zónu vaření na maximální stupeň vaření a poté ji automaticky nastaví na stupeň vaření, který jste si po určité době zvolili.
- Stiskněte jednou minus tlačítko (5) a na indikátoru zóny vaření (6) se zobrazí stupeň vaření 9; poté tlačítko minus uvolněte.
- Stiskněte jednou plus tlačítko (4) a na indikátoru zóny vaření (6) začne blikat symbol desetinného místa; poté tlačítko plus uvolněte.
- Použijte tlačítko minus (5) pro nastavení stupně vaření té zóny, na které si přejete vařit.
- Po uvolnění minus tlačítka (5) přestane blikat symbol desetinného místa a stupeň vaření, který jste si vybrali, se zobrazí na indikátoru zóny vaření (6).
- Po uplynutí doby automatického přehřevu varná deska jednou pípne

a symbol desetinného místa zhasne. Na indikátoru zóny vaření (6) bude zobrazena pouze aktuální úroveň vaření.

- Časový interval, po který bude zóna automaticky předeřívána před přechodem na aktuální úroveň vaření, je uvedena v následující tabulce:

Úroveň	Časový limit
1	1 minuta 11 sekund
2	2 minuty 44 sekund
3	4 minuty 47 sekund
4	5 minut 28 sekund
5	6 minut 29 sekund
6	1 minuta 11 sekund
7	2 minuty 44 sekund
8	2 minuty 44 sekund
9	Není aplikovatelné

#### 4.14. ZVÝŠENÍ STUPNĚ VAŘENÍ BĚHEM AUTOMATICKÉHO PŘEDEHŘEVU

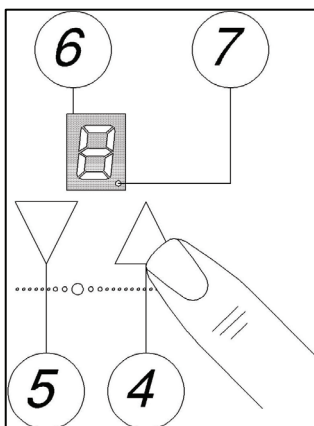

- Pokud je zóna již v režimu automatického předeřívání a vy si přejete nastavit úroveň vaření. Ujistěte se, že symbol desetinného místa (7) je přítomen na indikátoru zóny vaření.

- Stisknutím tlačítka plus (4) zvýšte úroveň vaření.
- Doba předeřevu se nastaví sama. Započte ten čas, který již uplynul.

#### 4.15. VYPNUTÍ AUTOMATICKÉHO PŘEDEHŘEVU

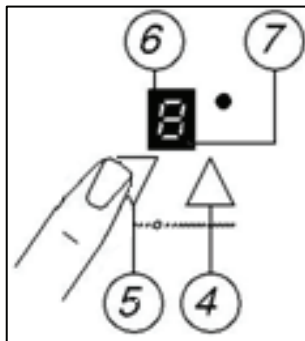

- Pokud je zóna již v režimu automatického předeřívání a vy si jej přejete zrušit. Ujistěte se, že symbol desetinného místa (7) je přítomen na indikátoru zóny vaření.
- Stiskněte tlačítko minus (5) a režim automatického předeřívání bude automaticky zrušen a vy můžete použít ještě jednu varnou desku v normálním provozu.
- **Důležité**  
Prosím povšimněte si, že vypnutím automatického předeřívání nedojde k vypnutí dané zóny; toto vypnutí musíte provést ručně.

## 4.16. ČASOVAČ VARNÉ DESKY

tlačítka plus (10) časovače.

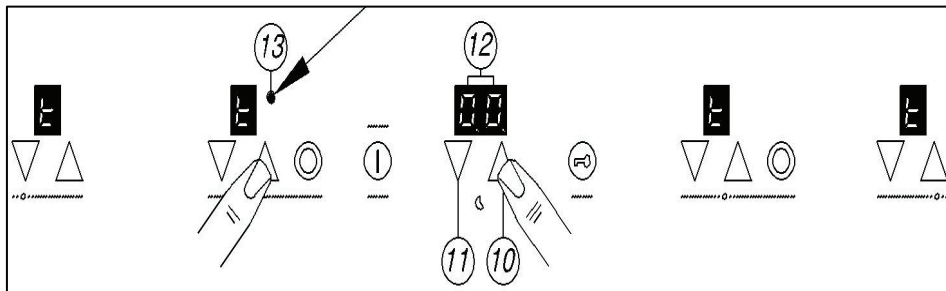

- Dotkněte se buď tlačítka plus (10) nebo tlačítka minus (11) časovače. Na displeji časovače (12) se zobrazí „00“ a na všech indikátorech zón vaření se zobrazí symbol „t“.
- Po vybrání časovače je nutno pomocí tlačítka plus (4) nebo tlačítka minus (5) vybrat do 10 sekund zónu. Tato tlačítka poté použijte pro výběr požadovaného stupně vaření
- Zóna se zapne a začne se zahřívat, rozsvítí se neonová kontrolka časovače (13) vedle indikátoru (6) příslušné zóny vaření.
- Tlačítko plus (10) nebo tlačítko minus (11) použijte pro nastavení doby, která se zobrazí na displeji časovače (12).
- Po uvolnění tlačítka plus nebo tlačítka minus začne okamžitě odečítání času.
- Časovač bude přiřazen té zóně, kterou jste zapnuli.
- Pomocí tlačítka plus (10) nebo tlačítka minus (11) časovače můžete přestavit čas, který byl nastaven.
- Ke konci nastavené časové doby se ozve akustický signál, který bude znít 30 sekund; na displeji časovače (12) začne blikat „00“ a zvolená zóna se vypne.
- Pro zrušení akustické signalizace stiskněte buď tlačítko minus (11) nebo
- V dané době může být časovač použit pouze pro jednu zónu. Žádná z dalších zón, které případně ještě používáte, nebude na konci doby odečítání vypnuta.
- Pokud si přejete zrušit nastavení časovače ještě před uplynutím nastavené doby, stiskněte současně tlačítko plus (10) nebo tlačítko minus (11) časovače.
- **Důležité**  
Pokud takto zrušíte nastavení časovače, zůstane vybraná zóna stále zapnuta a vy musíte tuto zónu vypnout ručně.

## 4.17. POKYNY PRO VARNOU DESKU

- Při několika prvních použitích varné desky se může objevit štiplavý zápach hoření. Tento zápach zcela zmizí po několikerém opakovaném použití.
- Horní část pracovní desky má varné zóny o různém průměru a výkonu.
- Polohy, ve kterých dochází k vyzařování tepla jsou jasně označeny na horní části varné desky. Kuchyňské pánve je nutno umísťovat přesně na tyto varné zóny pro zajištění účinného ohřívání. Pánve musí mít

přesně stejný průměr jako je průměr použitých varných zón.

- Nesmíte používat pánve s hrubými dny, neboť ty mohou poškrabat povrch keramické varné desky.
- Před použitím pánvi se ujistěte, že jejich dna jsou čistá a suchá.
- Pokud jsou pánve chladné, musí být jejich dna mírně vydutá, neboť jakmile se zahřejí a budou ležet na ploše rovně, roztáhnou se. Tím dochází ke snadnějšímu přenosu tepla.
- Nejlepší tloušťkou pro dna pánví je 2-3 mm silná smaltovaná ocel a 4-6 mm nerezavá ocel u dna pánví vrstveného typu.
- Pokud nejsou dodržena tato pravidla, bude docházet k velkým ztrátám tepla a energie. Teplo, které není absorbováno pánví, se přeneso na desku, rám a obklopující skříně.
- Přednostně pokrývejte pánve pokličkami pro umožnění použití nižší teploty pro vaření.
- Zeleninu, brambory apod. vařte vždy s malým množstvím vody uvnitř, neboť tímto se zkracuje doba vaření.
- Potravinu nebo tekutinu, které mají vysoký obsah cukru, mohou poškodit horní část varné desky, pokud přijdou do kontaktu s jejím povrchem. Každé úniky a rozlití musí být okamžitě utřeno; toto utření však přesto nemusí zamezit poškození povrchu varné desky.
- **Důležité**  
Keramický povrch varné desky je tuhý; není však nerozbitný a může dojít k jeho poškození. Zvláště v případech, kdy na něj spadnou špičaté nebo tvrdé předměty při působení určité síly.
- **Nepoužívejte varnou desku pokud je její povrch prasklý nebo má trhlinky.**

**Okamžitě se spojte se servisním oddělením baumatic.**

## 5. ČIŠTĚNÍ A ÚDRŽBA

**Operace čištění je možno provádět pouze když je varná deska vychladlá.**

**Před zahájením vlastního procesu čištění je nutno spotřebič odpojit od elektrické sítě.**

### 5.1. ČIŠTĚNÍ POVRCHU KERAMICKÉ VARNÉ DESKY

Jakékoli zbytky čistících prostředků, které zůstanou na horní ploše varné desky, ji poškodí. Jakékoli takové zbytky je nutno odstranit pomocí vody a malého množství tekutých mycích prostředků.

Abrasivní čističe nebo ostré předměty povrch varné desky poškodí; povrch je nutno čistit pomocí vody a malého množství tekutých mycích prostředků.

Je sice snadnější odstraňovat některé nánosy v době, kdy je varná deska ještě horká, ale je nutno být přitom opatrný a nespálit se o horký povrch.

### 5.2. PO KAŽDÉM POUŽITÍ

- Oťete spotřebič vlhkým hadrem.
- Osušte spotřebič otřením jeho povrchu čistou látkou.

### 5.3. TABULKA ČIŠTĚNÍ

Typ sedimentu	Odstranit Okamžitě?	Odstranit až po vychladnutí spotřebiče?	Co mám použít pro odstranění nánosů?
Cukr nebo jídlo/tekutiny obsahující cukr	Ano	Ne	Škrabku keramické desky
Slabá fólie nebo plast	Ano	Ne	Škrabku keramické desky
Rozstříknuté tuky	Ne	Ano	Škrabku keramické desky
Kovově třpytivá zbarvení	Ne	Ano	Škrabku keramické desky
Rozstříknutá voda nebo vodní kruhy	Ne	Ano	Škrabku keramické desky

### 5.4. POUŽITÍ ŠKRABKY PRO KERAMICKOU VARNOU DESKU

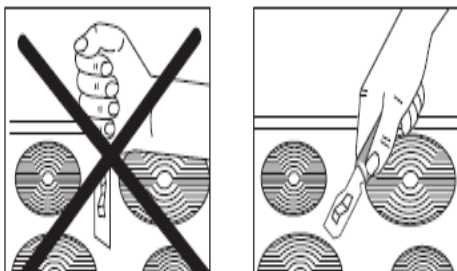

Škrabka pro čištění keramické varné desky se dodává spolu se spotřebičem. Při používání škrabky pro varnou desku je nutno dodržovat také následující pokyny:-

- Při čištění je nutno škrabku držet vůči desce pod určitým úhlem.
- Zbytky se odstraňují opatrným tlačněním nožové části škrabky po ploše keramické desky.
- Povrch keramické desky je nutno poté očistit navlhčenou látkou v malém

množstvím tekutého mycího prostředku.

- Osušte spotřebič otřením jeho povrchu čistou látkou.

### 5.5. POUŽITÍ SPECIÁLNÍHO ČISTÍČÍHO PROSTŘEDKU PRO KERAMICKOU VARNOU DESKU.

Pro čištění keramické varné desky je možno zakoupit speciální čistící prostředek/kondicionér .

Při používání tohoto čistícího prostředku pro keramické varné desky je nutno dodržovat pokyny výrobce. Měli byste se ubezpečit, že prostředek je vhodný k použití pro váš spotřebič.

## 6. INSTALACE

Instalace musí být provedena příslušně kvalifikovanou osobou v souladu s platnými verzemi následujících podkladů.



- **UK Předpisy a Bezpečnostní normy nebo jejich Evropské normy, které je nahrazují.**
- **Stavebními předpisy** (vydané Ministerstvem pro životní prostředí).
- **Stavebními normami** (vydané skotským Ministerstvem pro rozvoj).
- **IEE Předpisy pro elektrické instalace.**
- **Předpisy o elektrické energii při práci.**

### 6.1. UMÍSTĚNÍ

Okolní nábytek musí odolávat při použití tohoto zařízení minimálně hodnotě teplotě okolního prostředí místnosti, ve které je spotřebič umístěn, zvýšené o 85°C.

Tento spotřebič je klasifikován ve Třídě 3 a

musí být tudíž zabudován do kuchyňské jednotky (v závislosti na velikosti) nebo 600 mm nad pracovní plochou, za předpokladu dodržení následujících minimálních vzdáleností:

- 700 mm mezi plochou varné desky a spodní stranou jakékoli horizontální plochy nad deskou.
- 50 mm vůle kolem spotřebiče a mezi plochou varné desky a jakýmkoli hořlavým materiálem.

### 6.2. VYBALENÍ ZAŘÍZENÍ

Při vybalení zařízení zkontrolujte, zda byly v obalu dodány následující položky:

- 1 Baumatic varná deska
- 1 Škrabka keramické varné desky
- 1 Manuál pro instalaci a pokyny
- 1 Záruční karta Baumatic
- 4 fixační držáky
- 4 fixační šrouby
- 4 pružinové přichytky
- 1 těsnící proužek

### 6.3. INSTALACE SPOTŘEBIČE

PHC620SS

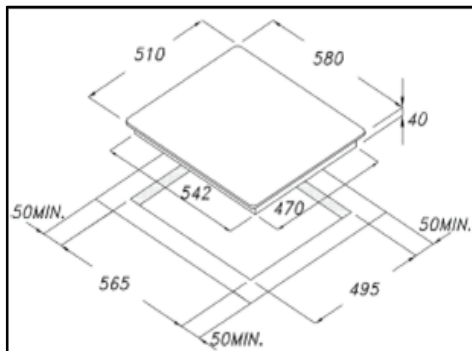

PHC720SS

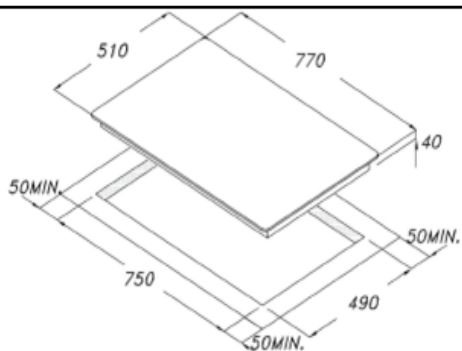

- Na pracovní ploše vyříznete otvor o rozměrech podle výše uvedených výkresů.

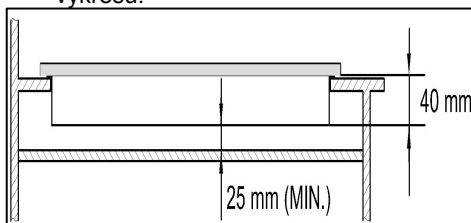

### • Důležité

Mezi spodní částí spotřebiče a jakoukoli plochou, která je pod ním, musí být minimální mezera 25 mm.

- Opatrně otočte varnou desku horní

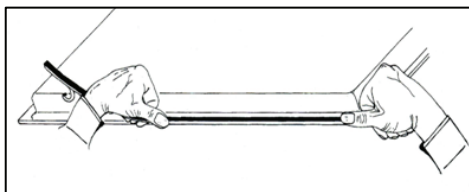

stranou dolů a uložte ji na polštářovou podložku.

- Přilepte dodaný těsnící proužek kolem okrajů spotřebiče.
- Ochranný kryt musí být z obou stran odstraněn.
- Neponechávejte mezeru u těsnícího materiálu ani nepřekrývejte tloušťku.
- **Důležité**

Nepoužívejte silikonové těsnění pro utěsnění spotřebiče v otvoru. V tomto případě by bylo v budoucnosti obtížné vyjmout varnou desku z otvoru, zvláště v případě jejího nutného servisu.

- (A) Příchytka
- (B) Fixační držák
- (C) Šroub

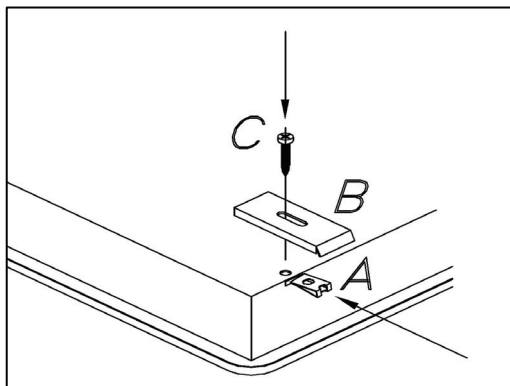

- Zasuňte příchytka (A) do otvorů, které jsou umístěny v každém rohu varné desky.
- Položte fixační držáky (B) a příchytka nad každý otvor a poté zašroubujte šroub (C) do otvoru a fixačního držáku (B). Šrouby mírně utáhněte tak, aby byly uchyceny na svém místě.

### Důležité

Neutahujte šrouby na doraz.

- Opatrně otočte varnou desku zpět deskou směrem nahoru a poté ji pomalu zapustíte do výřezu, který jste předtím vyřízli.
- Na spodní části varné desky usadíte fixační držáky (B) a otočte je tak, aby se zachycovaly za spodek pracovní

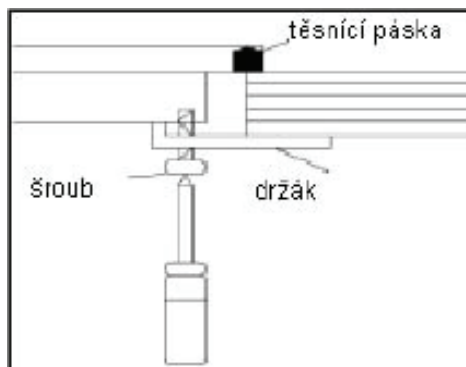

desky a varné desky.

- Nyní plně dotáhněte šrouby (C) aby byla varná deska zajištěna ve své poloze.

## 6.4. PŘIPOJENÍ K ELEKTRICKÉ SÍTI

**Tento spotřebič musí být nainstalován kvalifikovanou osobou v souladu s nejnovějším vydáním I.E.E. předpisů a v souladu s pokyny Baumatic.**

Před vlastním připojením spotřebiče se ujistěte, že hodnota napájecího napětí, uvedená na typovém štítku, je v souladu s hodnotou napětí vaší elektrické napájecí sítě.

### Upozornění



**Tento spotřebič musí být uzemněn.**

- **PHC620SS** spotřebič musí být připojen k dvoupólové zásuvce s kapacitou **30 A**, jištěné pojistkami, se vzdáleností mezi kontakty 30 mm a umístěné tak, aby byla snadno přístupná pro spotřebič. Nesmí být umístěna nad spotřebičem a ne ve větší vzdálenosti od spotřebiče než 1,25 metru.
- **PHC720SS** spotřebič musí být připojen k dvoupólové zásuvce s kapacitou **32 A**, jištěné pojistkami, se vzdáleností mezi kontakty 30 mm a umístěné tak, aby byla snadno přístupná pro spotřebič. Nesmí být umístěna nad spotřebičem a ne ve větší vzdálenosti od spotřebiče než 1,25 metru.
- Zásuvka musí být přístupná i v případě, když je varná deska umístěna ve své provozní poloze.
- Typ kabelu: H05 RRF 3 žíly x 6 mm<sup>2</sup>

## 6.5. ZAPOJENÍ SÍTOVÉHO NAPÁJECÍHO KABELU

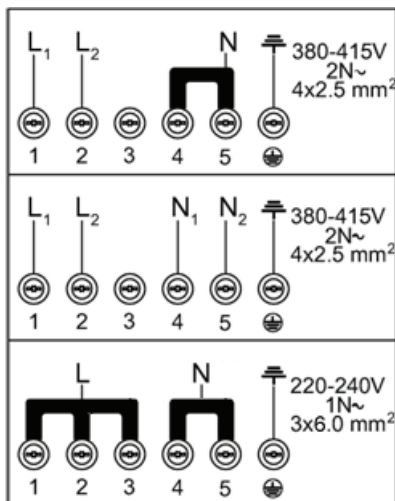
- Blok síťových svorek je umístěn na spodní části varné desky a vlastní svorky se zpřístupní vyšroubování šroubu krytu a sejmutím tohoto krytu.
- Zapojení přívodů kabelu musí být v souladu se schématem umístěným na spodní části varné desky.



- 1, 2 a 3 jsou fázové vodiče, 4 a 5 jsou nulové vodiče a zbývající přívod je ochranný zemnicí vodič.
- Fázový vodič **musí** být připojen ke svorce číslo 1.
- Nulový vodič **musí** být připojen ke svorce číslo 4.
- Zemnicí  **musí** být připojen ke symbolu .
- Mosazné spojky musí být umístěny podle výše uvedeného vyobrazení a po vlastním propojení je nutno řádně dotáhnout **všechny** šrouby svorek.
- Usadte kabel a správně umístěte kabelovou přichytku.

- **Jestliže při prvním zapnutí varné desky fungují pouze dvě zóny, zkontrolujte znovu, zda jsou plně dotaženy šrouby svorek mezi propojkami. Tuto kontrolu je nutno provést dříve, než budete kontaktovat Servisní oddělení Baumatic.**
- **Důležité**  
Spotřebič nesmí být připojen k síťovému napětí s použitím 13 A zástrčky a zásuvky.
- Kabel je možno v případě potřeby stočit do kruhu, ale ubezpečte se, že není
- zalomený nebo zachycený varnou deskou. Je nutno věnovat pozornost tomu, aby se kabel nedostal do kontaktu s horkými částmi spotřebiče.

## 6.6. VÝMĚNA SÍŤOVÉHO NAPÁJECÍHO KABELU

Pokud dojde k poškození síťového napájecího kabelu, je nutno jej nahradit vhodným ekvivalentem.

Síťový napájecí kabel musí být vyměněn při dodržení následujících pokynů:

- Vypněte spotřebič ovládacím spínačem.
- Otevřete svorkový blok na spodní straně varné desky.
- Vyšroubujte šrouby na svorkovnici, upevňující kabel.
- Vyměňte kabel kabelem o stejné délce a stejné technické specifikaci uvedené na straně 20.
- „Žlutozelený“ zemnicí vodič musí být připojen ke svorce označené . Musí být o cca 10 mm delší než je fázový vodič a

nulový vodič.

- „Modrý“ nulový vodič musí být připojen ke svorce označené písmenem (N) a fázový vodič musí být připojen ke svorce označené písmenem (L).

## 7. MŮJ SPOTŘEBIČ NEPRACUJE SPRÁVNĚ

### Varné zóny nepracují nebo se nezapínají.

- Uplynulo více než 10 sekund co byl spotřebič zapnut. Pomocí tlačítka ZAP/VYP zapněte spotřebič znovu.
- Byl zapnut bezpečnostní zámek (informace o tom, jak vypnout bezpečnostní zámek naleznete v Oddílu „Uzamknutí varné desky“).
- Bylo stlačena současně tlačítka několika varných zón. V jednom okamžiku se musíte dotknout pouze tlačítka jedné zvolené zóny.
- Sepnulo bezpečnostní vypínání. Stiskněte tlačítko ZAP/VYP (1) pro resetování spotřebiče.
- Zkontrolujte, zda je síťové elektrické napájení, přiváděné ke spotřebiči, správné a funkční. Zkontrolujte síťovou pojistku.

### Indikátor zbytkového tepla se nerozsvítil poté, co jsem vypnul varnou zónu.

- Varná zóna byla zapnuta pouze na krátkou dobu, takže její teplota nepřekročila hodnotu 60°C.
- **Důležité**  
Pokud je varná zóna pravděpodobně teplejší než 60°C a indikátor zbytkového tepla se nerozsvítil, měli byste zavolat do Servisního oddělení Baumatic.

**Po zvolení varné zóny je slyšet bzučivý zvuk.**



- Toto je normální jev; po zahřátí varné zóny tento zvuk zmizí.

**Došlo ke změně barvy varných zón.**

- Toto může být způsobeno

spálením zbytků jídel. Toto však neovlivňuje funkčnost spotřebiče. Měli byste se ujistit, že jsou dodržovány pokyny pro pravidelné čištění.

**Pracují pouze dvě zóny mé varné desky**

- Měli byste znova zkontrolovat plné dotažení šroubů svorek mezi propojkami.

### **Důležité**

Pokud se domníváte, že váš spotřebič nepracuje správně, odpojte jej od vaší napájecí sítě a poté kontaktujte Servisní oddělení Baumatic na telefonním čísle (0118) 933 6911.

**Nikdy se nepokoušejte opravit spotřebič sám.**

Prosím povšimněte si ale, že pokud požádáte v záruční době o návštěvu našeho technika, a ten zjistí, že problém není důsledkem závady spotřebiče, můžete být požádáni o zaplacení souvisejících nákladů.

**Spotřebič musí být zpřístupněn pro našeho technika pro provedení nutných oprav. Pokud je spotřebič nainstalován takovým způsobem, že bude mít náš technik obavy, že při jeho opravě dojde**

**k poškození spotřebiče nebo vaší kuchyně, tuto opravu neprovede.**

**Sem patří i situace, kdy spotřebiče budou obloženy kachlíky, utěsněny lepícím prostředkem, nebo mají před sebou dřevěné překážky, jako jsou sokly. Nebo byly provedeny jakékoli instalace jiné než ta, specifikovaná společností Baumatic Ltd.**

Prosím pročtěte si záruční podmínky uvedené na záruční kartě, kterou jste dostali spolu se spotřebičem.

# BAUMATIC ZÁRUČNÍ PODMÍNKY

Vážení zákazníci,  
děkujeme, že jste si vybrali spotřebič  
Baumatic.

## 1. ZÁRUČNÍ DOBA

Při dodržení pokynů pro instalaci, obsluhu a údržbu ručíme za to, že výrobek bude mít vlastnosti stanovené příslušnými technickými normami a bude poskytnuta na spotřebič **zákonná záruka** v délce 24 měsíců při koupi zboží pro soukromou potřebu (§620 Občanského zákoníku) nebo **smluvní záruka 6 měsíců**, pokud je kupující podnikatel - fyzická osoba a výrobek kupuje pro podnikatelskou činnost nebo komerční využití (§429 Obchodního zákoníku).

Záruční doba výrobku začíná dnem prodeje výrobku zákazníkovi. Doba záruky se prodlužuje o dobu od uplatnění práva na záruční opravu u autorizovaného servisu do dne ukončení opravy výrobku. Tuto skutečnost je kupující povinen doložit čitelnou kopií opravního listu.

## 2. ZÁRUČNÍ A POZÁRUČNÍ OPRAVY

Tyto opravy prosím nahlašujte výhradně na bezplatné servisní lince Baumatic:

**800 185 263**

**v pracovní dny od 9.00 do 17.00 hodin  
(případně zanechte zprávu na našem  
záznamníku)**

## 3. PLATNOST ZÁRUKY A JINÁ USTANOVENÍ

Platnost záruky je podmíněna odborným

uvedením spotřebiče do provozu, který musí odpovídat platným normám a bezpečnostním předpisům.

**Další podmínkou poskytnutí záruky je řádně vyplněný Záruční list.**

Podmínkou je taktéž dodržení pokynů pro instalaci, obsluhu a údržbu spotřebiče tak, jako je to uvedené v Návodu na obsluhu a použití.

## 4. ZÁKONNÁ ANI SMLUVNÍ ZÁRUKA SE NEVZTAHUJE NA

- vady způsobené použitím v rozporu s Návodem k obsluze
- vady způsobené poruchami nebo nedostatky v přírodních médiích, v instalaci zboží nebo vzniklé v důsledku nevhodných provozních podmínek
- vady způsobené vnějšími vlivy (poškození při přepravě, stěhování, jiná manipulace, živelné události)
- opotřebení při užívání

**Smluvní záruka se nevztahuje na:**

- vady světelných zdrojů a snímatelných částí ze skla nebo z umělých hmot
- zboží, které je používáno v rozporu s Návodem k obsluze
- vady způsobené neodborným zásahem třetí osobou
- dřezy a kohoutky
- jakoukoli škodu způsobenou převozem, špatným zacházením nebo zanedbáním, jemné součástky a součástky podléhající zkáze: zástrčky, pojistky, žárovky, kryty na světla, ozdobné díly, kabely, filtry a nástavce, tlačítka, jakékoli gumové části, keramické nebo skleněné povrchy, promáčknuté, poškrábané nebo natřené části

- příslušenství, pečící plechy, rukojeti, lívanečnický, stojany na pánve, police, víka a objímky na hořáky, vložky do trouby

Označením CE je zaručeno splnění všech zákonných požadavků EU a výrobky také splňují požadavky normy RoHS 2002/95/EC.

Jako záruční opravu nelze uplatňovat seřízení výrobku po jeho instalaci. Tyto práce má povinnost provést firma provádějící instalaci spotřebiče v rámci těchto prací.

Podmínkou pro uplatnění práva ze záruky je předložení faktury (daňového dokladu) jako dokladu o koupi zboží a řádně vyplněného Záručního listu.

Při neplatné nebo neoprávněné reklamaci, jakož i v případě, kdy reklamovaná vada zboží nebude zjištěna, je spotřebitel povinen uhradit náklady vzniklé v souvislosti s takovou reklamací.

Při neplatné nebo neoprávněné reklamaci, jakož i v případě, kdy reklamovaná vada zboží nebude zjištěna, je spotřebitel povinen uhradit náklady vzniklé v souvislosti s takovou reklamací.

## **UPOZORNĚNÍ PRO SPOTŘEBITELE**

**Kupující je povinen při přebírání zboží zkontrolovat zda není poškozené, zda je kompletní a zda jsou předány a řádně vyplněné Záruční list a Daňový doklad. V případě poškození zboží je nutné o tomto ihned při přebírání informovat dopravce a sepsat protokol o škodě. Na pozdější reklamace nebude brán zřetel. V případě, že výsledkem reklamace bude vrácení výrobku, zašle kupující vadné zboží zpět v obalu, který brání poškození výrobku při přepravě zpět.**