

Bedienungsanleitung für Ihr Gerät Baumatic

BTM23.2, BTM25.2 Mikrowellengerät



You will be mine ...

Anmerkung: Dieses „Benutzerhandbuch“ enthält wichtige Informationen, einschließlich entsprechender Sicherheitsinformationen und Hinweise zur Installation, die Ihnen helfen sollen, die Möglichkeiten des erworbenen Gerätes voll zu nutzen. Bewahren Sie es an einem sicheren Ort auf, damit es in Zukunft sowohl Ihnen, als auch Personen, die sich nicht mit dem Betrieb dieses Geräts auskennen, ständig griffbereit zur Verfügung steht.

Umweltschutz

Dieses Gerät ist nur für Haushaltsanwendung bestimmt.

Lieber Kunde,

wir danken Ihnen, dass Sie unser Produkt ausgewählt haben.
Wir bitten Sie, die Bedienungsanleitung aufmerksam zu lesen. Dies wird Ihnen helfen, das Gerät richtig zu benutzen.
Bitte bewahren Sie diese für künftigen Bedarf auf.

Weil die Firma Baumatic fortwährend ihre Produkte verbessert, behält sie sich vor, Änderungen, die sie für unvermeidbar hält durchzuführen, ohne darauf in diesem Handbuch hinzuweisen.

GARANTIE

Auf Ihr neues Gerät bieten wir eine Garantie mit einer Dauer von 24 Monaten.

Hinweis: Im Garantieschein lassen Sie sich Installations- und Inbetriebnahmedatum bestätigen.

Bitte auch die Quittung/Rechnung für die Bezahlung des Gerätes aufbewahren.

Diese Dokumentation wird von Ihnen vom Servicetechniker bei einer Gewährleistungsreparatur verlangt.

Mit der Geräteinstallation beauftragen Sie eine Fachfirma, eine dazu autorisierte Organisation. Andernfalls erlischt Ihr Recht auf unentgeltliche Fehlerbeseitigung.

NACHVERKAUF-KUNDENDIENST

Die hohe Qualität und hoch entwickelte Technologie unserer Geräte gewährleisten deren fehlerfreien Betrieb.

Tritt trotzdem ein Fehler auf, versuchen Sie diesen durch Kontrolle zu beseitigen, ob Sie die in dieser Anleitung aufgeführten Hinweise befolgt haben.

Im Bedarfsfall einer technischen Fachhilfe bitte unseren Kundendienst ansprechen:

Telefon 01805-888975

Bitte, haben Sie folgende Angaben parat:

- o Erzeugnistyp/Modell

- o Fabriknummer

- o Einkaufsdatum des Gerätes

Inhalt

Umweltschutz	1
Technische Daten (BTM23.2M, BTM25.2M)	4
Sicherheitsinformationen	4
Elektrische Sicherheit	5
Umweltinformation	5
Wie man sich nicht der übermäßigen Mikrowellenstrahlung aussetzt	6
Hinweis zur Energieart, die Ihr Mikrowellenherd verwendet	7
Ihr Mikrowellenherd Baumatic	7
Installation des Drehtellers	7
Anordnung Ihres Mikrowellenherdes	8
Bevor Sie beginnen, in Ihrem Mikrowellenherd zu kochen	9
Stoffe, die Sie in Ihrem Mikrowellenherd verwenden können	10
Stoffe, die Sie in Ihrem Mikrowellenherd nicht verwenden können	11
Hinweise zur Erwärmung der Speisen durch die Mikrowellen	12
BTM 23.2M	14
Bedientafel	14
Einstellung der Bedienelemente der Mikrowelle	15
Uhreinstellung	15
Mikrowellenzubereitung	15
Grill	15
Kombination 1	16
Kombination 2	16
Menü der Automatischen Betriebsart	16
Automatisches Auftauen	16
Automatisches Angebot	17
Expresszubereitung	18
Funktion der Kindersicherung	18
Ihr Mikrowellenherd	19
BTM23.2	19
BTM25.2	20
BTM 25.2M	21
Bedientafel	21
Einstellung der Bedienelemente der Mikrowelle	22
Piepton beim Einstellen der Mikrowelle	22
Uhreinstellung	22
Mikrowellenzubereitung	22
Grill	23
Mikrowellenbetrieb+Grillen	23
Kombination 1	23
	2

Kombination 2	23
Konvektionsbetrieb	24
Anwendung des Konvektionsbetriebs	24
Vorwärmen und Zubereitung im Konvektionsbetrieb	24
Mikrowellen + Konvektionsbetriebstart	25
Schnelles Auftauen	25
Mehrstufige Betriebstart	26
Zubereitungsmenu	26
Automatisches Angebot	27

Sonstige vorteilhafte Eigenschaften **28**

Kindersicherung	28
Schnellstart	29
Abschalten des Geräts während des Betriebs	29
Überhitzungsschutz	29
Schutz vor Unterschreitung der Niedrigsttemperatur	29
Sensorschutz vor unkorrekter Funktion	29

Reinigung **29**

Störungsbeseitigung **30**

Wichtig

Vor dem Gebrauch Ihres Mikrowellenherdes lesen Sie bitte sorgfältig diese Anweisungen. Bei der Einhaltung dieser Anweisungen wird Ihnen der Mikrowellenherd viele Jahre lang sicher dienen. Heben Sie bitte diese Anleitung für die künftige Verwendung auf.

Bemerkung

Diese Anleitung ist zur Verwendung in ihrer Gesamtheit, oder nur für eine schnelle Orientierung bestimmt, damit Sie Ihr Gerät möglichst bald benutzen können.

Schauen Sie sich bitte auch die **wichtigen Seiten** an. Diese sind im Fettdruck auf der folgenden Seite aufgeführt.

Technische Daten (BTM23.2M, BTM25.2M)

Leistungsaufnahme	230 V~50Hz, 1400 W (Mikrowellen)
	2000 W (Konvektionsmodus, BTM25.2M)
	1000/1200 W (Heizkörper)
Mikrowellenleistung	900 W
Arbeitsfrequenz	2450 MHz
Außenmaße	305/310 mm (H) x 508 mm (B) x 420/450 mm (T)
Innenmaße	214/210 mm (H) x 332/338 mm (B) x 346/348 mm (T)
Garraum	23/25 Liter
Gleichmäßigkeit der Zubereitung	Drehteller {Ø314mm}
Nettogewicht	ca. 16,5/19 kg

Sicherheitsinformationen

Hinweis

Bitte vor Gebrauch lesen!

(Zur Risikoverminderung von Brand, Stromunfall und Exposition der Mikrowellenenergie)

Bemerkung

Dieses Gerät muss geerdet sein.

Im Fall eines Versagens oder einer Störung verringert die Erdung das Stromschlagrisiko dadurch, dass sie dem Strom ermöglicht, den Weg mit dem kleinsten Widerstand zu durchströmen. Sie werden in der Lage sein zu erkennen, ob das Gerät geerdet ist, weil ein nicht geerdetes Gerät elektrische Schläge gibt. Der Stecker Ihres Herdes muss einen Erdungstift haben, und falls Sie ein Verlängerungskabel verwenden, muss es einen 3-Stift-Eingang/Ausgang haben und für die gleiche oder größere Leistungsaufnahme ausgelegt werden, als Ihr Herd. Nur an eine ordnungsgemäß geerdete Steckdose anschließen.

Der Hersteller nicht haftet für Schäden, die durch die Nichterdung des Gerätes entstehen.

Während der Garantiezeit sollten die Reparaturen dieser Einheit nur die Servicetechniker der Firma Baumatic oder die durch die Firma Baumatic autorisierten Techniker durchführen. Später sollten den Service nur qualifizierte Techniker durchführen.

Elektrische Sicherheit

CE - Dieses Gerät genügt den Richtlinien 89/336/EU, 73/23/EU und deren späteren Fassungen.

- Nicht einschalten, wenn das Zuleitungskabel beschädigt ist oder in Wasser eingetaucht wurde.
- Nicht einschalten, falls der Herd beschädigt wurde oder auf den Boden fiel.
- Das Kabel darf keine Wärmequelle berühren.
- Lassen Sie das Kabel nicht frei über die Tischkante hängen.
- Verwenden Sie Ihr Mikrowellenherd nicht im Freien oder in der Nähe eines Spülbeckens, Schwimmbeckens, in feuchter Umgebung oder anderswo in der Nähe einer Wasserquelle.
- Versuchen Sie nie, Ihren Mikrowellenherd auseinander zu nehmen oder zu reparieren – er steht unter Hochspannung, auch wenn er aus der Steckdose ausgezogen wurde!

Umweltinformation

- Lesen Sie bitte die „Wie man sich nicht der übermäßigen Mikrowellenstrahlung aussetzt“ und befolgen Sie diese (Seite 7).
- Wie bei den meisten Küchengeräten ist die aufmerksame Aufsicht zur Einschränkung des Brandrisikos in Ihrem Mikrowellenherd erforderlich.

Wenn ein Brand entsteht:

- lassen Sie die Mikrowellentür zu.
- Schalten Sie den Mikrowellenherd aus und ziehen Sie den Stecker aus der Steckdose.
- unterbrechen Sie die Stromzufuhr mit Hilfe des Schutzschalters oder im Sicherungsschrank.
- Ihren Mikrowellenherd verwenden Sie immer nur für den festgelegten Zweck (Erwärmung der Speisen) und nie für Industrie- oder Laborzwecke.

Das Küchengeschirr wird beim Herausnehmen aus dem Herd heiß sein – seien Sie vorsichtig!

In Ihrem Herd nie ätzende Chemikalien oder Dämpfe verwenden. Bei der Reinigung der Tür und der Herdoberfläche verwenden Sie nur feine, nicht abrasive Seifen oder Reinigungsmittel sowie einen Schwamm oder feinen Putzlappen.

Verdecken oder reduzieren Sie keine Lüftungsöffnungen des Herdes.

Den Herd stellen Sie immer auf eine flache, waagerechte Oberfläche.

Gestatten Sie den Kindern nicht, mit Ihrem Herd zu spielen.

Lesen Sie auf jeden Fall das Kapitel Richtige Installation des Mikrowellenherdes

Lesen Sie auf jeden Fall das Kapitel Wie werden Speisen im Mikrowellenherd zubereitet. Es gibt Sachen, die Sie in Ihrem Herd nicht erwärmen sollten und Sachen, für die Sie Ihren Herd nie verwenden dürfen.

Wie man sich nicht der übermäßigen Mikrowellenstrahlung aussetzt

Wichtige Hinweise zur Mikrowellenenergie – das Durchlesen dieser Sicherheitsmassnahmen kann der übermäßigen Mikrowellenstrahlungsexposition vorbeugen.

Versuchen Sie nie, Ihren Herd mit geöffneter Tür zu betreiben. Beim Gebrauch des Herdes muss die Tür stets ganz geschlossen sein, ansonsten setzen Sie sich sowie Ihre Umgebung einer schädlichen Mikrowellenstrahlung aus.

Ihr Mikrowellenherd ist mit Sicherheitsschlössern ausgestattet. Es ist wichtig, keine Eingriffe an ihnen vorzunehmen!

Legen Sie keine Gegenstände zwischen die Tür und den Eingangsbereich (Vorderseite) ein. Vermeiden Sie die Anhäufung von Speise- oder Reinigungsmittelresten auf der Kontaktfläche zwischen der Innenseite der Tür und Eingangsöffnung.

Ihr Herd hat einige eingebaute Schalter, die sichern, dass man ihn bei geöffneter Tür nicht einschalten kann. Manipulieren Sie diese Schalter nie.

Versuchen Sie nie, den beschädigten Herd zu betreiben. Neben der Kontrolle, dass man die Tür ordnungsgemäß schließen kann, muss man auch überprüfen, ob folgende Teile nicht beschädigt sind:

- Tür (z.B. eingedrückt),
- Aufhängungen und Sperrriegel (gebrochen oder gelockert),
- Türdichtung und dichtende Oberflächen.

Beachten Sie, dass ihren Herd nur ein qualifizierter Servicetechniker einstellen sollte. Ihr Mikrowellenherd verwenden Sie nie zur Aufbewahrung. Im Inneren des Herdes bewahren Sie keine Gegenstände wie Brot, Kekse, Papier usw. auf, um das Kochen zu erleichtern. Die zufällige Inbetriebnahme kann die Beschädigung Ihres Herdes verursachen und Sie riskieren so dessen Gebrauch im beschädigten Zustand.

Hinweis zur Energieart, die Ihr Mikrowellenherd verwendet

- Die Mikrowellen sind elektromagnetische Wellen, welche Energie übertragen. Bei der Zubereitung durchdringt die Mikrowellenenergie die Speisen bis in eine Tiefe von 4 cm (1½") und verursacht die Molekülschwingung. Die bei dieser Reibung entstehende Wärme ermöglicht das Erwärmen, Kochen oder Auftauen der Speisen.
- Die Zubereitungsgeschwindigkeit hängt von der Größe, Qualität und Form der zuzubereitenden Speise ab. Die Zubereitung im Mikrowellenherd ist gesund, weil man keine große Flüssigkeitsmenge braucht, und das bedeutet, dass in den Speisen die Vitamine, Nährstoffe, das Aroma und der Geschmack erhalten bleiben.
- Die Mikrowellenherde haben auch eine höhere Energieausbeute, weil sie bis zu 70% weniger Energie verbrauchen.

Ihr Mikrowellenherd verwenden Sie nie zum:

- Trocknen von Kleidungsstücken oder Stoffen,
- Trocknen oder Wärmen von Schmußern oder lebendigen Tieren,
- Erwärmen von anderen Sachen als Speisen im entsprechendem Geschirr,
- Kochen von geschlossenen Konserven,
- Kochen von Gegenständen mit inliegendem Flüssigkeits- oder Quecksilberthermometer (z.B. im Geflügel),
- Erwärmen von einer größeren Ölmenge (Fondue- oder Bratöl) oder Getränken mit hohem Alkoholgehalt.

Ihr Mikrowellenherd Baumatic

Installation des Drehtellers

- Den Glasteller setzen Sie nie umgekehrt ein – die Bewegung des Glastellers sollte nie eingeschränkt werden.
- Bei der Zubereitung muss man immer sowohl den Glasteller,

als auch den Führungsring verwenden.

- Die komplette Speise sowie die Speisegeräte sollten bei der Zubereitung stets auf den Glasteller gelegt werden.
- Der Glasteller dreht sich immer im Uhrzeigersinn, das ist üblich.
- Sollte der Glasteller oder der Führungsring zerplatzen oder eine Störung haben, wenden Sie sich an den nächsten autorisierten Kundenservice.

Anordnung Ihres Mikrowellenherdes

Wenn sie überprüft haben, ob Ihr Mikrowellenherd nicht beschädigt ist (z.B. eingedrückte oder kaputte Tür) und sich im Inneren kein Verpackungsmaterial und Zubehör befindet, können Sie ihn auf eine ebene Fläche wie zum Beispiel ein Pult stellen. Überprüfen Sie, ob die Fläche mindestens das Eigengewicht des Herdes tragen kann.

Vor dem Aufstellen auf das Pult: beseitigen Sie die Schutzfolie von der Schrankoberfläche. Finden Sie gerade Fläche mit ausreichend Platz für die Eingangs- und Ausgangsventilationsöffnungen.

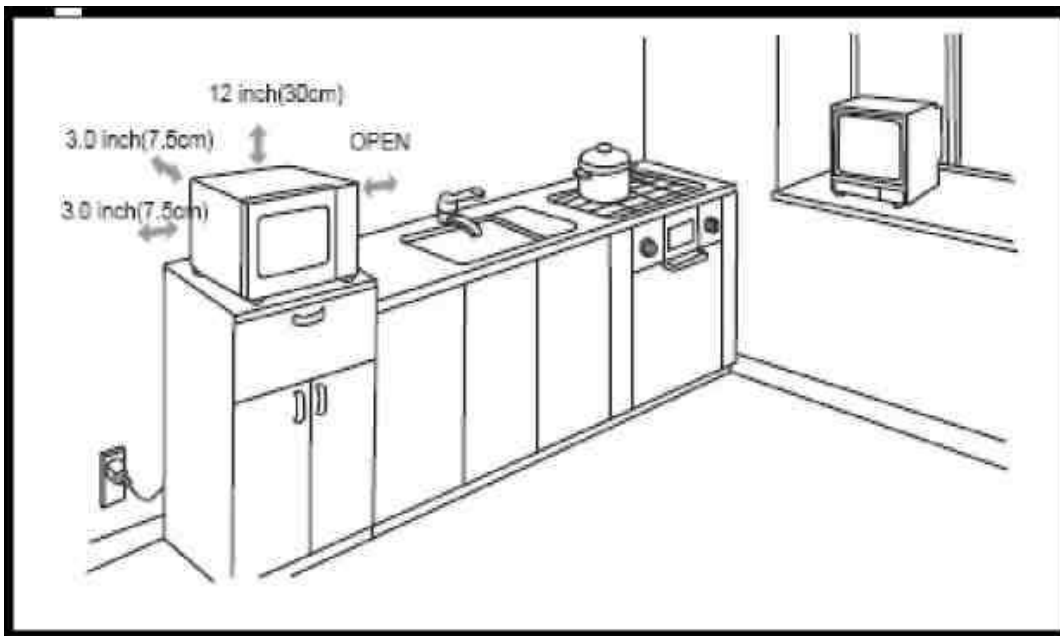

Sie benötigen einen Abstand von mindestens 3,0 Zoll (7,5 cm) zwischen dem Herd und jeder beliebigen Wand. Eine Seite muss für ordnungsgemäße Luftströmung frei sein.

Belassen Sie einen Mindestraum von 1¼ Zoll (3 cm) über dem Herd. Beseitigen Sie die Füße von der Herdunterseite nicht.

Die Eingangs- und Ausgangsöffnungen dürfen durch nichts blockiert werden, da sonst eine Beschädigung des Herdes auftreten könnte.

Stellen Sie Ihren Mikrowellenherd möglichst weit weg von den Rundfunk- und Fernsehempfängern – der Herd kann das Signal beeinträchtigen.

Stellen Sie ihn auf kein anderes, Wärme produzierendes Gerät oder die obere Kochherdplatte. Im anderen Fall können Sie Ihren Mikrowellenherd beschädigen und die Garantie erlischt.

Bevor Sie beginnen, in Ihrem Mikrowellenherd zu kochen

Beachten Sie bitte: nicht alle Speisen und Geschirr sind für den Mikrowellenherd geeignet. Dies überprüfen Sie immer, bevor Sie das Geschirr in den Herd legen:

- Speisen, die man nicht in den Mikrowellenherd geben darf.
- Eier in der Schale oder ganze hart gekochte Eier, da sie auch explodieren können, nachdem der Herd ausgeschaltet wurde.
- Speisen, die geröstet werden müssen. Ihr Herd kann nicht rösten, und wenn sie das versuchen, bedeutet das eine Brandgefahr.
- Speisen, die Sie zu Hause einwecken wollen. Man kann nicht sicherstellen, dass die Speise beim Einwecken den geforderten Siedepunkt erreicht.
- Gefäße mit schmalem Hals wie z.B. Sirupflaschen – der Hals kann explodieren.

Schalten Sie nie Ihren Mikrowellenherd ein, wenn er leer ist. Brandgefahr.

In Gefäßen geschlossene Flüssigkeiten und geschlossenes Speisegeschirr – werden mit Sicherheit explodieren – **geben Sie sie niemals in Ihren Mikrowellenherd!**

Sie Können dieses Risiko dadurch verringern, dass Sie:

- keine Gefäße mit geraden Wänden und schmalen Hälsen verwenden nicht überhitzen.
- die Flüssigkeit umrühren, bevor sie sie in den Herd stellen, und dann noch einmal nach der Hälfte der Erwärmungszeit.
- die Flüssigkeit nach dem Erwärmen kurz im Herd stehen lassen und nochmals vorsichtig umrühren, bevor sie sie aus dem Herd herausnehmen, und zwar unter Verwendung von Geschirrtuch oder Handschuh.
- Ähnlich gehen Sie auch beim Erwärmen der **Säuglingsflaschen** und **Flaschen mit Kindernahrung** vor, Sie müssen sie immer umrühren oder schütteln und die Temperatur vor dem Füttern kontrollieren, um Verbrennungen zu vermeiden. Vergessen Sie nicht, dass Kinder sich leicht verbrennen können!

Wenn Sie Speck erwärmen, legen Sie ihn nicht direkt auf den Drehteller, weil die übermäßige Wärme sein Zerplatzen verursachen könnte.

Tütenpopcorn - vor der Zubereitung im Mikrowellenherd lesen Sie immer die Anweisung des Popcornherstellers.

Lebensmittel mit undurchlässiger Schale stechen Sie durch, damit die Möglichkeit des Zerplatzens infolge der Dampfbildung im Inneren verringert wird. Äpfel, Kartoffel, Geflügeleber und Eigelb.

Kontrollieren Sie auf jeden Fall die Speise während der Zubereitung, damit sie nicht verbrennt und nicht übermäßig kocht.

Beim Öffnen von teilweise abgedichteten Behältern seien Sie vorsichtig – es droht die Gefahr, dass der Dampf entweicht.

Um festzustellen, ob Ihr Geschirr für den Mikrowellenherd geeignet ist, können Sie den folgenden Test durchführen:

- Einen für die Mikrowelle geeigneten Behälter mit einer Tasse Wasser (250 ml) zusammen mit dem getesteten Geschirr füllen.
- Auf maximale Leistung 1 Minute lang kochen (nicht länger).
- Berühren Sie vorsichtig das Geschirr, wenn es warm ist, verwenden Sie es NICHT für den Mikrowellenherd.

Stoffe, die Sie in Ihrem Mikrowellenherd verwenden können

Küchengeschirr	Anweisungen
Bratgefäß	Befolgen Sie die Herstelleranweisungen. Der Boden des Gestells muss mindestens 3,16" (5 mm) über dem Drehteller sein. Unsachgemäße Verwendung kann das Zerspringen des Tellers verursachen.
Tischgeschirr	Nur für Mikrowellenherd geeignet. Befolgen Sie die Herstelleranweisungen. Verwenden Sie keine zersprungenen oder abgeschlagenen Schalen.
Gläser	Nehmen Sie immer den Deckel ab. Nur zum Erwärmen der Speisen verwenden. Die meisten Gläser sind nicht temperaturbeständig und können zerspringen.
Glasgeschirr	Nur aus Kochglas. Vergewissern Sie sich, dass das Geschirr keine Metallteile hat. Verwenden Sie keine zersprungenen oder abgeschlagenen Schalen.

Kochbeutel für Mikrowellenherd	Befolgen Sie die Herstelleranweisungen. Nicht mit Metallstreifen zusammenbinden. Machen Sie eine Öffnung für das Entweichen des Dampfes.
Papierservietten	Für Abdecken der Speisen und für Fettabsaugen verwenden. Unter Aufsicht und nur für kurze Zubereitungszeit verwenden.
Tassen und Untertassen aus Papier	Nur für kurze Zubereitung/Erwärmung verwenden. Bei der Zubereitung den Herd nicht unbeaufsichtigt lassen.
Pergament	Als Schutz gegen Ausspritzen oder als Verpackung beim Durchdämpfen.
Kunststoff	Nur für Mikrowellenherd geeignet. Befolgen Sie die Herstelleranweisungen. Kunststoff sollte den Aufkleber „Mikrowellengeeignet“ haben. Einige Kunststoffbehälter werden bei der Speiseerwärmung weich. „Kochbeutel“ und dicht verschlossene Kunststoffbeutel sollte man aufschneiden, durchstechen oder öffnen, je nach der Verpackungsart.
Kunststoffverpackungen / anhaftende Folien	Nur für Mikrowellenherd geeignet. Für Abdecken der Speisen bei der Erwärmung wegen Aufhaltung der Feuchtigkeit. Die Kunststoffverpackung darf die Speise nicht berühren.
Thermometer	Nur für Mikrowelle geeignet (Thermometer für Fleisch und Gebäck).
Wachspapier	Verwenden Sie als Schutz gegen Ausspritzen und zur Aufhaltung der Feuchtigkeit.

Stoffe, die Sie in Ihrem Mikrowellenherd nicht verwenden können

Küchengeschirr	Anweisungen
Aluminiumplatten und Folien	Können Funkenbildung verursachen. Geben Sie die Speise in ein anderes, mikrowellengeeignetes Gefäß.
Speisekartons mit Metallgriffen	Können Funkenbildung verursachen. Geben Sie die Speise in ein anderes, mikrowellengeeignetes Gefäß.
Metall/mit Metallrand	Metall verhindert das Durchdringen der Mikrowellen in die Speise. Metallrand kann auch Funkenbildung verursachen.
Bindestreifen aus Metall	Sie können Funkenbildung und Feuer im Herd verursachen.
Papiertüten	Können Feuer im Herd verursachen. Mit Papier muss man immer vorsichtig umgehen.
Kunststoffschaum	Der Kunststoffschaum kann schmelzen und die

	Flüssigkeit innen kontaminieren.
Holz	Holz trocknet aus und kann sich bei der Verwendung im Herd spalten oder rissig werden.

Beachten Sie bitte

Sie können immer die Verpackung des Küchengeschirrs überprüfen, um festzustellen, ob es für die Mikrowelle geeignet ist. Im Zweifelsfalls benutzen Sie es nicht!

Hinweise zur Erwärmung der Speisen durch die Mikrowellen

Halten Sie die Speise jederzeit, wenn es möglich ist, zugedeckt (aber nicht geschlossen!). Nur ein Gebäck mit Kruste sollte man ohne Abdecken backen.

Es gibt einige, für die Mikrowellenverwendung geeigneten Formen der Abdeckung. Kunststofffolien oder Glasdeckel müssen immer kontrolliert werden, ob sie für die Mikrowelle geeignet sind.

Papierservietten und Wachspapier sind geeignete lose Abdeckungen, die das „Ausspritzen“ verhindern und die Feuchtigkeit in der Speise erhalten können.

Falls Sie keine Details für die Zubereitung einer konkreten Speise finden, bestimmen Sie die für die Zubereitung erforderliche Zeit entsprechend einer ähnlichen Speiseart. Sie sollten eine entsprechende Zubereitungszeit einstellen.

doppelte Menge = fast doppelte Zeit
halbe Menge = etwa halbe Zeit.

Beachten Sie, dass Speisen aus dem Kühlschrank eine längere Zubereitungszeit benötigen. Tiefgefrorene Speisen werden noch mehr Zeit benötigen. Die Speise ordnen Sie sorgfältig an. Die dicksten Teile ordnen Sie immer an der Außenwand des Gefäßes an.

Überwachen Sie die Zubereitungszeit. Stellen Sie die kürzeste angegebene Zeit ein und im Bedarfsfall, nach der Überprüfung der Speise, verlängern Sie diese. Beachten Sie, dass zu lange Kochzeit zur Raumentwicklung führen oder die Speise in Brand setzen kann. Zum Zweck der Beschleunigung der Zubereitung wenden Sie die Speise, wie zum Beispiel Hähnchen oder Hamburger, einmal. Große Stücke, wie einen Braten, wenden Sie noch einmal.

Speisen aus Mahlmischungen verrühren Sie nach der Hälfte der Zubereitungszeit, sowohl von oben nach unten als auch von der Mitte des Gefäßes zum Rand aus.

Einige weiche Gemüsesorten (z.B. Blumenkohl, Karotten, Erben) sollten mit ein wenig Wasser gekocht werden. Jedoch sollten Pilze,

Tomaten und Paprika ohne Wasser zubereitet werden. Versuchen Sie, größeres Gemüse in gleich große Stücke zu schneiden. Das Gemüse immer im zugedeckten Gefäß zubereiten und ab und zu umrühren.

Fette Fleischstücke (z.B. Schweinefleisch, Geflügel) bereiten Sie auf einem Nichtmetall-Gitter oder auf einer umgedrehten Untertasse im Inneren eines geeigneten Gefäßes zu. Dies ermöglicht das Fettabfließen. Magere Fleischsorten bereiten Sie auf einer Pfanne zu. Auf jeden Fall drehen Sie sie während der Zubereitung einmal.

Fertigspeisen – überzeugen Sie sich, dass sie als mikrowellengeeignet bezeichnet sind. Befolgen Sie die Anweisungen auf der Verpackung, wie z.B. Entfernen des Folienverschlusses oder Durchstechen des Plastikfilms.

Beachten Sie, dass sie die Speise, nachdem Sie sie aus dem Mikrowellenherd ausgenommen haben, noch eine Weile stehen lassen müssen. Konsistente Speisen brauchen eine längere Zeit, um richtig abzukühlen.

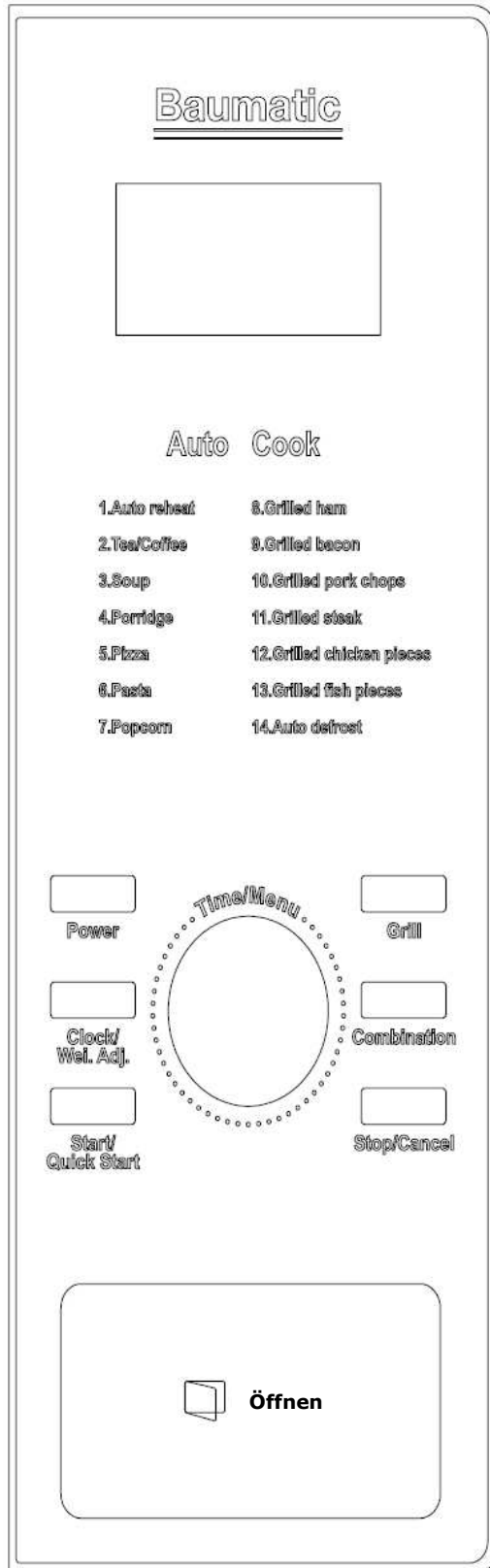
Bedientafel**DISPLAY**

Stellt Zubereitungszeit, Leistung, Symbole und aktuelle Zeit dar.

LEISTUNG (POWER)

Zur Einstellung der Leistung der Mikrowelle wiederholt betätigen.

GRILL (GRILL)

Diese Taste zur Eingabe eines Grillprogramms bis auf 60 Minuten einstellen.

KOMBINATION (COMBINATION)

Zubereitung durch eine Kombination von Mikrowelle und Grill.

ZEIT/MENÜ (TIME/MENU)

Durch Drehen des Nummernschalters Time/Menu stellen Sie die Mikrowellenuhr und die Zubereitungszeit ein. Den Nummernschalter Time/Menu zur Auswahl des Menüs der automatischen Betriebsart und des Auftauens drehen.

GEWICHTEINSTELLEN (WEI. ADJ.)

Nach der Wahl des Menüs der automatischen Betriebsart können Sie mit dieser Taste das Speisengewicht und die Anzahl der Portionen einstellen.

UHR/GEWICHTEINSTELLEN (CLOCK/WEI. ADJ.)

Durch Betätigung stellen Sie die Uhr ein.
Durch Betätigung stellen Sie das Speisengewicht ein.

START/SCHNELLSTART (START/QUICK START)

Durch Betätigung stellen Sie das Zubereitungsprogramm ein. Zur Einstellung der Zubereitungszeit einfach einige Male betätigen und sofort können Sie mit voller Leistung kochen.

STOPP/RÜCKNAHME DER EINSTELLUNG (STOP/CANCEL)

Zur Auflösung oder Rückstellung der Mikrowelle vor der Programmeinstellung. Zur vorübergehenden Unterbrechung einmal oder zum völligen Abbrechen zweimal betätigen.

Auch zum Einschalten der Kindersicherung verwendet.

Anordnung und Bezeichnung der Tasten/Steuerungen können leicht variieren, ohne jedoch die Funktionalität der Bedientafel zu beeinflussen.

Einstellung der Bedienelemente der Mikrowelle

Bei jeder Tastenbetätigung ertönt ein Ton zur Bestätigung.

Uhreinstellung

Beispiel: Sie möchten die Uhrzeit auf 8:30 (am Morgen oder am Abend) einstellen. Die Taste Clock/Wei.Adj. betätigen. Den Nummernschalter Time/Menu auf 8 drehen. Die Taste Clock/Wei.Adj. betätigen. Den Nummernschalter Time/Menu auf 30 drehen. Zur Bestätigung die Taste Clock/Wei.Adj. betätigen.

Mikrowellenzubereitung

Zur Mikrowellenzubereitung zuerst durch wiederholte Betätigung der Taste Power die Leistung einstellen und dann zur Einstellung der benötigten Zubereitungszeit den Nummernschalter Time/Menu verwenden. Die maximale Zubereitungszeit beträgt 60 Minuten. Durch Betätigung der Taste Power die Leistung der Mikrowelle wählen.

TASTE POWER BETÄTIGEN	ANZEIGE	LEISTUNG
1x	100	100%
2x	80	80%
3x	60	60%
4x	40	40%
5x	20	20%
6x (Einstellung der Stoppuhr).	0	0

Wenn Sie zum Beispiel: 1 Minute mit 60% Leistung zu kochen wünschen, die Taste Stop/Cancel zur Rückstellung der Mikrowelle betätigen. Die Taste Power 3x betätigen. Den Nummernschalter Time/Menu auf 1:00 drehen. Start/Quick Start betätigen.

Grill

Die maximale Zubereitungszeit liegt bei 60 Minuten. Das Grillen ist besonders geeignet für dünne Fleischscheiben, Steaks, Kotelettes, Kebab, Bratwurst und Hühnchen. Es ist auch für Schnellimbiss-Sandwichs und gratinierte Gerichte geeignet.

Beispiel: das Grillen für 12 Minuten programmieren. Die Taste Stop/Cancel betätigen. Betätigen Sie die Taste Grill.

Den Nummernschalter Time/Menu auf 12:00 drehen. Start/Quick Start betätigen.

Kombination 1

Die maximale Zubereitungszeit beträgt 60 Minuten.
30% Zeit zur Zubereitung mit der Mikrowelle, 70% zum Grillen.
Verwendung für Fisch, Kartoffeln oder zum Gratinieren.

Beispiel: Sie wollen z. B. die Kombination 1 für 25 Minuten programmieren. Die Taste Stop/Cancel betätigen. Betätigen Sie einmal die Taste Kombination. Den Nummernschalter Time/Menu auf 25:00 drehen. Start/Quick Start betätigen.

Kombination 2

Die maximale Zubereitungszeit liegt bei 60 Minuten.
55% Zeit zur Zubereitung mit der Mikrowelle, 45% zum Grillen.
Verwendung für englische Puddings, Omelettes, gebackene Kartoffeln und Geflügel.

Beispiel: Sie wollen z. B. die Kombination 2 für 12 Minuten programmieren. Die Taste Stop/Cancel betätigen. Betätigen Sie zweimal die Taste Kombination. Den Nummernschalter Time/Menu auf 12:00 drehen. Start/Quick Start betätigen.

Menü der Automatischen Betriebsart

Bei folgenden Speisen oder Zubereitungsverfahren müssen die Zubereitungszeiten und Mikrowellenleistungen nicht angegeben werden. Stellen Sie an der Mikrowelle ein, was Sie zubereiten möchten und wie viel die Speise wiegen soll.

Dies erfolgt durch das Drehen des Nummernschalters nach Auswahl der Kategorie der Speise/Tätigkeit. Betätigen Sie dann die Taste Clock/Wei.Adj. zur Einstellung der Portionsanzahl oder der ungefähren Menge der Speise, die Sie zubereiten wollen. Der Mikrowellenherd setzt sich nach Betätigung der Taste Start/Quick Start in Gang. Nach der Hälfte der Zeit ist es günstig, die Speise zum Erreichen einer gleichmäßigen Zubereitung umzuwenden.

Beispiel: Möchten Sie eine 300 g Pizza zubereiten. Den Nummernschalter Time/Menu zur Pizza-Einstellung in der Uhrzeigerrichtung drehen, es ist Position 6 im Menü der automatischen Betriebsart. Die Taste Clock/Wei.Adj. betätigen, um das Speisegewicht oder die Speisemenge einzustellen. Start/Quick Start betätigen.

Automatisches Auftauen

Die Mikrowelle können wir zum Auftauen von Fleisch, Geflügel und Meeresfrüchten verwenden. Die Auftauzeit und die Leistung werden automatisch eingestellt, wenn Sie die Speiseart und das entsprechende Gewicht einstellen. Das Gewicht der tief gefrorenen Speise bewegt sich im Bereich von 100 g bis 1800 g.

Beispiel: Sie möchten 600 g Krevetten auftauen. Die Taste Stop/Cancel betätigen. Mit dem Nummernschalter Time/Menu die Stellung des Menüs der automatischen Zubereitung Nr. 13 überschreiten, dann wieder zur Einstellung des Gewichtes von 600 g drehen. Start/Quick Start betätigen.

Denken Sie bitte daran, dass die Ergebnisse der automatischen Zubereitung von solchen Faktoren abhängig sind, wie die Form und Größe, Ihre persönlichen Präferenzen, inwieweit die Speise zubereitet sein soll, und wie Sie die Speise in der Mikrowelle anordnen. Wenn Sie das Ergebnis als nicht völlig befriedigend empfinden, passen Sie danach leicht die Zubereitungszeit an.

Automatisches Angebot

	BTM 23.2	Papiergewichteinstellung	Zeit
A-01	Auto reheat	200 g	1:20 min
		300 g	2 min
		400 g	2:40 min
		500 g	3:20 min
		600 g	4 min
		700 g	4:40 min
		800 g	5:20 min
A-02	Tea / coffee	1x Tasse	1:30 min
		2x Tasse	2:20 min
		3x Tasse	3:24 min
A-03	Soup	1x Suppe	2:30 min
		2x Suppe	4:30 min
		3x Suppe	7 min
A-04	Porridge	50 g	18 min
		100 g	23 min
		150 g	27 min
A-05	Pizza	150 g	50 sec
		300 g	1:30 min
		450 g	2 min
A-06	Pasta	100 g	22 min
		200 g	27 min
		300 g	32 min
A-07	Popcorn	99 g	2:50 min
A-08	Grilled ham	100 g	4 min
		200 g	6 min
		300 g	8 min
		400 g	10 min
		500 g	12 min
A-09	Grilled bacon	100 g	9 min
		200 g	11 min
		300 g	13 min
		400 g	15 min
		500 g	17 min
A-10	Grilled pork chops	200 g	15 min
		300 g	18 min

		400 g	21 min
		500 g	24 min
		600 g	27 min
A-11	Grilled steak	200 g	14 min
		300 g	17 min
		400 g	20 min
		500 g	23 min
		600 g	26 min
A-12	Grilled chicken pieces	200 g	15 min
		300 g	18 min
		400 g	21 min
		500 g	24 min
		600 g	27 min
A-13	Grilled fish pieses	200 g	13 min
		300 g	16 min
		400 g	19 min
		500 g	22 min
		600 g	25 min
A-14	Auto defrost		

Expresszubereitung

Im Zubereitungsprogramm EXPRESS arbeitet die Mikrowelle mit der HOCHLEISTUNG (100 %). **Betätigen Sie nur die Taste Start/Quick Start mehrmals, um die Zubereitungszeit einzustellen, die Mikrowelle beginnt sofort mit 100% Leistung zu arbeiten.**

Hinweis

Die automatische Funktion **A-05** Pizza kann bei beiden Modellen lediglich zum Aufwärmen bereits zubereiteter Pizzas verwendet werden. Diese Funktion kann nicht zum Backen tiefgefrorener Pizzas verwendet werden. Tiefgefrorene Pizzas können lediglich im Mikrowellengerät **BTM25.2** gebacken werden, das mit der Funktion "Konvektionsbacken" ausgestattet ist und dies laut der auf der Pizzaverpackung angeführten.

Funktion der Kindersicherung

Verwenden Sie die Kindersicherung, um Kleinkinder daran zu hindern, die Mikrowelle ohne Aufsicht zu benutzen. Im Display wird die Kontrollleuchte der Kindersicherung angezeigt, und wenn die Kindersicherung eingeschaltet ist, arbeitet die Mikrowelle nicht.

Einschalten der Kindersicherung: Die Taste Stop/Cancel betätigen und 3 Sekunden halten, ein Ton ertönt und die Kontrollleuchte der Verriegelung leuchtet auf.

Zum Abstellen der Kindersicherung: Die Taste Stop/Cancel betätigen und 3 Sekunden halten, ein Ton ertönt und die Kontrollleuchte der Verriegelung erlischt.

Ihr Mikrowellenherd

BTM23.2

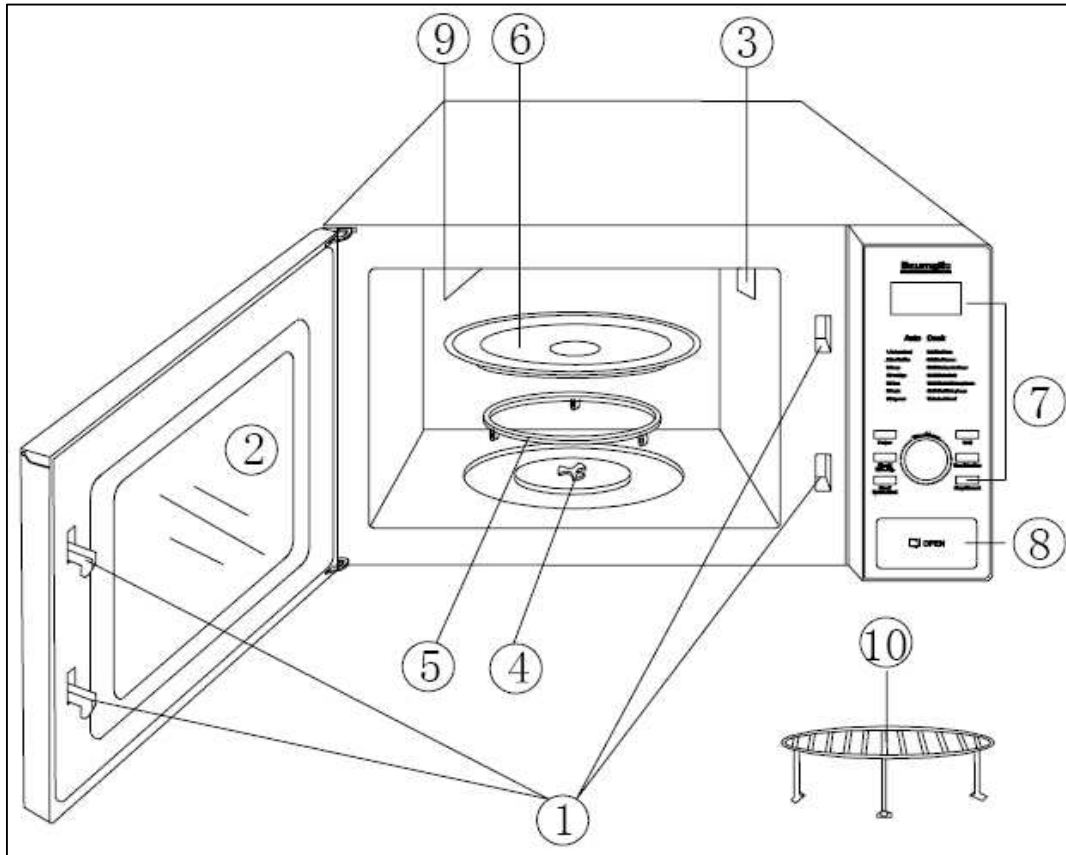

1. Kindersicherung
2. Sichtfenster
3. Lüftungsöffnungen
4. Welle
5. Führungsring
6. Drehteller aus Glas
7. Bedienfeld
8. Türöffnungstaste
9. Grillkörper
10. Metalluntersatz

BTM25.2

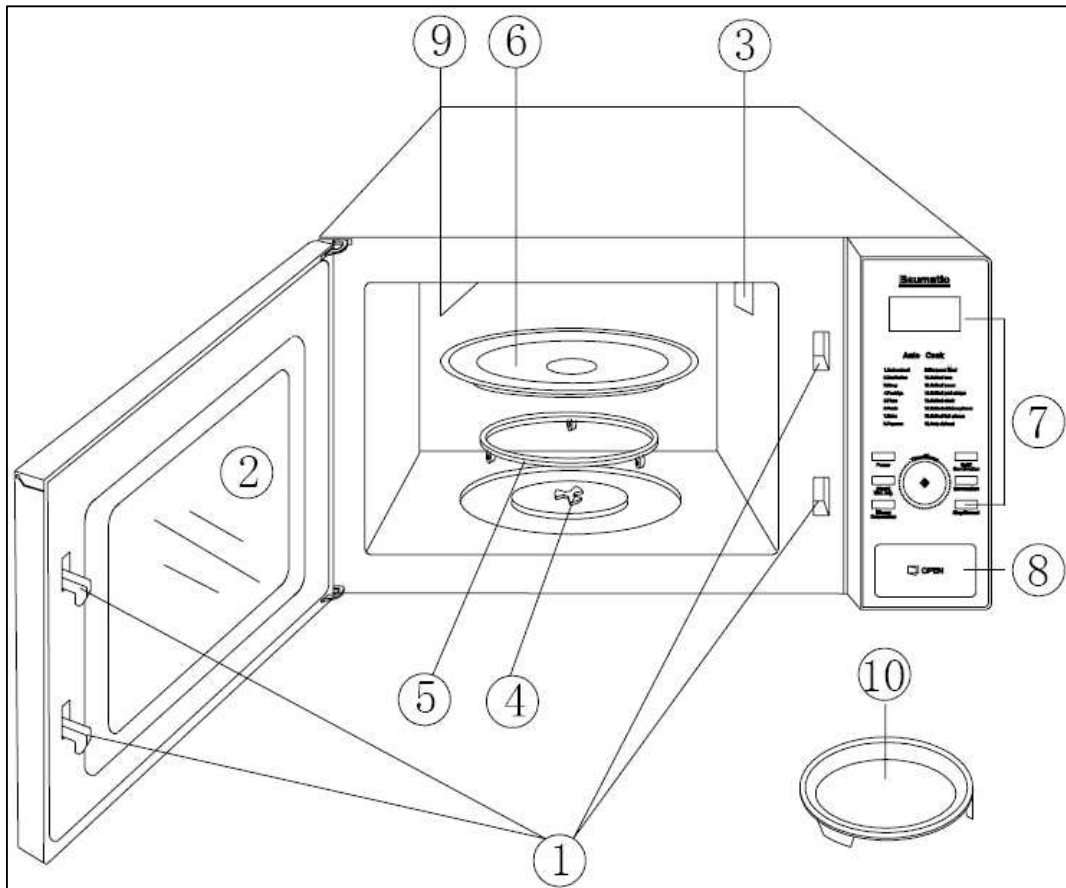

1. Kindersicherung
2. Sichtfenster
3. Lüftungsöffnungen
4. Welle
5. Führungsring
6. Drehteller aus Glas
7. Bedienfeld
8. Türöffnungstaste
9. Grillkörper
10. Bratgefäß

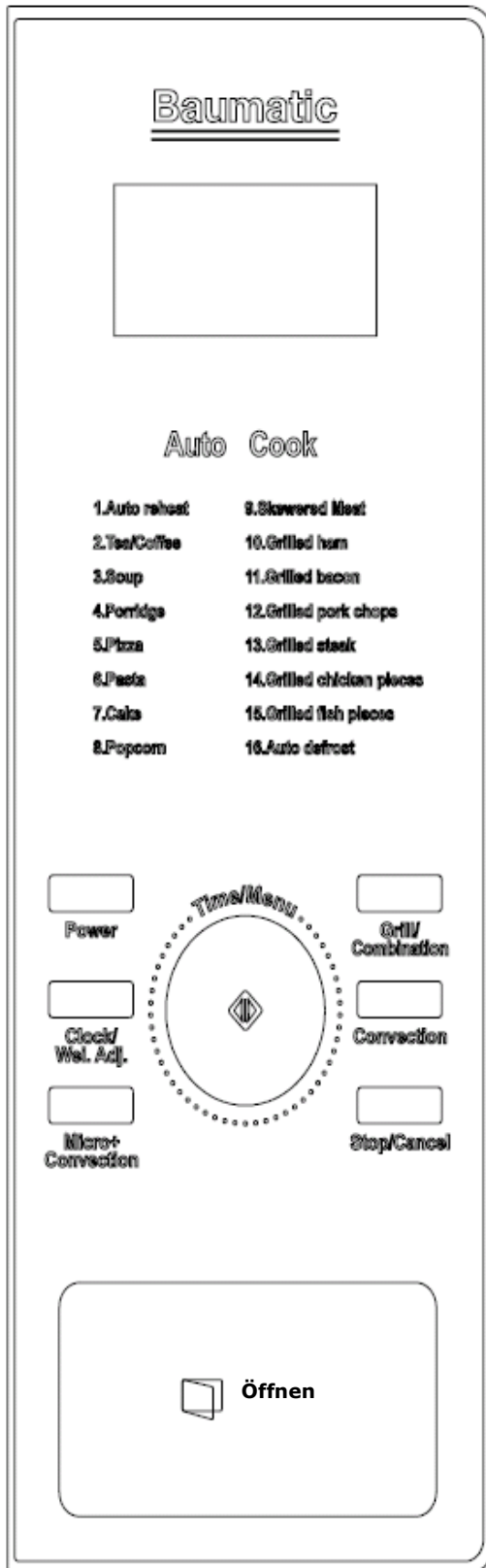
Bedientafel**ANZEIGE**

Stellt Zubereitungszeit, Leistung, Symbole und aktuelle Zeit dar.

LEISTUNG (POWER)

Zur Einstellung der Leistung der Backröhre betätigen.

GRILLEN/KOMBINATION (GRILL/COMBINATION)

Zur Einstellung des Programms Grillen/Kombination betätigen.

KONVEKTIONS BETRIEBSART (CONVECTION)

Durch Betätigung Temperatur der Konvektionsbetriebsart einstellen.

MIKROWELLEN + KONVEKTIONS BETRIEBSART (MICRO+CONVECTION)

Durch Betätigung wählen Sie eine der vier Kombinationen zur Einstellung der Zubereitung.

ZEIT/MENÜ (DREHKNOPF) (TIME/MENU)

Durch Drehen stellen Sie Zubereitungszeit oder Menü der automatischen Betriebsart ein.

UHR/GEWICHT (CLOCK/WEI. ADJ.)

Zur Einstellung der Uhr oder des Speisegewichtes betätigen.

START/SCHNELLSTART (START/QUICK START)

Durch Betätigung stellen Sie das Zubereitungsprogramm oder das Zubereitungsprogramm mit Schnellstart ein.

STOPP/RÜCKNAHME DER EINSTELLUNG (STOP/CANCEL)

Zur Beendigung des Zubereitungsprogramms oder zur Rücknahme aller vorhergehenden Wahlen vor Beginn der Zubereitung.

Einstellung der Bedienelemente der Mikrowelle

Piepton beim Einstellen der Mikrowelle

Ein Piepton: Bestätigung des eingegebenen Werts:

Zwei Pieptöne: Die Mikrowelle hat den eingegebenen Wert nicht bestätigt. Einstellung kontrollieren und erneut eingeben.

Uhreinstellung

- Die Taste Clock/Wei.Adj. 3 Sekunden lang gedrückt halten, danach erscheint das Symbol "H24". Diese Taste erneut betätigen, um die Mikrowelle auf die Zeitdarstellung im 12-Stunden-Modus umzustellen.

- Nummerschalter Time/Menu drehen, bis die gewünschte Stunde angezeigt wird.

- Die Taste Clock/Wei.Adj. betätigen.

- Nummerschalter Time/Menu drehen, bis die gewünschte Minute angezeigt wird.

- Zur Bestätigung die Taste Clock/Wei.Adj. betätigen.

Mikrowellenzubereitung

Zur Mikrowellenzubereitung zuerst durch wiederholte Betätigung der Taste Power die Leistung einstellen und dann zur Einstellung der benötigten Zubereitungszeit den Nummerschalter Time/Menu verwenden.

Durch Betätigung der Taste Power die Leistung der Mikrowelle wählen.

TASTE POWER betätigen	LEISTUNG	BESCHREIBUNG
1x	100 % (P-HI)	hoch
2x	90 % (P-90)	
3x	80 % (P-80)	
4x	70 % (P-70)	mittlere hoch
5x	60 % (P-60)	
6x	50 % (P-50)	mittlere
7x	40 % (P-40)	
8x	30 % (P-30)	mittlere niedrig / Auftauen
9x	20 % (P-20)	
10x	10 % (P-10)	niedrig
11x	0 % (P-00)	

Wenn Sie zum Beispiel 5 Minute mit 60% Leistung zu kochen wünschen.

1. die Taste Power 5x betätigen.

2. Den Nummernschalter Time/Menu auf richtige Position.
3. die Taste Start betätigen.

Anmerkung

Wenn der Kochprozess zeitweilig unterbrochen werden soll, einmal Taste Stop/Cancel drücken - um den Kochprozess fortzusetzen einmal Start drücken; um das Programm völlig zu beenden - Stop/Cancel zweimal betätigen.

Nach Beendigung der Zubereitung ertönt 4x ein Piepton und das Symbol END wird dargestellt. Vor Beginn eines weiteren Kochzyklus muss das Display gelöscht werden und das System durch Betätigen der Taste Stop/Cancel rückgesetzt werden (Reset).

Grill

Das Grillen ist besonders geeignet für dünne Fleischscheiben, Steaks, Kotelettes, Kebab, Bratwurst und Hühnchen.

Beispiel: Möchten Sie z. B. das Grillen für 12 Minuten programmieren.

1. Die Taste Stop/Cancel betätigen.
2. Betätigen Sie die Taste Grill.
3. Den Nummernschalter Time/Menu auf 12:00 drehen.
4. Die Taste Start betätigen.

Anmerkung

Das Grillen ist systemseitig auf volle Leistung eingestellt.

Mikrowellenbetrieb+Grillen

Dieser Modus erlaubt es, die Grillfunktion und Mikrowellenfunktion in zwei verschiedenen Einstellungen zu kombinieren. Zuerst zwei- oder dreimal die Taste zur Wahl der geeigneten Kombination betätigen und danach durch Drehen des Nummerschalters Time/Menu die gewünschte Zubereitungszeit am Display eingeben. Nach Betätigen der Start-Taste beginnt das System die Zeit abzuzählen.

Kombination 1

30% Zeit zur Zubereitung mit der Mikrowelle, 70% zum Grillen. Verwendung für Fisch, Kartoffeln oder zum Gratinieren.

Beispiel: Sie wollen z. B. die Kombination 1 für 25 Minuten programmieren.

1. Die Taste Stop/Cancel betätigen.
2. Betätigen Sie einmal die Taste Grill/Kombination.
3. Den Nummernschalter Time/Menu auf 25:00 drehen.
4. Die Taste Start betätigen.

Kombination 2

55% Zeit zur Zubereitung mit der Mikrowelle, 45% zum Grillen. Verwendung für englische Puddings, Omelettes, gebackene Kartoffeln und Geflügel.

Beispiel: Sie wollen z. B. die Kombination 2 für 12 Minuten programmieren.

1. Die Taste Stop/Cancel betätigen.
2. Betätigen Sie zweimal die Taste Grill/Kombination.
3. Den Nummernschalter Time/Menu auf 12:00 drehen.
4. Die Taste Start betätigen.

Konvektionsbetrieb

Im Konvektionsmodus zirkuliert heiße Luft im Garraum und röstet die Speise schnell und gleichmäßig goldbraun, das Ergebnis ist eine knusprige Speise. Im Konvektionsbetrieb können zehn verschiedene Zubereitungstemperaturen eingestellt werden.

Anwendung des Konvektionsbetriebs

Taste Convection zur Temperatureinstellung im Konvektionsmodus betätigen.

betätigen	Temperatur in der Mikrowelle (°C)
1x	230
2x	215
3x	200
4x	185
5x	170
...	...

Beispiel: Sie möchten 40 Minuten lang bei 185 °C kochen.

1. 4x Taste Convection drücken.
2. Den Nummernschalter Time/Menu drehen, bis die gewünschte Zubereitungszeit angezeigt wird.
3. Taste Start betätigen.

Anmerkung

Nach Ablauf der eingestellten Zeit ertönen 4 Pieptöne und auf dem Display wird das Symbol END angezeigt. Die Konvektionstemperatur kann während der Zubereitung durch Drücken von Taste Convection überprüft werden.

Vorwärmen und Zubereitung im Konvektionsbetrieb

Ihr Mikrowellengerät können Sie für die Kombination von Vorwärmen und Konventionszubereitung programmieren.

Beispiel: Sie möchten auf 170 °C vorwärmen und danach 35 Minuten lang kochen.

1. 5x Taste Convection drücken.
2. Taste Start betätigen. Ein (einziger) Piepton ertönt und auf dem Display blinkt "PREH", solange das Mikrowellengerät die programmierte Temperatur nicht erreicht.
3. Öffnen Sie die Tür und stellen Sie das Gefäß in die Mitte des Drehtellers.
4. Den Nummernschalter TIME/MENU drehen, um die Zubereitungszeit zu programmieren.
5. Taste Start betätigen.

Mikrowellen + Konvektionsbetriebstart

Die Mikrowelle verfügt über vier vorprogrammierte Einstellungen, die die automatische Zubereitung sowohl durch Konvektionswärme als auch durch Mikrowelle erleichtern.

Die Taste Micro + Convection betätigen um die Temperatureinstellung in der Betriebsart Konvektion durchzuführen.

	betätigen	Temperatur in der Mikrowelle (°C)
COMB1	1x	230
COMB2	2x	200
COMB3	3x	180
COMB4	4x	150

Wenn Sie einen Kuchen 24 Minuten bei COMB3 backen wollen.

1. Die Taste Micro + Convection 3x betätigen.
2. Den Nummernschalter Time/Menu drehen, um die Zubereitungszeit zu programmieren.
3. Die Taste Start betätigen.

Anmerkung

Nach dem Zeitablauf ertönen vier Pieptöne und in der Anzeige wird END angezeigt. Um END vor Einstellung einer anderen Zubereitungsfunktion zu löschen Stop/Cancel betätigen oder die Tür öffnen. Die Konvektionstemperatur kann während der Zubereitung durch Betätigung der Taste Micro+Convection kontrolliert werden.

Schnelles Auftauen

Sie möchten fünf Minuten lang eine tiefgefrorene Speise auftauen. Nummernschalter Time/Menu so lange drehen, bis "A-16" und „CODE“ angezeigt wird.

1. Taste Clock/Wei.Adj. drücken.
2. Den Nummernschalter Time/Menu drehen, um die Auftaudauer zu programmieren.
3. Taste Start betätigen.

Anmerkung

Für das Auftauen von tiefgefrorener Rohkost oder tiefgefrorenen Fertigspeisen werden etwa 8-12 Minuten für jede 450 g benötigt. Zum Beispiel ist beim Auftauen tiefgefrorener Spaghettisauzen ist mit 8 -12 Minuten Auftaudauer je 450 g zu rechnen.

Den Mikrowellenbetrieb jeweils immer unterbrechen, um bereits aufgetaute Portionen herauszunehmen oder zu teilen. Wenn die Speise am Ende der geschätzten Zeit noch nicht aufgetaut ist, die Mikrowelle in einminütigen Intervallen programmieren, bis die Speise vollständig aufgetaut ist.

Bei der Verwendung von Speisen in Plastikverpackungen aus dem Tiefkühlschrank diese nur so lange auftauen, bis sie entfernt werden

können, danach die Speise in einen zur Verwendung in Mikrowellengeräten geeigneten Behälter tun.

Mehrstufige Betriebstart

Bei Ihrer Mikrowelle können bis zu 3 automatischen Betriebsartfolgen vorprogrammiert werden.

Z. B.: möchten Sie folgendes Zubereitungsprogramm zusammenzustellen.

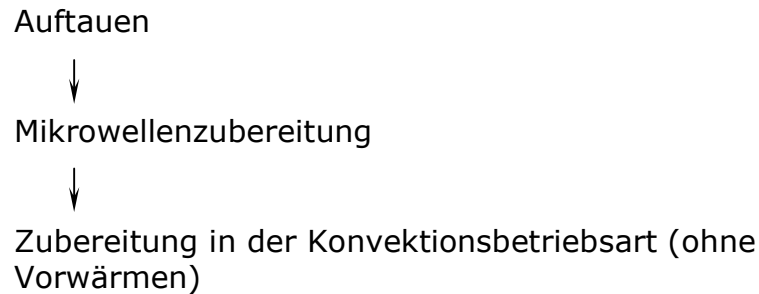

1. Den Nummernschalter Time/Menu drehen, bis "A-16" und "CODE" angezeigt werden.
2. Die Taste Clock/Wei.Adj. betätigen.
3. Den Nummernschalter Time/Menu drehen, um die Auftauzeit zu programmieren.
4. Die Taste Power zur Einstellung der Leistung betätigen.
5. Den Nummernschalter Time/Menu drehen, um die Zubereitungszeit zu programmieren.
6. Die Taste Convection für die Temperatureinstellung in der Betriebsart Konvektion betätigen.
7. Den Nummernschalter Time/Menu drehen, um die Zubereitungszeit zu programmieren.
8. Die Taste Start betätigen.

Zubereitungsmenu

Das System verfügt über die Funktion Menü. In der Erwartungsbetriebsart den Nummernschalter drehen, um den Code der Speise einzustellen (siehe unten angeführte Tabelle) und dann die Taste Clock/Wei.Adj. zur Bestätigung betätigen, den Nummernschalter wieder drehen, um Gewicht oder Anzahl der Portionen einzustellen und schließlich die Taste Start betätigen, um die Mikrowelle in Gang zu setzen. Den Nummernschalter Time/Menu entgegen dem Uhrzeigersinn drehen, um den Code der Speise auszuwählen, die zubereitet werden soll. Die Taste Clock/Wei.Adj. betätigen, um die Menge einzustellen. Die Taste Start betätigen.

Kodes/Menüs zur Zubereitung in der Automatikbetriebsart (weitere Informationen sind unter der Tabelle zu entnehmen)

Automatisches Angebot

	BTM 25.2	Einstellung	Zeit
A-01	Auto reahat	1	1:20 min
		2	2 min
		3	2:40 min
		4	3:20 min
		5	4 min
		6	4:40 min
		7	5:20 min
A-02	Tea / coffee	1. Tasse	1:50 min
		2. Tasse	2:30 min
		3. Tasse	3:50 min
A-03	Soup	1. Suppe	3 min
		2. Suppe	5 min
		3. Suppe	7 min
A-04	Porridge	1	18 min
		2	23 min
		3	27 min
A-05	Pizza	1	50 sec
		2	1:30 min
		3	2 min
A-06	Pasta	1	22 min
		2	27 min
		3	32 min
A-07	Cake	(zulässiges Gewicht 450g)	40min
A-08	Popcorn	99 g	2:50 min
A-09	Shewered Meat	1	12 min
		2	14 min
		3	16 min
		4	18 min
		5	20 min
A-10	Grilled ham	1	5 min
		2	6 min
		3	7 min
		4	8 min
		5	9 min
A-11	Grilled bacon	1	8 min
		2	10 min
		3	12 min
		4	14 min
		5	16 min
A-12	Grilled pork chops	1	14 min
		2	16 min
		3	18 min
		4	20 min
		5	22 min
A-13	Grilled steak	1	10 min
		2	12 min
		3	14 min

		4	16 min
		5	18 min
A-14	Grilled chicken pieces	1	12 min
		2	14 min
		3	16 min
		4	18 min
		5	20 min
A-15	Grilled fish pieses	1	10 min
		2	12 min
		3	14 min
		4	16 min
		5	18 min
A-16	Auto defrost		

Bei Buchten (A-07) und Popcorn (A-08) kann die Zubereitungszeit geändert werden, wenn die implizite Zeiteinstellung nicht geeignet ist.

Zur Nulleinstellung der Zubereitungszeit: Den Nummernschalter Time/Menu drehen, bis der Speisecode angezeigt ist, die Taste Clock/Wei.Adj. zweimal betätigen, den Nummernschalter Time/Menu zur Einstellung der neuen Zubereitungszeit drehen und dann zur Bestätigung die Taste Start betätigen. Die neue Einstellung der Zubereitungszeit ist bis zu ihrem Rückstellen gültig, sooft Sie die Funktion CAKE auslösen. Bei der Zubereitung in der Grill- oder Kombinationsbetriebsart ist es günstig, nach der Hälfte der Zeit die Speise umzudrehen, um eine gleichmäßige Zubereitung zu erreichen.

Hinweis

Die automatische Funktion **A-05** Pizza kann bei beiden Modellen lediglich zum Aufwärmen bereits zubereiteter Pizzas verwendet werden. Diese Funktion kann nicht zum Backen tiefgefrorener Pizzas verwendet werden. Tiefgefrorene Pizzas können lediglich im Mikrowellengerät **BTM25.2** gebacken werden, die mit der Funktion "Konvektionsbacken" ausgestattet ist und dies laut der auf der Pizzaverpackung angeführten Zubereitungsanleitung.

Sonstige vorteilhafte Eigenschaften

Kindersicherung

Die Kindersicherung hindert kleine Kinder am unbeaufsichtigten Gebrauch des Mikrowellengerätes.

Einstellung der Kindersicherung: Halten Sie die Taste STOP/RESET für drei Sekunden lang gedrückt, dann ertönt ein Piepton und eine Kontrollleuchte leuchtet auf. Im blockierten Zustand reagieren die Tasten nicht.

Aufheben der Kindersicherung: Die Taste Stop/Cancel für drei Sekunden lang gedrückt halten, dann ertönt ein Piepton und die Kontrollleuchte erlischt.

Schnellstart

Benutzen Sie diese Eigenschaft zum vorteilhaften Programmieren des Mikrowellengerätes auf 100% Leistung zur Erhitzung durch Mikrowellen.

Betätigen Sie die Starttasten kurz hintereinander, um die Zubereitungszeit einzustellen. Die maximale Zubereitungszeit beträgt 10 Minuten. Das Mikrowellengerät schaltet sich zwei Sekunden später selbständig ein. Nach Ablauf der eingestellten Zeit ertönen 4 Pieptöne und auf dem Display wird das Symbol END angezeigt.

Abschalten des Geräts während des Betriebs

1. Taste Stop/Cancel betätigen. Durch Betätigen der Taste START kann das Mikrowellengerät rückgestellt und neu gestartet werden. Die Taste Stop/Cancel löschen, um alle Befehle zu löschen.
2. Tür öffnen. Durch Betätigen der Taste Start kann das Mikrowellengerät rückgestellt und neu gestartet werden.

Anmerkung

Beim Öffnen der Tür stellt das Mikrowellengerät seinen Betrieb ein.

Überhitzungsschutz

Wenn beim Garen/Backen die Temperatur im Garraum 300° C übersteigt, erscheint Symbol E 01 auf dem Display und ein akustisches Signal ertönt; beheben sie das Problem, danach die Taste Stop/Cancel drücken, das Mikrowellengerät kehrt nun zum Normalbetrieb zurück.

Schutz vor Unterschreitung der Niedrigsttemperatur

Wenn nach Ablauf von 5 Minuten im Konvektionsmodus oder kombinierten Modus im Garraum die Temperatur 40° unterschritten wird, schaltet der Niedrigsttemperaturschutz ein, auf dem Display erscheint Symbol **E 02** und ein Pipton ertönt; beheben sie das Problem, danach die Taste Stop/Cancel betätigen, das Mikrowellengerät kehrt nun zum Normalbetrieb zurück.

Sensorenschutz vor unkorrekter Funktion

Bei Kurzschluss schaltet der Schutz vor unkorrekter Funktion ein. Auf dem Display erscheint Symbol E 03, ein Piepton ertönt; beheben Sie das Problem und drücken Sie die Taste Stop/Cancel, das Mikrowellengerät kehrt nun zum Normalbetrieb zurück.

Machen Sie sich mit der Bedienung des Mikrowellengeräts vertraut, bevor sie es das erste Mal benutzen.

Reinigung

Bemerkung

Verwenden Sie nie abrasive Reinigungsmittel oder griffige Reinigungsmaterialien für die Reinigung Ihres Mikrowellenherdes.

Ihr Herd erfordert minimale Wartung. Beachten Sie, dass Sie nach der Reinigung des Drehtellers und des Führungsrings diese richtig zurücklegen müssen, da sonst der Herd nicht richtig funktionieren wird.

Die Oberfläche der Türdichtung halten Sie immer sauber! Dies können Sie regelmäßig durch das Abwischen mit feuchtem Lappen tun, damit es zur Ablagerung von Fett, Speiseresten oder Spritzern nicht kommt.

Das ist sehr wichtig, weil die Anhäufung dieser Stoffe das Entweichen der Mikrowellenenergie aus Ihrem Herd zur Folge haben kann.

Nach Gebrauch reinigen Sie die Innenfläche des Herdes mit einem feuchten Lappen.

Den gläsernen Drehteller reinigen Sie mit einem Reinigungsmittel oder im Geschirrspüler.

Die äußere Oberfläche des Herdes reinigen Sie mit einem weichen Lappen und feiner Waschmittellösung. Achten Sie darauf, dass kein Wasser in eine der Lüftungsöffnungen oder zum Zuleitungskabel gelangt.

Den Geruch kann man aus dem Garraum durch das Abkochen einer Tasse Wasser mit einigen Esslöffeln Zitronensaft beseitigen.

Sehr hartnäckige Flecken kann man mit Hilfe einer feinen Handbürste entfernen.

Bedenken Sie, dass die Kondensation normal ist. Beim Erwärmen der Speisen und Getränke entsteht unvermeidbar Dampf, der unmittelbar darauf kondensiert. **Bedenken Sie, dass dies normal ist!**

Störungsbeseitigung

Wenn Sie Ihre Probleme mit Hilfe der unten aufgeführten Tabelle identifizieren und versuchen, eine Lösung zu finden, brauchen Sie den Kundenservice nicht anzurufen.

Problem	Mögliche Ursache	Versuchen sie folgendes
Herd kann man nicht einschalten	Elektrokabel ist nicht angeschlossen	In die Steckdose stecken.
	Tür ist geöffnet	Schließen Sie die Tür und versuchen Sie es erneut.
	Fehlerhaft eingestellte Tätigkeit	Überprüfen Sie gemäß Bedienungsanleitung.
	Mikrorechnerstörung	Das kann beim ersten Einschalten des Herdes in die Steckdose passieren. Schalten Sie den Mikrowellenherd aus und schalten Sie ihn

		wieder ein. Mikrorechner wird erneut für die richtige Funktion eingestellt.
Brand oder Funkenbildung	Sie haben in den Herd ungeeignete Stoffe (d.h. Metallgegenstände) gestellt	Verwenden Sie nur mikrowellengeeignetes Geschirr.
	Herd ist im Betrieb und ist leer	Leeren Herd nicht einschalten.
	Im Inneren des Herdes sind Speisereste	Reinigen Sie den Garraum mit einem feuchten Lappen.
Ungleichmäßig zubereitete Speise	Für die Zubereitung wird ungeeignetes Geschirr verwendet	Verwenden Sie nur mikrowellengeeignetes Geschirr.
	Speise ist nicht vollständig aufgetaut	Speise vollständig auftauen.
	Zubereitungszeit und Leistung für die Speise ungeeignet	Richtige Zubereitungszeit und Leistung einstellen.
	Speise wurde nicht gewendet und nicht umgerührt	Speise wenden oder umrühren.
Übergekochte/ zu lange gebackene Speisen	Zubereitungszeit zu lang/Leistung zu hoch	Richtige Zubereitungszeit und Leistung einstellen.
Nicht vollständig gekochte/gebratene Speisen	Für die Zubereitung wird ungeeignetes Geschirr verwendet	Verwenden Sie nur mikrowellengeeignetes Geschirr.
	Speise ist nicht vollständig aufgetaut (d.h. in der Mitte ist noch Eis)	Speise vollständig auftauen.
	Ventilationsöffnung des Herdes sind nicht frei	Überprüfen, ob die Ventilationsöffnungen nicht blockiert werden.
	Zubereitungszeit und/oder Leistung für die Speise ungeeignet	Richtige Zubereitungszeit und Leistung einstellen.
Unvollständiges Auftauen!	Für die Zubereitung wird falsches Geschirr verwendet	Verwenden Sie nur mikrowellengeeignetes Geschirr.
	Zubereitungszeit und/oder Leistung für die Speise ungeeignet	Richtige Zubereitungszeit und Leistung einstellen.
	Speise wurde nicht umgedreht und nicht ungerührt	Speise wenden oder umrühren.
Während der	Zwischen dem	Häufige Reinigung sollte

Zubereitung ist der Drehteller laut	Drehteller und Herdboden werden Speisereste zerrieben	diese Geräusche beseitigen oder einschränken.
Herd ist bei Einstellung einer niedrigeren Leistung laut!	Beim Betrieb mit niedriger Leistung schaltet der Herd zur Verminderung der Leistung aus und ein	Es ist normal.
Aus der Ventilationsöffnung tritt Dampf aus!	Während der Zubereitung kommt es zur Dampfentwicklung – Herd führ ihn nun ab	Es ist normal.
Kein Licht im Mikrowellenherd	Verbrannte Glühbirne	Glühbirne austauschen
	„Start“ wurde nicht betätigt	Betätigen Sie die Taste „Start“ und beobachten Sie, ob das Licht angeht
Speise explodiert	Sie haben Speise in verschlossener Verpackung (Eier, Muscheln, nicht durchgestochene Kartoffeln) oder geschlossenem Behältnis vorbereitet	Versuchen Sie nicht, Speisen in verschlossener Verpackung zu vorbereiten Oberfläche/Häute auf Gemüse, Eigelb oder Fleisch durchstechen.
Meine Speise ist zu trocken	Zubereitung war zu lange/intensiv	Beim nächsten Mal stellen Sie eine kürzere Zeit ein oder vermindern Sie die Herdleistung!
Getränke, Suppen und Flüssigkeiten spritzen aus den Gefäßen	Speise/Getränk kocht	Verwenden Sie größeres Gefäß als normalerweise Öffnung der Tür oder Betätigen der Taste „STOP/CLEAR“ beendet das Kochen.
Der Drehteller dreht sich nicht	Er wird durch etwas blockiert	Vergewissern Sie sich, ob die Speise oder Gefäß nicht über den Tellerrand hinausragt.
	Drehteller oder Ring sind auf den Antrieb nicht richtig eingesetzt	Vergewissern Sie sich, ob der Drehteller richtig eingesetzt wurde und unter ihm sich nichts eingekeilt hat.

Die Detailinformationen über die Garantiebedingungen finden Sie auf der Webseite der Gesellschaft Baumatic www.baumatic.de – www.baumatic.com, oder sie können sich auf Ihren Fachverkäufer wenden.