

**MIKROWELLENGERÄT  
BTM30SS**



Erzeugnistyp / Modell .....

Fabriknummer .....

Kaufdatum .....

# 1. UMWELTSCHUTZ

**Dieses Gerät ist nur für  
Haushaltsanwendung bestimmt.**

**Lieber Kunde,**

wir danken Ihnen, dass Sie unser Produkt ausgewählt haben.

Wir bitten Sie, die Bedienungsanleitung aufmerksam zu lesen. Dies wird Ihnen helfen, das Gerät richtig zu benutzen. Bitte bewahren Sie diese für künftigen Bedarf auf.

Weil die Firma Baumatic fortwährend ihre Produkte verbessert, behält sie sich vor, Änderungen, die sie für unvermeidbar hält durchzuführen, ohne darauf in diesem Handbuch hinzuweisen.

## **GARANTIE**

Auf Ihr neues Gerät bieten wir eine Garantie mit einer Dauer von 24 Monaten.

Hinweis: Im Garantieschein lassen Sie sich Installations- und Inbetriebnahmedatum bestätigen.

Bitte auch die Quittung/Rechnung für die Bezahlung des Gerätes aufbewahren.

Diese Dokumentation wird von Ihnen vom Servicetechniker bei einer Gewährleistungsreparatur verlangt.

Mit der Geräteinstallation beauftragen Sie eine Fachfirma, eine dazu autorisierte Organisation. Andernfalls erlischt Ihr Recht auf unentgeltliche Fehlerbeseitigung.

## **NACHVERKAUF-KUNDENDIENST**

Die hohe Qualität und hoch entwickelte Technologie unserer Geräte gewährleisten deren fehlerfreien Betrieb.

Tritt trotzdem ein Fehler auf, versuchen Sie diesen durch Kontrolle zu beseitigen, ob Sie die in dieser Anleitung aufgeführten Hinweise befolgt haben.

Im Bedarfsfall einer technischen Fachhilfe bitte unseren Kundendienst ansprechen:

**Telefon 01805-888975**

Bitte, haben Sie folgende Angaben parat:

- Erzeugnistyp / Modell
- Fabriknummer
- Einkaufsdatum des Gerätes

Verordnung Nr. 338/97 Slg.

## 2. INHALT

1.	UMWELTSCHUTZ .....	1
2.	INHALT .....	2
3.	TECHNISCHE DATEN.....	2
4.	SICHERHEITS-INFORMATIONEN.....	3
5.	UMWELTINFORMATION.....	4
6.	IHR MIKROWELLENHERD BAUMATIC .....	6
7.	INSTALLATION IHRES MIKROWELLENHERDES ..... <b>CHYBA! ZÁLOŽKA NENÍ</b>	
<b>DEFINOVÁNA.</b>		
8.	HINWEISE ZUR ERWÄRMUNG DER SPEISEN DURCH DIE MIKROWELLEN.	14
9.	BEDIENFELD.....	15
10.	GEBRAUCH IHRES MIKROWELLENHERDES.....	16
11.	SPEZIELLE FUNKTIONEN.....	17
12.	AUTOMATISCHES MENU.....	21
13.	SICHERUNG.....	24
14.	REINIGUNG.....	25
15.	STÖRUNGSBESEITIGUNG .....	26
16.	UMWELTSCHUTZ.....	29
17.	BAUMATIC® GARANTIEBEDINGUNGEN .....	30

Seite aufgeführt.

### **Wichtig**

- Vor dem Gebrauch Ihres Mikrowellenherdes lesen Sie bitte sorgfältig diese Anweisungen. Bei der Einhaltung dieser Anweisungen wird Ihnen der Mikrowellenherd viele Jahre lang sicher dienen. Heben Sie bitte diese Anleitung für die künftige Verwendung auf.

### **Bemerkung**

- Diese Anleitung ist zur Verwendung in ihrer Gesamtheit, oder nur für eine schnelle Orientierung bestimmt, damit Sie Ihr Gerät möglichst bald benutzen können.
- Für die schnelle Version dieser Anleitung können Sie direkt zur Seite 17 übergehen. Schauen Sie sich bitte auch die wichtigen Seiten an. Diese sind im Fettdruck auf der folgenden

### 3. TECHNISCHE DATEN

Leistungsaufnahme:	230 V~50Hz, 1400 W (Mikrowellen)
	230 V, 1400 W (Konvektionsmodus)
	230 V, 1200 W (Heizkörper)
Mikrowellenleistung:	900 W
Arbeitsfrequenz:	2450 MHz
Außenmaße:	305 mm (H) x 525 mm (B) x 478 mm (T)
Innenmaße:	219 mm (H) x 350 mm (B) x 384 mm (T)
Garraum:	30 Liter
Gleichmäßigkeit der Zubereitung:	Drehteller {Ø270mm}
Nettogewicht:	ca. 22 kg

## Ihr Mikrowellenherd Baumatic BTM30SS

### hat:

- 7 Funktionen: 1. Bratkartoffeln, 2. Getränke, 3. Popcorn, 4. Erwärmung, 5. Pizza, 6. Fleischspieße, 7. Kuchen
- LED - Programmierung
- 11 Leistungsstufen
- Tastenbedienung
- Kindersicherung
- Außen- sowie Innenteil aus rostfreiem Stahl

### Wählbares Zubehör

- BTM30KIT – rostfreier Einbaurahmen

## 4. SICHERHEITS- INFORMATIONEN

### Hinweis

- Bitte vor Gebrauch lesen!
- Zur Risikoverminderung von Brand, Stromunfall und Exposition der Mikrowellenenergie

### Elektrische Sicherheit

- CE Dieses Gerät genügt den Richtlinien 89/336/EU, 73/23/EU und deren späteren Fassungen.

### Bemerkung

- Dieses Gerät muss geerdet sein. Im Fall eines Versagens oder einer Störung verringert die Erdung das Stromschlagrisiko dadurch, dass sie dem Strom ermöglicht, den Weg mit dem kleinsten Widerstand zu durchströmen. Sie werden in der Lage sein zu erkennen, ob das Gerät geerdet ist, weil ein nicht geerdetes Gerät elektrische Schläge gibt. Der Stecker Ihres Herdes muss einen Erdungsstift haben, und falls Sie ein Verlängerungskabel verwenden, muss es einen 3-Stift-Eingang/Ausgang haben und für die gleiche oder größere Leistungsaufnahme ausgelegt werden, als Ihr Herd. Nur an eine ordnungsgemäß geerdete Steckdose anschließen.
- Der Hersteller nicht haftet für Schäden, die durch die Nichterdung des Gerätes entstehen.
- Während der Garantiezeit sollten die Reparaturen dieser Einheit nur die Servicetechniker der Firma Baumatic oder die durch die Firma Baumatic autorisierten Techniker durchführen. Später sollten den Service nur qualifizierte Techniker durchführen.
- Nicht einschalten, wenn das Zuleitungskabel beschädigt ist oder in Wasser eingetaucht wurde.
- Nicht einschalten, falls der Herd beschädigt wurde oder auf den Boden fiel.
- Das Kabel darf keine Wärmequelle berühren.
- Lassen Sie das Kabel nicht frei über die Tischkante hängen.

- Verwenden Sie Ihr Mikrowellenherd nicht im Freien oder in der Nähe eines Spülbeckens, Schwimmbeckens, in feuchter Umgebung oder anderswo in der Nähe einer Wasserquelle.
- Versuchen Sie nie, Ihren Mikrowellenherd auseinander zu nehmen oder zu reparieren – er steht unter Hochspannung, auch wenn er aus der Steckdose ausgezogen wurde!

## 5. UMWELTINFORMATION

- Lesen Sie bitte die „Maßnahmen, wie man die übermäßige Mikrowellenbelastung vorbeugt“ und befolgen Sie diese.
- Wie bei den meisten Küchengeräten ist die aufmerksame Aufsicht zur Einschränkung des Brandrisikos in Ihrem Mikrowellenherd erforderlich.
- Wenn ein Brand entsteht lassen Sie die Mikrowellentür zu.
- Schalten Sie den Mikrowellenherd aus und ziehen Sie den Stecker aus der Steckdose.
- Unterbrechen Sie die Stromzufuhr mit Hilfe des Schutzschalters oder im Sicherungsschrank.
- Ihren Mikrowellenherd verwenden Sie immer nur für den festgelegten Zweck (Erwärmung der Speisen) und nie für Industrie- oder Laborzwecke:
- Das Küchengeschirr wird beim Herausnehmen aus dem Herd heiß sein – seien Sie vorsichtig!
- In Ihrem Herd nie ätzende Chemikalien oder Dämpfe verwenden. Bei der Reinigung der Tür und der Herdoberfläche verwenden Sie nur feine, nicht abrasive Seifen oder Reinigungsmittel sowie einen Schwamm oder feinen Putzlappen.

- Verdecken oder reduzieren Sie keine Lüftungsöffnungen des Herdes.
- Den Herd stellen Sie immer auf eine flache, waagerechte Oberfläche.
- Gestatten Sie den Kindern nicht, mit Ihrem Herd zu spielen.
- Lesen Sie auf jeden Fall das Kapitel Richtige Installation des Mikrowellenherdes
- Lesen Sie auf jeden Fall das Kapitel Wie werden Speisen im Mikrowellenherd zubereitet. Es gibt Sachen, die Sie in Ihrem Herd nicht erwärmen sollten und Sachen, für die Sie Ihren Herd nie verwenden dürfen
- Setzen Sie sich nicht der Mikrowellenstrahlung aus
- Wie man sich nicht der übermäßigen Mikrowellenstrahlung aussetzt

### **Wichtige Hinweise zur Mikrowellenenergie**

- Das Durchlesen dieser Sicherheitsmassnahmen kann der übermäßigen Mikrowellenstrahlungsexposition vorbeugen.
- Versuchen Sie nie, Ihren Herd mit geöffneter Tür zu betreiben. Beim Gebrauch des Herdes muss die Tür stets ganz geschlossen sein, ansonsten setzen Sie sich sowie Ihre Umgebung einer schädlichen Mikrowellenstrahlung aus.
- Ihr Mikrowellenherd ist mit Sicherheitsschlössern ausgestattet. Es ist wichtig, keine Eingriffe an ihnen vorzunehmen!

- Legen Sie keine Gegenstände zwischen die Tür und den Eingangsbereich (Vorderseite) ein. Vermeiden Sie die Anhäufung von Speise- oder Reinigungsmittelresten auf der Kontaktfläche zwischen der Innenseite der Tür und Eingangsöffnung.
- Ihr Herd hat einige eingebaute Schalter, die sichern, dass man ihn bei geöffneter Tür nicht einschalten kann. Manipulieren Sie diese Schalter nie.

Versuchen Sie nie, den beschädigten Herd zu betreiben. Neben der Kontrolle, dass man die Tür ordnungsgemäß schließen kann, muss man auch überprüfen, ob folgende Teile nicht beschädigt sind:

- Tür (z.B. eingedrückt)
- Aufhängungen und Sperrriegel (gebrochen oder gelockert)
- Türdichtung und dichtende Oberflächen
- Beachten Sie, dass ihren Herd nur ein qualifizierter Servicetechniker einstellen sollte.
- Ihr Mikrowellenherd verwenden Sie nie zur Aufbewahrung. Im Inneren des Herdes bewahren Sie keine Gegenstände wie Brot, Kekse, Papier usw. auf, um das Kochen zu erleichtern. Die zufällige Inbetriebnahme kann die Beschädigung Ihres Herdes verursachen und Sie riskieren so dessen Gebrauch im beschädigten Zustand.

## Ihr Mikrowellenherd verwenden Sie nie zum:

### Hinweis

(zur Energieart, die Ihr Mikrowellenherd verwendet)

- Die Mikrowellen sind elektromagnetische Wellen, welche Energie übertragen. Bei der Zubereitung durchdringt die Mikrowellenenergie die Speisen bis in eine Tiefe von 4 cm (1½“) und verursacht die Molekülschwingung. Die bei dieser Reibung entstehende Wärme ermöglicht das Erwärmen, Kochen oder Auftauen der Speisen.
- Die Zubereitungsgeschwindigkeit hängt von der Größe, Qualität und Form der zuzubereitenden Speise ab. Die Zubereitung im Mikrowellenherd ist gesund, weil man keine große Flüssigkeitsmenge braucht, und das bedeutet, dass in den Speisen die Vitamine, Nährstoffe, das Aroma und der Geschmack erhalten bleiben.
- Die Mikrowellenherde haben auch eine höhere Energieausbeute, weil sie bis zu 70% weniger Energie verbrauchen.
- Trocknen von Kleidungsstücken oder Stoffen
- Trocknen oder Wärmen von Schmusern oder lebendigen Tieren
- Erwärmen von anderen Sachen als Speisen im entsprechendem Geschirr
- Kochen von geschlossenen Konserven
- Kochen von Gegenständen mit inliegendem Flüssigkeits- oder Quecksilberthermometer (z.B. im Geflügel)
- Erwärmen von einer größeren Ölmenge (Fondue- oder Bratöl) oder Getränken mit hohem Alkoholgehalt

## 6. IHR MIKROWELLENHERD BAUMATIC

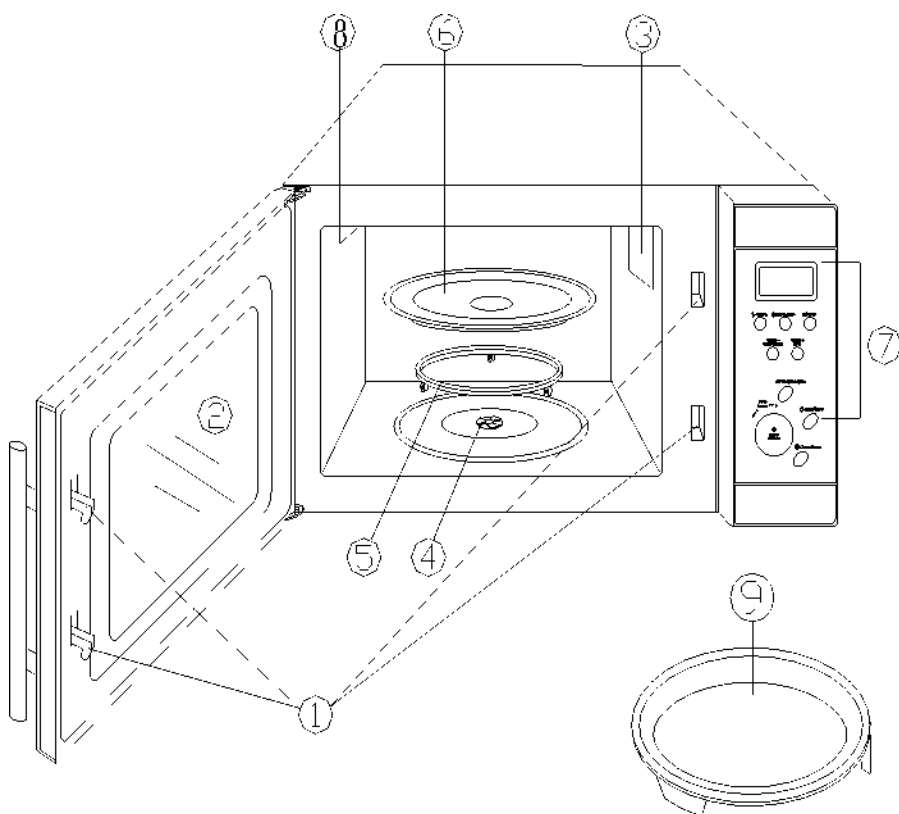

- 1) Kindersicherung
- 2) Sichtfenster
- 3) Lüftungsöffnungen
- 4) Welle
- 5) Führungsring
- 6) Drehteller aus Glas
- 7) Bedienfeld
- 8) Grillkörper
- 9) Bratgefäß

### Installation des Drehtellers

- Den Glasteller setzen Sie nie umgekehrt ein – die Bewegung des Glastellers sollte nie eingeschränkt werden.
- Bei der Zubereitung muss man immer sowohl den Glasteller, als auch den Führungsring verwenden.
- Die komplette Speise sowie die Speisegefäße sollten bei der Zubereitung stets auf den Glasteller gelegt werden.
- Der Glasteller dreht sich immer im Uhrzeigersinn, das ist üblich.
- Sollte der Glasteller oder der Führungsring zerplatzen oder eine Störung haben, wenden Sie sich an den nächsten autorisierten Kundenservice.

### Anordnung Ihres Mikrowellenherdes

- Wenn sie überprüft haben, ob Ihr Mikrowellenherd nicht beschädigt ist (z.B. eingedrückte oder kaputte Tür) und sich im Inneren kein Verpackungsmaterial und Zubehör befindet, können Sie ihn auf eine ebene Fläche wie zum Beispiel ein Pult stellen. Überprüfen Sie, ob die Fläche mindestens das Eigengewicht des Herdes (22 kg) tragen kann.
- Vor dem Aufstellen auf das Pult: beseitigen Sie die Schutzfolie von der Schrankoberfläche.
- Finden Sie gerade Fläche mit ausreichend Platz für die Eingangs- und Ausgangsventilationsöffnungen.

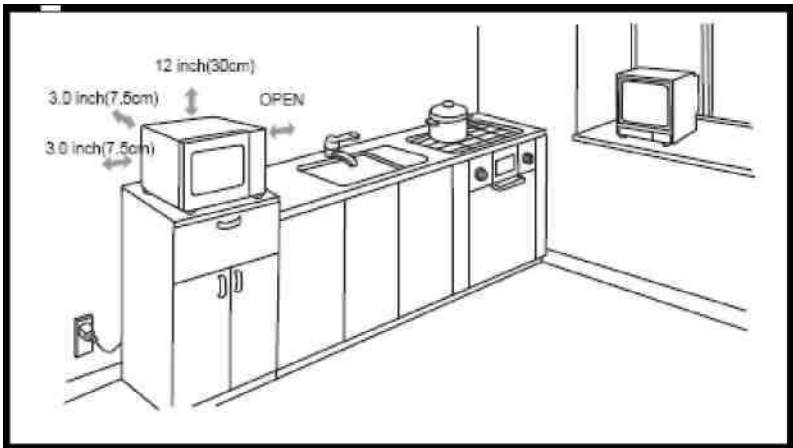

### Bemerkung

- Einbau in die Küche siehe folgende Seite.

- Sie benötigen einen Abstand von mindestens 3,0 Zoll (7,5 cm) zwischen dem Herd und jeder beliebigen Wand. Eine Seite muss für ordnungsgemäße Luftströmung frei sein.
- Belassen Sie einen Mindestraum von 1¼ Zoll (3 cm) über dem Herd.
- Beseitigen Sie die Füße von der Herdunterseite nicht.
- Die Eingangs- und Ausgangsöffnungen dürfen durch nichts blockiert werden, da sonst eine Beschädigung des Herdes auftreten könnte.
- Stellen Sie Ihren Mikrowellenherd möglichst weit weg von den Rundfunk- und Fernsehempfängern – der Herd kann das Signal beeinträchtigen.
- Wenn Sie das Herd entsprechend den Installationsanweisungen auf der Seite 10 installieren, stellen Sie ihn auf kein anderes, Wärme produzierendes Gerät oder die obere Kochherdplatte. Im anderen Fall können Sie Ihren Mikrowellenherd beschädigen und die Garantie erlischt.

## 7. BEVOR SIE BEGINNEN, IN IHREM MIKROWELLENHERD ZU KOCHEN

- Beachten Sie bitte: nicht alle Speisen und Geschirr sind für den Mikrowellenherd geeignet. Dies überprüfen Sie immer, bevor Sie das Geschirr in den Herd legen.
- Speisen, die man nicht in den Mikrowellenherd geben darf:
- Eier in der Schale oder ganze hart gekochte Eier, da sie auch explodieren können, nachdem der Herd ausgeschaltet wurde.
- Speisen, die geröstet werden müssen. Ihr Herd kann nicht rösten, und wenn sie das versuchen, bedeutet das eine Brandgefahr.
- Speisen, die Sie zu Hause einwecken wollen. Man kann nicht sicherstellen, dass die Speise beim Einwecken den geforderten Siedepunkt erreicht.
- Gefäße mit schmalem Hals wie z.B. Sirupflaschen – der Hals kann explodieren.
- Schalten Sie nie Ihren Mikrowellenherd ein, wenn er leer ist. Brandgefahr.
- In Gefäßen geschlossene Flüssigkeiten und geschlossenes Speisegeschirr – werden mit Sicherheit explodieren – geben Sie sie niemals in Ihren Mikrowellenherd!
- Seien Sie vorsichtig beim Erwärmen von Flüssigkeiten und Getränken: Beim Erwärmen von Flüssigkeiten im Mikrowellenherd kann ein Teil der Flüssigkeit den Siedepunkt überschreiten. Ihre Oberflächenspannung ist so groß, dass sie zum Überlaufen neigt. Um Verbrühungen vorzubeugen, gehen Sie mit den Gefäßen und Tassen mit

erwärmter Flüssigkeit ruhig und vorsichtig um. Vorbeugung der Verbrühungen – siehe folgende Seite mit weiteren Hinweisen.

### **Sie Können dieses Risiko dadurch verringern, dass Sie:**

- Keine Gefäße mit geraden Wänden und schmalen Hälsen verwenden
- Nicht überhitzen.
- Die Flüssigkeit umrühren, bevor sie sie in den Herd stellen, und dann noch einmal nach der Hälfte der Erwärmungszeit.
- Die Flüssigkeit nach dem Erwärmen kurz im Herd stehen lassen und nochmals vorsichtig umrühren, bevor sie sie aus dem Herd herausnehmen, und zwar unter Verwendung von Geschirrtuch oder Handschuh.
- Ähnlich gehen Sie auch beim Erwärmen der Säuglingsflaschen und Flaschen mit Kindernahrung vor, Sie müssen sie immer umrühren oder schütteln und die Temperatur vor dem Füttern kontrollieren, um Verbrennungen zu vermeiden. Vergessen Sie nicht, dass Kinder sich leicht verbrennen können!
- Wenn Sie Speck erwärmen, legen Sie ihn nicht direkt auf den Drehteller, weil die übermäßige Wärme sein Zerplatzen verursachen könnte.
- Tütenpopcorn - vor der Zubereitung im Mikrowellenherd lesen Sie immer die Anweisung des Popcornherstellers.
- Lebensmittel mit undurchlässiger Schale stechen Sie durch, damit die Möglichkeit des Zerplatzens infolge der Dampfbildung im Inneren verringert wird. Äpfel, Kartoffel, Geflügeleber und Eigelb.

- Kontrollieren Sie auf jeden Fall die Speise während der Zubereitung, damit sie nicht verbrennt und nicht übermäßig kocht.
- Beim Öffnen von teilweise abgedichteten Behältern seien Sie vorsichtig – es droht die Gefahr, dass der Dampf entweicht.

Um festzustellen, ob Ihr Geschirr für den Mikrowellenherd geeignet ist, können Sie den folgenden Test durchführen:

- Einen für die Mikrowelle geeigneten Behälter mit einer Tasse Wasser (250 ml) zusammen mit dem getesteten Geschirr füllen.
- Auf maximale Leistung 1 Minute lang kochen (nicht länger).
- Berühren Sie vorsichtig das Geschirr, wenn es warm ist, verwenden Sie es NICHT für den Mikrowellenherd.

**Stoffe, die Sie in Ihrem Mikrowellenherd verwenden KÖNNEN**

Küchengeschirr	Anweisungen
Bratgefäß	Befolgen Sie die Herstelleranweisungen. Der Boden des Gestells muss mindestens 3,16" (5 mm) über dem Drehteller sein. Unsachgemäße Verwendung kann das Zerspringen des Tellers verursachen.
Tischgeschirr	Nur für Mikrowellenherd geeignet. Befolgen Sie die Herstelleranweisungen. Verwenden Sie keine zersprungene oder abgeschlagene Schalen.
Gläser	Nehmen Sie immer den Deckel ab. Nur zum Erwärmen der Speisen verwenden. Die meisten Gläser sind nicht temperaturbeständig und können zerspringen.
Glasgeschirr	Nur aus Kochglas. Vergewissern Sie sich, dass das Geschirr keine Metallteile hat. Verwenden Sie keine zersprungene oder abgeschlagene Schalen.
Kochbeutel für Mikrowellenherd	Befolgen Sie die Herstelleranweisungen. Nicht mit Metallstreifen zusammenbinden. Machen Sie eine Öffnung für das Entweichen des Dampfes.
Papierservietten	Für Abdecken der Speisen und für Fettabsaugen verwenden. Unter Aufsicht und nur für kurze Zubereitungszeit verwenden.
Tassen und Untertassen aus Papier	Nur für kurze Zubereitung/Erwärmung verwenden. Bei der Zubereitung den Herd nicht unbeaufsichtigt lassen.
Pergament	Als Schutz gegen Ausspritzen oder als Verpackung beim Durchdämpfen.
Kunststoff	Nur für Mikrowellenherd geeignet. Befolgen Sie die Herstelleranweisungen. Kunststoff sollte den Aufkleber „Mikrowellengeeignet“ haben. Einige Kunststoffbehälter werden bei der Speiseerwärmung weich. „Kochbeutel“ und dicht verschlossene Kunststoffbeutel sollte man aufschneiden, durchstechen oder öffnen, je nach der Verpackungsart.
Kunststoffverpackungen / anhaftende Folien	Nur für Mikrowellenherd geeignet. Für Abdecken der Speisen bei der Erwärmung wegen Aufhaltung der Feuchtigkeit. Die Kunststoffverpackung darf die Speise nicht berühren.
Thermometer	Nur für Mikrowelle geeignet (Thermometer für Fleisch und Gebäck)
Wachspapier	Verwenden Sie als Schutz gegen Ausspritzen und zur Aufhaltung der Feuchtigkeit.

**Stoffe, die Sie in Ihrem Mikrowellenherd  
NICHT verwenden KÖNNEN**

Küchengeschirr	Anweisungen
Aluminiumplatten und Folien	Können Funkenbildung verursachen. Geben Sie die Speise in ein anderes, mikrowellengeeignetes Gefäß.
Speisekartons mit Metallgriffen	Können Funkenbildung verursachen. Geben Sie die Speise in ein anderes, mikrowellengeeignetes Gefäß.
Metall/mit Metallrand	Metall verhindert das Durchdringen der Mikrowellen in die Speise. Metallrand kann auch Funkenbildung verursachen.
Bindestreifen aus Metall	Sie können Funkenbildung und Feuer im Herd verursachen
Papiertüten	Können Feuer im Herd verursachen. Mit Papier muss man immer vorsichtig umgehen.
Kunststoffschaum	Der Kunststoffschaum kann schmelzen und die Flüssigkeit innen kontaminieren.
Holz	Holz trocknet aus und kann sich bei der Verwendung im Herd spalten oder rissig werden

**Beachten Sie bitte**

- Sie können immer die Verpackung des Küchengeschirrs überprüfen, um festzustellen, ob es für die Mikrowelle geeignet ist.
- „Im Zweifelsfalls benutzen Sie es nicht!“

**Einstellung der Uhr an Ihrem Mikrowellenherd**

- Bevor Sie beginnen, Ihren Mikrowellenherd zu gebrauchen, können Sie die Uhrzeit einstellen und die Zubereitungszeit voreinstellen.
- Bei jeder Betätigung der Taste ertönt ein akustisches Signal.
- Beachten Sie, dass der Intervall 12 Stunden beträgt (1:00 – 12:59). Beim Anschluss in die Steckdose wird der Herd 1:00 anzeigen.

Uhreinstellung – z.B. die Uhrzeit 8:30 einstellen:

- 1) Drücken Sie die Taste „CLOCK / TIMER“.
- 2) Die Taste „TIME/MENU“ so lange drücken, bis die richtige Uhrangabe eingestellt ist (in diesem Fall: ‘8’).
- 3) Drücken Sie die Taste „CLOCK / TIMER“.
- 4) Die Taste „TIME/MENU“ so lange drücken, bis die richtige Minutenangabe eingestellt ist (in diesem Fall: ‘30’).
- 5) Drücken Sie die Taste „CLOCK / TIMER“ für die Zeitspeicherung. Die Uhr zeigt nun 8:30.

Verwendung von Timer:

- Drücken Sie den Timer-Modus für mindestens 1 ½ Minuten lang.
- Die Taste „TIME/MENU“ drücken, um die Timerzeit bis zu 95 Minuten einzustellen

## 8. HINWEISE ZUR ERWÄRMUNG DER SPEISEN DURCH DIE MIKROWELLEN



- Halten Sie die Speise jederzeit, wenn es möglich ist, zugedeckt (aber nicht geschlossen!). Nur ein Gebäck mit Kruste sollte man ohne Abdecken backen.
- Es gibt einige, für die Mikrowellenverwendung geeigneten Formen der Abdeckung. Kunststofffolien oder Glasdeckel müssen immer kontrolliert werden, ob sie für die Mikrowelle geeignet sind.
- Papierservietten und Wachspapier sind geeignete lose Abdeckungen, die das „Auspritzen“ verhindern und die Feuchtigkeit in der Speise erhalten können.
- Falls Sie keine Details für die Zubereitung einer konkreten Speise finden, bestimmen Sie die für die Zubereitung erforderliche Zeit entsprechend einer ähnlichen Speiseart. Sie sollten eine entsprechende Zubereitungszeit einstellen.
- Doppelte Menge = fast doppelte Zeit: halbe Menge = etwa halbe Zeit
- Beachten Sie, dass Speisen aus dem Kühlschrank eine längere Zubereitungszeit benötigen. Tiefgefrorene Speisen werden noch mehr Zeit benötigen.
- Die Speise ordnen Sie sorgfältig an. Die dicksten Teile ordnen Sie immer an der Außenwand des Gefäßes an.
- Überwachen Sie die Zubereitungszeit. Stellen Sie die kürzeste angegebene Zeit ein und im Bedarfsfall, nach der Überprüfung der Speise, verlängern Sie diese. Beachten Sie, dass zu lange Kochzeit zur Rauchentwicklung führen oder die Speise in Brand setzen kann.
- Zum Zweck der Beschleunigung der Zubereitung wenden Sie die Speise, wie zum Beispiel Hähnchen oder Hamburger, einmal. Große Stücke, wie einen Braten, wenden Sie noch einmal.
- Speisen aus Mahlmischungen verrühren Sie nach der Hälfte der Zubereitungszeit, sowohl von oben nach unten als auch von der Mitte des Gefäßes zum Rand aus.
- Einige weiche Gemüsesorten (z.B. Blumenkohl, Karotten, Erben) sollten mit ein wenig Wasser gekocht werden. Jedoch sollten Pilze, Tomaten und Paprika ohne Wasser zubereitet werden. Versuchen Sie, größeres Gemüse in gleich große Stücke zu schneiden. Das Gemüse immer im zugedeckten Gefäß zubereiten und ab und zu umrühren.
- Fette Fleischstücke (z.B. Schweinefleisch, Geflügel) bereiten Sie auf einem Nichtmetall-Gitter oder auf einer umgedrehten Untertasse im Inneren eines geeigneten Gefäßes zu. Dies ermöglicht das Fettabfließen. Magere Fleischsorten bereiten Sie auf einer Pfanne zu. Auf jeden Fall drehen Sie sie während der Zubereitung einmal.
- Fertigspeisen – überzeugen Sie sich, dass sie als mikrowellengeeignet bezeichnet sind. Befolgen Sie die Anweisungen auf der Verpackung, wie z.B. Entfernen des Folienschlusses oder Durchstechen des Plastikfilms.

- Beachten Sie, dass sie die Speise, nachdem Sie sie aus dem Mikrowellenherd ausgenommen haben, noch eine Weile stehen lassen müssen. Konsistente Speisen brauchen eine längere Zeit, um richtig abzukühlen.

## 9. BEDIENFELD

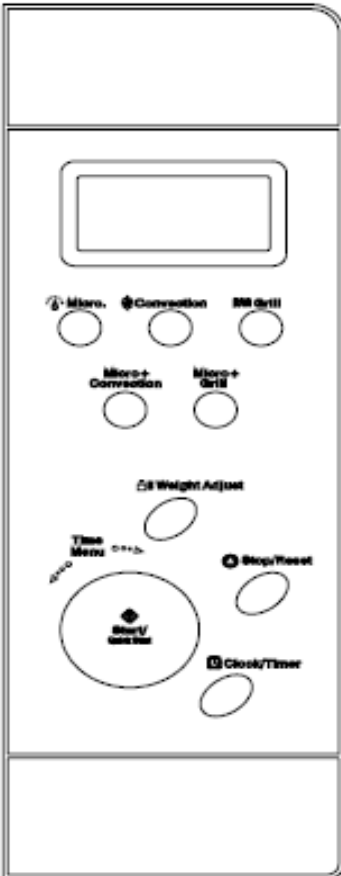

- Bevor Sie beginnen, in Ihrem Mikrowellenherd zu kochen, machen Sie sich mit der Bedienung bekannt.

### Display

- Zeigt Zubereitungszeit, Leistung, Symbole und aktuelle Zeit an.

### Micro

- Für das Einstellen der Herdleistung mehrmals drücken.

### Grill

- Durch Betätigung stellen Sie das Grillprogramm ein.

### Convection

- Durch Betätigung stellen Sie die Temperatur des Konvektionsbetriebes ein.

### Micro+Grill

- Durch Drücken wählen Sie verschiedene Kombinationen der ZubereitungsEinstellung.

### Micro+Convection

- Durch Drücken wählen Sie verschiedene Kombinationen der ZubereitungsEinstellung.

### Time/Menu (Dial)

- Durch Drehen stellen Sie die Zubereitungszeit oder Menu des automatischen Betriebs ein.

### Start/Quick Start

- Durch Betätigung stellen Sie das Zubereitungsprogramm oder das Schnelle Zubereitungsprogramm ein.

### Weight Adjust

- Durch Drücken stellen Sie das Speisegewicht oder die Zubereitungszeit ein.

### Clock / Timer

- Für das Einstellen der Uhr oder des Timers .

### Stop/Reset

- Für die Beendigung des Zubereitungsprogramms drücken oder zum Löschen aller vorherigen Wahlen vor Beginn der Zubereitung.
- Für mehr Details bitte die folgenden Seiten lesen

## 10. GEBRAUCH IHRES MIKROWELLENHERDES

- Bevor Sie mit dem Kochen in Ihrem Mikrowellenherd beginnen, stellen Sie zuerst seine Leistung und dann die erforderliche Zubereitungszeit ein.
- Für das Einstellen der erforderlichen Leistung muss man einmal oder mehrmals die Taste „MICRO“ betätigen. Sie können aus sieben verschiedenen Leistungsstufen wählen.
- Für die Wahl der geforderten Leistung schauen Sie sich die unten aufgeführte Tabelle an:

Für das Einstellen der unterschiedlichen Herdleistung betätigen Sie die Taste „MICRO“.		
Betätigen	Leistung:	Beschreibung
einmal	100 % (P-HI)	hoch
zweimal	90 % (P-90)	
3x	80 % (P-80)	
4x	70 % (P-70)	mittel hoch
5x	60 % (P-60)	
6x	50 % (P-50)	mittel
7x	40 % (P-40)	
8x	30 % (P-30)	mittel niedrig /Auftauen
9x	20 % (P-20)	
10x	10 % (P-10)	niedrig
11x	0 % (P-0)	

Wenn Sie sich wünschen, 5 Minuten lang mit 60 % zu kochen:

- Betätigen Sie 5x die Taste „MICRO“.
- Den Zeiteinstellungsknopf „TIME/MENU“ so lange drehen, bis die richtige Zubereitungszeit angezeigt wird (5:00).
- Betätigen Sie Taste „START“.
- Wenn Sie die Zubereitung vorübergehend unterbrechen wollen, betätigen Sie einmal die Taste „STOP/RESET“. Dann können Sie die Zubereitung durch erneutes Betätigen der Taste „START“ fortsetzen. Wenn Sie den Programm ganz löschen möchten, betätigen Sie noch einmal die Taste „STOP/RESET“.
- Nach der Beendigung der Zubereitung wird das System 4x einen Signalton ausgeben und „END“ anzeigen. Vor dem Start eines anderen Programm müssen sie das Display löschen und durch Betätigen der Taste „STOP/RESET“ ein Reset durchführen.

### **Schnellstart**

- Im Modus Schnellstart arbeitet Ihr Mikrowellenherd mit hoher Leistung (100%).
- Durch Betätigen der Taste START stelle Sie den Herd auf eine längere Kochzeit ein, max. 10 min.
- Vergewissern Sie sich jedes Mal, ob die zubereitete Speise für die 100% Leistung geeignet ist. Wenn nicht, kann sich die Speise überhitzen, kochen oder verbrennen!

### **Bemerkung**

- Wenn Sie die Zubereitung nach der Programmeinstellung unterbrechen möchten, machen Sie während des Betriebs die Tür auf und die Sicherheitseinrichtung der Tür wird den Herd ausschalten.

## **11. SPEZIELLE FUNKTIONEN**

### **Automatische Warnung**

- Nach der Beendigung des Programms der Zubereitung oder des Auftauens gibt der Herd alle 2 Minuten ein Signal aus, solange die Tür nicht geöffnet oder die Taste „START/STOP“ nicht betätigt wird.

### **Grillen/Konvektionsmodus**

- Das Grillen ist besonders für dünne Fleischscheiben, Kotelets, Kebab, Würstchen und portioniertes Hähnchen geeignet. Es eignet sich auch für die Schnellimbiss-Sandwiches und gratinierte Speisen.
- Wenn Sie das Grillen für 12 Minuten programmieren wollen
- Vergewissern Sie sich, dass das System zurückgesetzt wurde, d.h. kein Programm läuft und das Programm wartet auf die Anweisungen.
- Betätigen Sie die Taste „GRILL“.
- Drehen Sie den Zeiteinstellungsknopf „TIME / MENU“ auf 12:00.
- Betätigen Sie Taste „START“.

### **Bemerkung**

- Das Grillen wird automatisch auf die höchste Leistung eingestellt. Die maximale Grillzeit beträgt 95 Minuten.

## Konvektionsmodus

- Im Konvektionsmodus zirkuliert die heiße Luft im Garraum zum Zweck des gleichmäßigen und schnellen Bratens des Gerichts.
- Im Konvektionsmodus können Sie zehn verschiedene Brattemperaturen programmieren.

### Anwendung des KONVEKTIONS-Betriebes

- Betätigen Sie die Taste CONVECTION für die Einstellung der Temperatur. Siehe Tabelle rechts."

### Hinweis

- Die hier aufgeführten Temperaturen können nach unterschiedlichen Spezifikationen aktualisiert werden. Die richtige Einstellung wird auf dem Display des Mikrowellenherdes angezeigt.

Betätigen	Temperatur (°C)
einmal	230
zweimal	215
3x	200
4x	185
5x	170
6x	155
7x	140
8x	125
9x	110

## Konvektionsbacken

- Wenn Sie sich wünschen, 185 Minuten lang mit 40 % zu backen,
- Betätigen Sie 4x die Taste „CONVECTION“.
- Den Zeiteinstellungsknopf „TIME/MENU“ so lange drehen, bis die richtige Bratzeit angezeigt wird (40:00).
- Betätigen Sie Taste „START“.

### Bemerkung

- Beim Konvektionsbraten können Sie die maximale Bratzeit von 9 Stunden und 30 Minuten einstellen. Nach der Beendigung der Zubereitung wird das System 4x einen Signalton ausgeben und „END“ anzeigen.
- Für das Löschen von „END“ und vor Beginn der Programmierung einer weiteren Funktion betätigen Sie STOP / RESET.
- Die Konvektionstemperatur können Sie während des Backens durch die Betätigung der Taste „CONVECTION“ kontrollieren.

### Vorwärmen und Backen im KONVEKTION-Modus

- Ihren Herd kann man für die Kombination Vorwärmen und Konvektionsbacken programmieren
- Wenn Sie auf 170 °C vorwärmen und dann 35 Minuten lang backen wollen,
- Betätigen Sie 5x die Taste „CONVECTION“.
- Betätigen Sie Taste „START“. Nach dem Erreichen der programmierten Temperatur ertönt ein Signalton und auf dem Display blinkt "PREH".

- Öffnen Sie die Tür und stellen sie das Gefäß in die Mitte des Drehtellers.
- Den Zeiteinstellungsknopf „TIME/MENU“ so lange drehen, bis die richtige Backzeit angezeigt wird (35:00).
- Betätigen Sie Taste „START“.

## **Mikrowellen/Grillen**

### Micro & Grill

- Diese Betriebsart ermöglicht die Kombination von Grillen und Mikrowelle in zwei unterschiedlichen Einstellungen. Zuerst betätigen Sie einmal oder zweimal diese Taste für die Wahl der geeigneten Kombination. Dann stellen Sie durch das Betätigen der Taste „TIME / MENU“ die geforderte Backzeit ein.
- Nach Betätigung der Taste START beginnt das System anzuzählen.

### **Bemerkung**

- Die maximale Backzeit beträgt hier 95 Minuten.
- Während des Backens können Sie die programmierte Wahl durch das Betätigen der Taste „START“ anzeigen.

Sie können zwei Kombinationen der Leistung der Mikrowellen und des Grills einstellen. Und zwar:

### **Kombination 1**

- Die maximale Backzeit beträgt 95 Minuten.
- 30 % von der Gesamtzeit der Zubereitung werden Mikrowellen, 70 % der Zeit wird Grill verwendet. Anwendung beim Fisch, Kartoffeln, Gratiniere.

- Sie wollen die Kombination 1 für 26 Minuten programmieren.
- Betätigen Sie die Taste „STOP/RESET“.
- Betätigen Sie einmal die Taste MIKRO + GRILL
- Wahltaste „TIME / MENU“ auf 26:00 einstellen.
- Betätigen Sie Taste „START“.

### **Kombination 2**

- Die maximale Backzeit beträgt 95 Minuten.
- 55 % von der Gesamtzeit der Zubereitung werden Mikrowellen, 45 % der Zeit für Grill verwendet. Anwendung beim Pudding, Omeletts, Bratkartoffel und Geflügel.
- Sie wollen die Kombination 2 für 12 Minuten programmieren.
- Betätigen Sie die Taste „STOP/RESET“.
- Betätigen Sie zweimal die Taste MIKRO + GRILL
- Wahltaste „TIME / MENU“ auf 12:00 einstellen.
- Betätigen Sie Taste „START“.

### **Mikrowellen + Konvektionsmodus**

- Dieser Herd hat vier vorprogrammierten Einstellungen für das Erleichtern des automatischen Backens sowohl mit der Mikrowelle- als auch mit der Konvektionswärme.
- Betätigen Sie die Taste CONVECTION für die Einstellung der Konvektionstemperatur (siehe Tabelle unten).

	Betätigen	Temperatur im Herd (°C)
KOMB1	einmal	230
KOMB2	zweimal	200
KOMB3	3x	180
KOMB4	4x	150

#### Hinweis

- Die hier aufgeführten Temperaturen können nach unterschiedlichen Spezifikationen aktualisiert werden. Die richtige Einstellung wird auf dem Display des Mikrowellenherdes angezeigt.

Wenn Sie sich wünschen, 26 Minuten lang einen Kuchen mit KOMB 3 % zu backen:

- Betätigen Sie 3x die Taste „MICRO + CONVECTION“
- Verwenden Sie die Wahltaste „TIME/MENU“ für die Programmierung der Backzeit (26:00).
- Betätigen Sie Taste „START“.

#### Bemerkung

- Die maximale Backzeit beträgt hier 9 Stunden 30 Minuten.
- Die Konventionstemperatur können Sie während des Backens durch die Betätigung der Taste „MICRO + CONVECTION“ kontrollieren.

#### Auftauen

- Sie möchten 5 Minuten lang eine tief gefrorene Speise auftauen.
- Die Wahltaste „TIME/MENU“ so lange betätigen, bis "08" und „CODE“ angezeigt wird.
- Betätigen Sie die Taste „WEIGH ADJUST“.
- Verwenden Sie die Wahltaste

„TIME/MENU“ für die Programmierung der Auftauzeit.

- Betätigen Sie Taste „START“.

#### Bemerkung

- Für das Auftauen einer frischen oder vorher zubereiteten Speise benötigt man etwa 5 Minuten für jedes Pfund (0,45 kg).

- Unterbrechen Sie die Arbeit des Mikrowellenherdes, um die bereits aufgetauten Portionen herauszunehmen. Wenn die Speise am Ende der geschätzten Zeit noch nicht aufgetaut ist, programmieren Sie den Herd in einminütigen Intervallen, bis sie vollständig auftaut.
- Bei der Verwendung von Kunststoffbehältern aus dem Gefrierschrank tauen Sie nur so lange auf, bis man die Speise herausnehmen und in die für die Mikrowelle geeigneten Gefäße geben kann.
- Die maximale Auftauzeit beträgt 45 Minuten. Nach der Beendigung des Auftauprogramms wird das System 4x einen Signalton ausgeben und „END“ anzeigen. Für das Löschen von „END“ und vor Beginn der Programmierung einer weiteren Funktion betätigen Sie STOP / RESET.

#### Mehrstufiges Modus

- Bei Ihrem Herd kann man bis zu 3 automatische Modusreihenfolgen programmieren.
- Auftauen kann man im Programm nur vor dem Backen/Braten wählen (d.h. so, dass das Auftauen auf der ersten Stelle ist).

Zum Beispiel möchten Sie folgendes Programm einstellen:

Auftauen



Mikrowellen



Backen/Braten im KONVEKTION-Modus  
(ohne Vorwärmen)

- Die Wahltaste „TIME/MENU“ so lange betätigen, bis "08“ und „CODE“ angezeigt wird.
- Betätigen Sie die Taste „WEIGH ADJUST“.
- Verwenden Sie die Wahltaste „TIME/MENU“ für die Programmierung der Auftauzeit.
- Betätigen Sie die Taste „MICRO“ für die Einstellung der Leistung
- Verwenden Sie die Wahltaste „TIME/MENU“ für die Programmierung der Zubereitungszeit.
- Betätigen Sie die Taste „CONVECTION“ für die Einstellung der Temperatur.
- Verwenden Sie die Wahltaste „TIME/MENU“ für die Programmierung der Zubereitungszeit.
- Betätigen Sie Taste „START“.

## 12. AUTOMATISCHES MENU

- „Automatisches Menu“ ermöglicht Ihnen, die Speise automatisch zubereiten oder erwärmen, ohne die Leistung und Zeit einzugeben.
- Die folgenden Zubereitungszeiten können nach unterschiedlichen Spezifikationen aktualisiert werden

Gebratene Kartoffeln

Menge	Betätigen Sie WEIGHT ADJUST	Zubereitungszeit
1	einmal	5 min 40 s
2	zweimal	9 min 40 s
3	3x	13 min
4	4x	17 min

### Bemerkung

- Jede Einheit „MENGE“ beträgt ca. 5 bis 7 Unzen
- Die Wahltaste „TIME/MENU“ so lange betätigen, bis "01“ und „CODE“ angezeigt wird.
- Betätigen Sie die Taste „WEIGH ADJUST“ für die Wahl der gewünschten Menge.
- Betätigen Sie Taste „START“.

### Bemerkung

- Nach dem Programmende lassen Sie die Speise 5 – 10 Minuten lang stehen.

## Getränke

Menge	Betätigen Sie WEIGHT ADJUST	Zubereitungs- zeit
1	einmal	2 min 20 s
2	zweimal	4 min
3	3x	5 min 40 s
4	4x	7 min 20 s

- Jede Einheit „MENGE“ beträgt ca. 9 bis 11 Flüssigkeitsunzen. Oz (250 ml – 300 ml)
- Die Wahltaste „TIME/MENU“ so lange betätigen, bis "02“ und „CODE“ angezeigt wird.
- Betätigen Sie die Taste „WEIGH ADJUST“ für die Wahl der gewünschten Menge.
- Betätigen Sie Taste „START“.

## Popcorn (G)

- Die Wahltaste „TIME/MENU“ so lange betätigen, bis "03“ und „CODE“ angezeigt wird.
- Betätigen Sie einmal WEIGHT ADJUST. Die Zubereitungszeit wird angezeigt (2 min 30s)).
- Betätigen Sie Taste „START“.

## Bemerkung

- Für das Reset der Zubereitungszeit von POPCORN die Wahltaste „TIME/MENU“ so lange betätigen, bis "03“ und „CODE“ angezeigt wird.
- Betätigen Sie zweimal die Taste „WEIGH ADJUST“.
- Betätigen Sie die Taste „TIME / MENU“ zur Programmierung der neuen Zubereitungszeit von Popcorn und bestätigen Sie mit der Taste „START“.
  
- Die neue Einstellung der Popcornzubereitungszeit wird gelten, so oft Sie die Funktion POPCORN nutzen, und zwar bis zum nächsten Reset.

## Erwärmung

- Die Wahltaste „TIME/MENU“ so lange betätigen, bis "4“ und „CODE“ angezeigt wird.
- Betätigen Sie die Taste „WEIGH ADJUST“. Die Erwärmungszeit wird angezeigt (3 min) 40 s)
- Betätigen Sie Taste „START“.

## Pizza

- Für die Zubereitung von Pizza mit einem Gewicht von 45 oz (100 – 150 g).
- Die Wahltaste „TIME/MENU“ so lange betätigen, bis "05“ und „CODE“ angezeigt wird.
- Betätigen Sie einmal die Taste „WEIGH ADJUST“. Die Zubereitungszeit wird angezeigt (1 min 10s)).
- Betätigen Sie die Taste „START“.

## Zubereitung einer größeren Pizza

- Die Wahltaste „TIME/MENU“ so lange betätigen, bis "05“ und „CODE“ angezeigt wird.
- Betätigen Sie zweimal die Taste „WEIGH ADJUST“. Die Zubereitungszeit wird angezeigt (3 min 30 s).
- Betätigen Sie Taste „START“.

## Fleischspiesse

Betätigen Sie WEIGHT ADJUST	Gewicht	Zubereitungszeit
einmal	6 Unzen (175 g)	12 min
zweimal	11 Unzen (310 g)	15 min
3x	1 Pfund 3 Unzen (550 g)	23 min
4x	1 Pfund 12 Unzen (800g)	30 min

- Die Wahltaste „TIME/MENU“ so lange betätigen, bis "06“ und „CODE“ angezeigt wird.
- Betätigen Sie die Taste „WEIGH ADJUST“ für die Wahl der gewünschten Menge.
- Betätigen Sie Taste „START“.

### Bemerkung

- In der Mitte der Zubereitungszeit ertönt ein akustisches Signalton, um Sie darauf aufmerksam zu machen, dass Sie das Gericht erneut arrangieren sollen.

## Kuchen

- Die Wahltaste „TIME/MENU“ so lange betätigen, bis "07“ und „CODE“ angezeigt wird.
- Die Zubereitungszeit wird angezeigt (40 min).
- Betätigen Sie Taste „START“.

### Bemerkung

- Zum Reset der Zeit die Wahltaste „TIME/MENU“ so lange betätigen, bis "07“ und „CODE“ angezeigt wird.
- Betätigen Sie zweimal die Taste „WEIGH ADJUST“.
- Betätigen Sie die Taste „TIME / MENU“ zur Programmierung der neuen Zubereitungszeit und bestätigen Sie mit der Taste „START“.
- Die neue Einstellung der Zubereitungszeit wird gelten, sooft Sie die Funktion CAKE, und zwar bis zum nächsten Reset.

## 13. SICHERUNG

### Stopp / Reset – Sicherung beim Öffnen der Tür

- Wenn der Mikrowellenherd im Betrieb ist, betätigen Sie „Stop / Reset“ für die Unterbrechung. Für die Fortsetzung betätigen Sie „Start“. Für die endgültige Beendigung des Programms betätigen Sie „Stop / Reset“ zweimal.
- Beim Einstellen eines neuen Programms betätigen Sie „Stop / Reset“, um sicher zu sein, dass Sie alle vorherigen Programme gelöscht haben.
- Wenn der Mikrowellenherd im Betrieb ist, können Sie zur Kontrolle der Speise jederzeit die Tür öffnen.
- Nach dem Öffnen der Tür wird der Herd automatisch gestoppt und die angezeigte Restzeit der Zubereitung bleibt erhalten.
- Schließen Sie die Tür und drücken Sie erneut „Start“. Ihr Mikrowellenherd wird im programmierten Modus bis zum Ende fortfahren.
- Beachten Sie, dass das Licht ausgeht, wenn die Tür länger als 10 Minuten geöffnet bleibt.

### Kindersicherung/Hinweis auf dem Display

Funktion der Kindersicherung



- Um zu verhindern, dass Kinder den Mikrowellenherd benutzen, gehen Sie folgendermaßen vor:

### Zum Verriegeln:

- Halten Sie die Taste „RESET“ 3 s lang gedrückt. Nach dem Ertönen des akustischen Signals wird auf dem Display LOCK angezeigt. Das bedeutet, dass Ihr Herd nun verriegelt ist und alle Tasten außer Betrieb sind.

### Zum Entriegeln:

- Beim verriegelten Herd halten Sie die Taste „STOP/RESET“ 3 s lang gedrückt. Nach einem langen Signalton ist die Funktion der Sperre aufgehoben und die Kontrollleuchte erlischt.
- Ihr Mikrowellenherd ist nun entriegelt und man kann ihn wieder normal benutzen.

### Display

- Ist der Herd außer Betrieb, zeigt der LED-Display die Uhrzeit an ‘:’ Sie blinkt.
- Beim Betrieb zeigen die LEDs die entsprechende Einstellung.
- Während des Betriebs und bei der Unterbrechung (d.h. die Tätigkeit ist unterbrochen), zeigt LED die restliche Vorbereitungszeit an.
- Während des Betriebs oder bei der Unterbrechung, oder wenn die Tür geöffnet ist, wird die blinkende Kontrollleuchte „Micro“ aufleuchten und die Kontrollleuchte für den Restart beginnt zu blinken.

## 14. REINIGUNG

### **Bemerkung**

- Verwenden Sie nie abrasive Reinigungsmittel oder griffige Reinigungsmaterialien für die Reinigung Ihres Mikrowellenherdes. Ihr Herd erfordert minimale Wartung. Beachten Sie, dass Sie nach der Reinigung des Drehtellers und des Führungsrings diese richtig zurücklegen müssen, da sonst der Herd nicht richtig funktionieren wird.

- Die Oberfläche der Türdichtung halten Sie immer sauber!
  - Dies können Sie regelmäßig durch das Abwischen mit feuchtem Lappen tun, damit es zur Ablagerung von Fett, Speiseresten oder Spritzern nicht kommt.
  - Das ist sehr wichtig, weil die Anhäufung dieser Stoffe das Entweichen der Mikrowellenenergie aus Ihrem Herd zur Folge haben kann.
  - Nach Gebrauch reinigen Sie die Innenfläche des Herdes mit einem feuchten Lappen.
  - Den gläsernen Drehteller reinigen Sie mit einem Reinigungsmittel oder im Geschirrspüler.
  - Die äußere Oberfläche des Herdes reinigen Sie mit einem weichen Lappen und feiner Waschmittellösung. Achten Sie darauf, dass kein Wasser in eine der Lüftungsöffnungen oder zum Zuleitungskabel gelangt.
  - Den Geruch kann man aus dem Garraum durch das Abkochen einer Tasse Wasser mit einigen Esslöffeln Zitronensaft beseitigen.
- Sehr hartnäckige Flecken kann man mit Hilfe einer feinen Handbürste entfernen.
  - Bedenken Sie, dass die Kondensation normal ist. Beim Erwärmen der Speisen und Getränke entsteht unvermeidbar Dampf, der unmittelbar darauf kondensiert.
  - Bedenken Sie, dass dies normal ist!

## 15. STÖRUNGSBESEITIGUNG

- Wenn Sie Ihre Probleme mit Hilfe der unten aufgeführten Tabelle identifizieren und versuchen, eine Lösung zu finden, brauchen Sie den Kundenservice nicht anzurufen.

Problem	Mögliche ursache	Versuchen sie folgendes
Herd kann man nicht einschalten!	Elektrokabel ist nicht angeschlossen	In die Steckdose stecken
	Tür ist geöffnet	Schließen Sie die Tür und versuchen Sie es erneut.
	Fehlerhaft eingestellte Tätigkeit	Überprüfen Sie gemäß Bedienungsanleitung
	Mikrorechnerstörung	Das kann beim ersten Einschalten des Herdes in die Steckdose passieren. Schalten Sie den Mikrowellenherd aus und schalten Sie ihn wieder ein. Mikrorechner wird erneut für die richtige Funktion eingestellt
Brand oder Funkenbildung	Sie haben in den Herd ungeeignete Stoffe (d.h. Metallgegenstände) gestellt	Verwenden Sie nur mikrowellengeeignetes Geschirr
	Herd ist im Betrieb und ist leer	Leeren Herd nicht einschalten
	Im Inneren des Herdes sind Speisereste	Reinigen Sie den Garraum mit einem feuchten Lappen
Ungleichmäßig zubereitete Speise	Für die Zubereitung wird ungeeignetes Geschirr verwendet	Verwenden Sie nur mikrowellengeeignetes Geschirr
	Speise ist nicht vollständig aufgetaut	Speise vollständig auftauen
	Zubereitungszeit und Leistung für die Speise ungeeignet	Richtige Zubereitungszeit und Leistung einstellen

Problem	Mögliche ursache	Versuchen sie folgendes
Übergekochte / zu lange gebackene Speisen	Zubereitungszeit zu lang/Leistung zu hoch	Richtige Zubereitungszeit und Leistung einstellen
Nicht vollständig gekochte/gebratene Speisen	Für die Zubereitung wird ungeeignetes Geschirr verwendet	Verwenden Sie nur mikrowellengeeignetes Geschirr
	Speise ist nicht vollständig aufgetaut (d.h. in der Mitte ist noch Eis)	Speise vollständig auftauen
	Ventilationsöffnung des Herdes sind nicht frei	Überprüfen, ob die Ventilationsöffnungen nicht blockiert werden
	Zubereitungszeit und/oder Leistung für die Speise ungeeignet	Richtige Zubereitungszeit und Leistung einstellen
Unvollständiges Auftauen!	Für die Zubereitung wird falsches Geschirr verwendet	Verwenden Sie nur mikrowellengeeignetes Geschirr
	Zubereitungszeit und/oder Leistung für die Speise ungeeignet	Richtige Zubereitungszeit und Leistung einstellen
	Speise wurde nicht umgedreht und nicht ungerührt	Speise wenden oder umrühren
Während der Zubereitung ist der Drehteller laut	Zwischen dem Drehteller und Herdboden werden Speisereste zerrieben	Häufige Reinigung sollte diese Geräusche beseitigen oder einschränken
Herd ist bei Einstellung einer niedrigeren Leistung laut!	Beim Betrieb mit niedriger Leistung schaltet der Herd zur Verminderung der Leistung aus und ein	Es ist normal
Aus der Ventilationsöffnung tritt Dampf aus!	Während der Zubereitung kommt es zur Dampfentwicklung – Herd führ ihn nun ab.	Es ist normal
Kein Licht im Mikrowellenherd	Verbrannte Glühbirne	Glühbirne austauschen
	„Start“ wurde nicht betätigt	Betätigen Sie die Taste „Start“ und beobachten Sie, ob das Licht angeht

Problem	Mögliche ursache	Versuchen sie folgendes
Speise explodiert!	Sie haben Speise in verschlossener Verpackung (Eier, Muscheln, nicht durchgestochene Kartoffeln) oder geschlossenem Behältnis vorbereitet	Versuchen Sie nicht, Speisen in verschlossener Verpackung zu vorbereiten Oberfläche/Häute auf Gemüse, Eigelb oder Fleisch durchstechen
Meine Speise ist zu trocken!	Zubereitung war zu lange/intensiv	Beim nächsten Mal stellen Sie eine kürzere Zeit ein oder vermindern Sie die Herdleistung!
Getränke, Suppen und Flüssigkeiten spritzen aus den Gefäßen!	Speise/Getränk kocht	Verwenden Sie größeres Gefäß als normalerweise Öffnung der Tür oder Betätigen der Taste „STOP/CLEAR“ beendet das Kochen
Der Drehteller dreht sich nicht!	Er wird durch etwas blockiert.	Vergewissern Sie sich, ob die Speise oder Gefäß nicht über den Tellerrand hinausragt.
	Drehteller oder Ring sind auf den Antrieb nicht richtig eingesetzt	Vergewissern Sie sich, ob der Drehteller richtig eingesetzt wurde und unter ihm sich nichts eingekellt hat

- Beachten Sie, dass Sie viele Probleme nur durch die einfache Einhaltung der Anweisungen für den Gebrauch des Mikrowellenherdes Baumatic vorbeugen können.

## 16. UMWELTSCHUTZ

In Übereinstimmung mit den Anforderungen der Europäischen Richtlinie 2002/96/EG über Elektro- und Elektronik-Altgeräte (WEEE) ist vorliegendes Gerät mit einer Markierung versehen. Sie leisten einen positiven Beitrag für den Schutz der Umwelt und die Gesundheit des Menschen, wenn Sie dieses Gerät einer gesonderten Abfallsammlung zuführen. Im unsortierten Siedlungsmüll könnte ein solches Gerät durch unsachgemäße Entsorgung negative Konsequenzen nach sich ziehen.

Auf dem Produkt oder der beiliegenden Produktdokumentation ist folgendes Symbol



einer durchgestrichenen Abfalltonne abgebildet. Es weist darauf hin, dass eine Entsorgung im normalen Haushaltsabfall nicht zulässig ist. Entsorgen Sie dieses Produkt im Recyclinghof mit einer getrennten Sammlung für Elektro- und Elektronikgeräte. Die Entsorgung muss gemäß den örtlichen Bestimmungen zur Abfallbeseitigung erfolgen.

Bitte wenden Sie sich an die zuständigen Behörden Ihrer Gemeindeverwaltung, an den lokalen Recyclinghof für Haushaltsmüll oder an den Händler, bei dem dieses Gerät erworben haben, um weitere Informationen über Behandlung, Verwertung und Wiederverwendung dieses Produkts zu erhalten.

## 17. BAUMATIC® GARANTIEBEDINGUNGEN

Der Garantieschein hat Gültigkeit für den Endverbraucher im Gebiet der Bundesrepublik Deutschland, unabhängig von den Verpflichtungen oder Zusagen, die der Händler im Kaufvertrag eingegangen ist.

Die Garantiedauer beträgt 24 Monate ab dem Kaufdatum.

Die Garantie gilt für alle Teile des Erzeugnisses, welche Material- oder Herstellungsfehler aufweisen.

Ausgeschlossen von der Garantie sind Teile aus Glas, Griffe, Leuchtmittel und Kontrollleuchten, bewegliche oder abnehmbare Kunststoffteile und alle eventuell vorhandenen Zubehörteile.

Ebenso ausgeschlossen von der Garantie sind alle durch den Transport beschädigten Teile sowie Schäden, die durch fehlerhafte Installation oder durch Nachlässigkeit, Fahrlässigkeit oder Vorsatz beim Gebrauch sowie durch falsche Handhabung oder Eingriffe nicht autorisierter Personen entstanden sind.

Während der Garantiedauer werden schad- oder mangelhafte Teile nach unserer Wahl unentgeltlich instand gesetzt oder durch einwandfreie Teile ersetzt.

Ersetzte bzw. ausgetauschte Teile werden vom Kundendienst mitgenommen und gehen in unser Eigentum über.

Eventuelle Reparaturen, die nicht am Standort des Gerätes durchgeführt werden können, werden in unserer

nächstgelegenen Kundendienststelle ausgeführt.

Durch die Erbringung von Garantieleistungen tritt keine Verlängerung der ursprünglichen, ab Kaufdatum eingeräumten, Garantiezeit ein. Die Garantiezeit für eingebaute Ersatzteile läuft mit Ende der Garantiezeit ab Kaufdatum für das Gerät ab.

Nach 24 Monaten ab Kaufdatum erlischt die Garantie und der Kundendienst (-einsatz) wird nach den gültigen Tarifen ausgeführt und abgerechnet.

### **DIE GARANTIE IST NUR GÜLTIG, WENN:**

- das Erzeugnis sich im Besitz des ursprünglichen Käufers befindet
- der Garantieschein zusammen mit der Rechnung, dem Versandschein oder einem anderen gleichwertigen Dokument, auf dem das Kaufdatum aufgeführt ist, aufbewahrt und unserem mit dem technischen Kundendienst beauftragten Personal vorgelegt wird

Der Hersteller übernimmt keine Verantwortung für eventuelle Schäden (Folgeschäden), die mittelbar oder unmittelbar an Personen oder Sachen verursacht werden oder für andere Kosten, die durch eventuelle zeitweise Nutzungseinschränkung des Gerätes entstanden sind.

Dies ist die einzig gültige Garantie. Niemand ist befugt, den Wortlaut (dieser Garantiebedingungen) zu verändern, Verlängerungen zu gestatten oder andere mündliche oder schriftliche Garantien zu geben.

Sollten Sie einmal unsere Hilfe benötigen,  
wenden Sie sich bitte an folgende  
Telefonnummer:

01805-888975

Damit wir Ihnen möglichst schnell helfen  
können, benötigen wir von Ihnen neben  
Ihrer Anschrift und Telefonnummer noch die  
folgenden Angaben:

- Kaufdatum:  
Achtung: Diese muss beim  
Kundendienstbesuch durch ein  
geeignetes Dokument wie  
Lieferschein oder Rechnung  
nachgewiesen werden.
  
- Modellbezeichnung:  
Diese entnehmen Sie bitte dem  
Typenschild.

**Baumatic GmbH**  
**Janderstraße 9**  
**68199 Mannheim**  
**Telefon: +49 (0)621 129 19 0**  
**Telefax: +49 (0)621 129 19 90**

Erfuellung aller gesetzlichen  
Anforderungen der EU sowie der Normen  
RoHS 2002/95/EC sind mit Bezeichnung  
CE garantiert.