

BDF683BL/BDF683SS
Lavastoviglie a libera
installazione 60 cm

Instruction manual

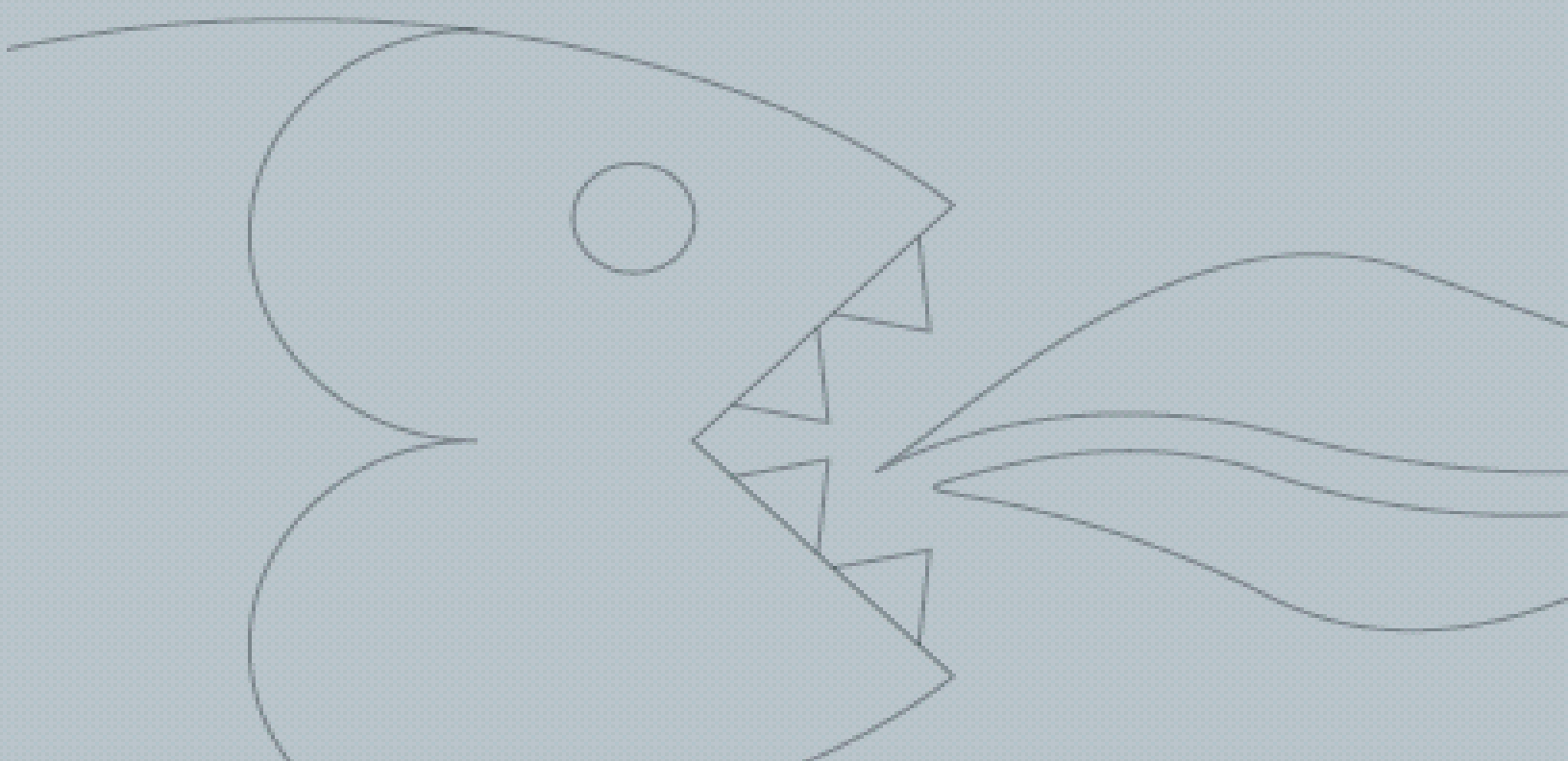

MANUALE DI ISTRUZIONI PER IL VOSTRO APPARECCHIO BAUMATIC

BDF683BL/BDF683SS 60 cm Lavastoviglie a libera installazione elettronica 60cm.



NOTA: Queste istruzioni d'uso contengono informazioni importanti, comprese le informazioni di sicurezza e di installazione che vi permetteranno di godere completamente delle qualità del vostro apparecchio. Conservate questo manuale in un posto sicuro, facilmente accessibile anche per un futuro utilizzo, vostro e delle persone che non sono istruite sul funzionamento di questo apparecchio.

Sommario

Note per l'ambiente	4
Importanti informazioni sulla sicurezza	5 - 7
Specifiche	8 - 9
Dimensioni del prodotto	8
Specifiche del prodotto	9
Dati sull'efficienza energetica	9
Dati elettrici	9
Descrizione dell'apparecchio	9 - 10
Pannello di controllo	10
Utilizzo della lavastoviglie	10 - 20
Prima del primo utilizzo	10
Carica del sale rigenerante specifico per lavastoviglie	11 - 12
Impostazione del livello del dolcificatore dell'acqua	12
Carica del brillantante	13
Impostazione del livello del brillantante	13 - 14
Carica del detergente per lavastoviglie	14
Caricamento del cestello superiore	15
Impostazione del cestello superiore	16 - 17
Caricamento del cestello inferiore	17
Cestino porta posate	18
Inserimento di piatti e posate	19 - 20
Tabella dei programmi di lavaggio	21 - 26
Impostazione del programma di lavaggio	22
Modifica del programma di lavaggio	22 - 23
Al termine del programma di lavaggio	23
Programma di lavaggio 3 in 1	24
Programma automatico	25
Impostazione della partenza ritardata	25
Impostazione del mezzo carico	26
Pulizia e manutenzione	27 - 30
Sistema del filtro	27
Pulizia dei filtri	28
Pulizia delle braccia dell'irroratore	29
Pulizia del pannello di controllo	29
Pulizia della porta	30
Sistema dei codici d'errore dei guasti	30 - 31
Guasti generali	32 - 33
Installazione	34 - 38
Posizionamento e livellamento dell'apparecchio	34 - 35
Collegamento alla presa dell'acqua	35
Collegamento per lo scarico dell'acqua	36
Collegamento elettrico	36 - 37
Prima del primo utilizzo	37 - 38
Contatti	39

NOTE PER L'AMBIENTE

Nota: Prima di rimuovere l'apparecchio vecchio, spegnerlo e staccare la spina. Tagliare spine inutili. Tagliare il cavo esterno direttamente dietro l'apparecchio per impedirne l'uso improprio. Questo dovrebbe essere fatto da una persona competente. Si consiglia di bloccare la porta per evitare che i bambini si possano incastrare all'interno della porta.

Questo apparecchio è contrassegnato secondo le direttive europee 2002/96/EC sugli sprechi delle apparecchiature elettriche ed elettroniche (WEEE). Accertandovi che questo prodotto sia smaltito correttamente, contribuirete ad impedire le potenziali conseguenze negative per l'ambiente e la salute, conseguenze che potrebbero essere causate dall'uso inadeguato di questo prodotto residuo.

Il simbolo rappresentato sotto, se applicato ai prodotti o ai relativi documenti, indica che non possono essere smaltiti come rifiuti domestici ma che invece vanno conferiti in appositi siti attrezzati per il riciclo degli apparecchi elettrici ed elettronici.

L'eliminazione deve essere effettuata in conformità con le legislazioni ambientali locali per lo smaltimento dei rifiuti.

Per informazioni più dettagliate per il trattamento, il recupero e il riciclo di questo prodotto si consiglia di contattare le proprie amministrazioni locali o il punto vendita presso cui è stato acquistato.



- I materiali di imballo che usa Baumatic rispettano l'ambiente e possono essere riciclati.
- Eliminare il materiale di imballo con particolare riguardo all'ambiente.

IMPORTANTI INFORMAZIONI SULLA SICUREZZA



Per Baumatic é molto importante la vostra sicurezza. **Prima** di iniziare l'installazione e l'uso dell'apparecchio, per favore leggete attentamente questo manuale d'istruzioni. Nel caso di qualsiasi dubbio sulle informazioni contenute nel manuale, contattate l'Ufficio tecnico di Baumatic.

Sicurezza generale

- Le riparazioni dell'apparecchio potranno essere eseguite solo da un tecnico specializzato dell'assistenza Baumatic o da un tecnico dell'assistenza autorizzata. Qualsiasi tentativo di riparazione da parte di una persona inesperta può essere causa di infortuni a persone o di danni alla lavastoviglie.
- Se notate che il cavo di alimentazione è danneggiato **non dovete utilizzare l'apparecchio**; questo vale anche in caso di danni alla superficie superiore, al pannello di controllo o alla base. I danni elencati potrebbero coinvolgere anche i componenti interni dell'apparecchio.
- È necessario spegnere e scollegare l'apparecchio dall'alimentazione elettrica ogni qualvolta si voglia procedere alla sua pulizia o manutenzione.
- Nello scollegare l'apparecchio dalla presa elettrica non estrarre mai la spina tirando il cavo.
- L'apparecchio non può essere lavato con un getto d'acqua.
- Durante il funzionamento la superficie esterna della lavastoviglie potrebbe surriscaldarsi.
- Gli animali di piccole dimensioni potrebbero rosicchiare i cavi di alimentazione o il tubo dell'acqua, causando danni all'alimentazione elettrica.

Installazione

- Le istruzioni di montaggio contenute in questo manuale dovranno essere osservate fedelmente.
- L'installazione completa dovrà essere conforme a tutti i relativi requisiti richiesti dalle prescrizioni di fabbrica e dagli organi locali responsabili delle politiche idriche.
- Se si utilizza l'apparecchio per la prima volta è necessario seguire fedelmente i passaggi indicati nella sezione "prima del primo utilizzo" alle pagine 10 e 37 di questo manuale.
- Nell'installare l'apparecchio fare attenzione che il cavo di alimentazione non rimanga impigliato sotto l'apparecchio stesso.
- Non modificare né correggere per nessuna ragione i parametri tecnici dell'apparecchio.

Nell'uso quotidiano

- Il presente apparecchio è destinato al solo lavaggio delle stoviglie e ad un utilizzo unicamente domestico. In caso di utilizzo improprio o per altri scopi, la Baumatic non si assumerà alcuna responsabilità per qualsiasi danno eventualmente occorso alla lavastoviglie o altro; allo stesso tempo la garanzia del prodotto perderà di validità.
- Una volta terminato l'utilizzo dell'apparecchio si consiglia di scollegarlo dall'alimentazione elettrica e di chiudere il rubinetto dell'acqua.
- I detersivi, il brillantante o il sale che verranno introdotti nell'apparecchio devono essere specificatamente adatti al lavaggio automatico delle stoviglie. Per il dosaggio è necessario attenersi alle indicazioni del produttore del detersivo.
- Collocare coltelli affilati o a lama lunga in posizione verticale nel cestello delle posate può essere pericoloso. Si consiglia pertanto di collocare questo genere di posate in posizione orizzontale nel cestello superiore.
- **Non lavare** prodotti che sono stati a contatto con elementi chimici corrosivi, acidi o alcalini, con tinture, benzina, residui di ferro o acciaio.
- **Non aprire** lo sportello mentre l'apparecchio è in funzione su un programma impostato. In base alla fase del programma in corso, potrebbe verificarsi una fuoriuscita di acqua bollente dalla lavastoviglie.
- **Non lasciare** aperto lo sportello dell'apparecchio, eccezion fatta per quando si carica o svuota la lavastoviglie.
- **Non salire** in piedi o sedersi sullo sportello aperto.

Misure di sicurezza per bambini

- La lavastoviglie può essere utilizzata esclusivamente da persone adulte, pertanto non lasciare nelle sue vicinanze bambini non sorvegliati. Non permettere ai bambini di toccare i comandi di funzionamento, né di giocare con l'apparecchio.
- In caso rimanga aperto lo sportello della lavastoviglie, c'è il pericolo che bambini o animali domestici si possano introdurre al suo interno. Quindi prima di impostare il ciclo di lavaggio si prega di controllare sempre l'interno della lavastoviglie.
- Tutti i materiali di imballaggio rimossi dalla lavastoviglie dovranno essere tenuti lontani dalla portata dei bambini.
- Tutti i detersivi dovranno essere tenuti in luogo sicuro e lontano dalla portata dei bambini.
- Terminato il ciclo di lavaggio all'interno della lavastoviglie rimarrà una certa quantità d'acqua non potabile e che può contenere residui dei detersivi utilizzati.

Dichiarazione di conformità

Questo apparecchio è conforme alle direttive europee seguenti:

- 73/23 datata 19/02/1973 Direttiva di Basso Voltaggio e successive modifiche.
- 89/336 datata 03/05/1989 Direttiva Compatibilità Elettromagnetica e successive modifiche.

Per un futuro utilizzo, Vi preghiamo di registrare le seguenti informazioni, che sono riportate sulla targa matricola mentre la data di acquisto è riportata nella fattura. La targhetta matricola della lavastoviglie è situata nella parte destra interna della porta:

Numero Modello

Numero di serie

Data di Acquisto

Specifiche

Dimensioni del prodotto

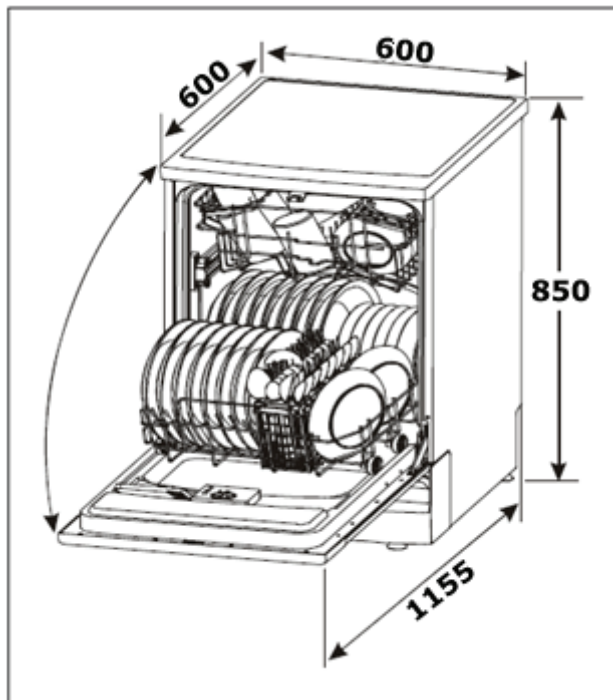

Altezza: 850 mm

Larghezza: 600 mm

Profondita': 600 mm

Specifiche del prodotto

- **14 coperti**
- **8 funzioni:**
 - Normale
 - Intensivo
 - Economico
 - Risciacquo
 - Vetro
 - Rapido
 - 3 in 1
 - Auto-sensor
- **4 Temperature di lavaggio:** 42°C, 50 - 60°C, 52°C, 68°C
- **5 Temperature di risciacquo:** 45°C, 55°C, 57°C, 66°C, 70°C
- Programmazione ritardata
- Display LED
- Microfiltro inox autopulente
- Acqua-stop elettronico
- Dispositivo anti-allagamento
- Dispositivo anti-perdita
- Cestello superiore regolabile
- Contenitore piatti pieghevole
- Piedini regolabili
- Asciugatura residua

- Mezzo carico
- Rivestimento anti-impronta
- Resistenza a scomparsa
- **Programma di lavaggio 3 in 1**
- **Programma auto-lavaggio**
- **Bassa rumorosità (46 dB)**
- **Basso consumo d'acqua (12 litri)**

Dati sull'efficienza energetica

Classe di efficienza energetica: A
 Classe di prestazione lavaggio: A
 Classe di prestazione asciugatura: A

Dati elettrici

Tensione nominale: 230 V 50 Hz

Alimentazione: 13 A (spina protetta con fusibile a doppia polarità)

Descrizione dell'apparecchio

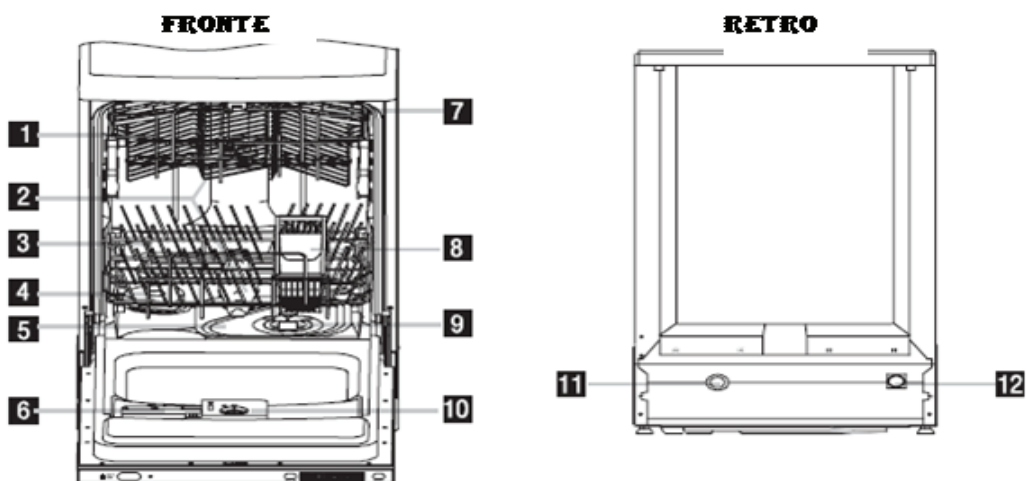

- 1) Cestello superiore
- 2) Braccia dell'irroratore
- 3) Cestello inferiore
- 4) Dolcificatore dell'acqua
- 5) Filtro principale
- 6) Dosatore del detersivo

- 7) Coperchio dello sportello
- 8) Cestino portaposate
- 9) Filtro grosso
- 10) Dosatore del brillantante
- 11) Connettore tubo di scarico
- 12) Connettore tubo di entrata

Pannello di controllo

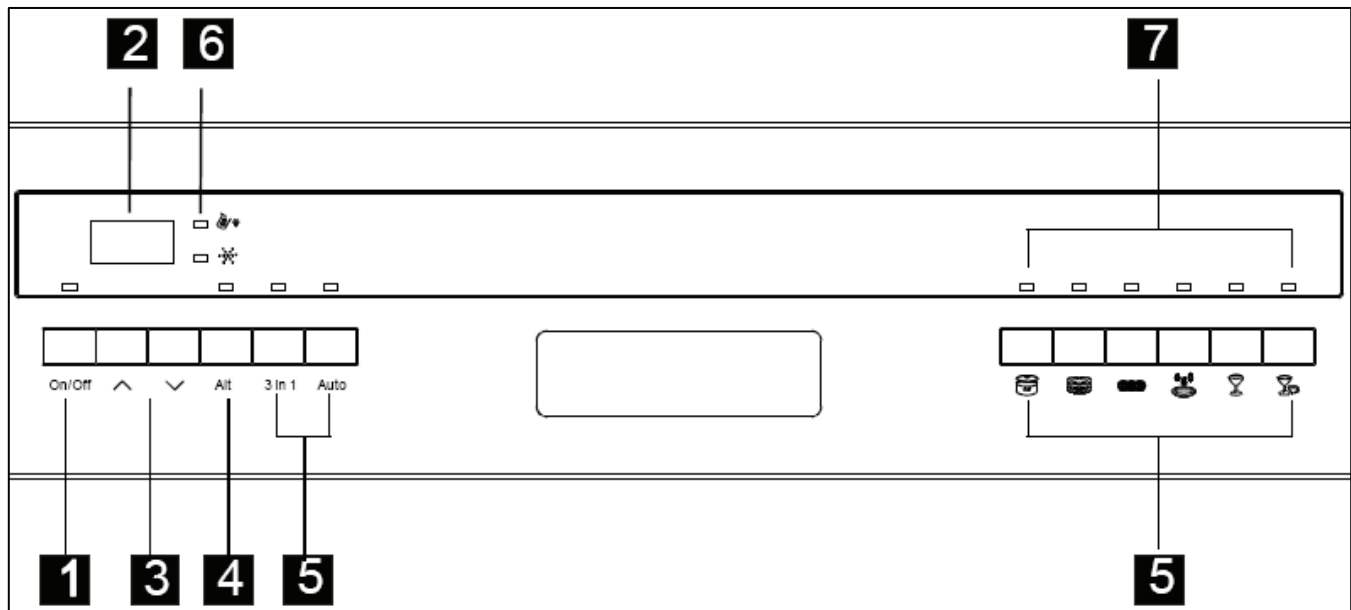

- 1) Pulsate ON/OFF (Accendi/Spengni)
- 2) Display LED
- 3) Pulsanti per la partenza ritardata
- 4) Pulsante per mezzo carico
- 5) Pulsanti per la selezione del programma
- 6) Indicatori spia del brillantante e del sale
- 7) Indicatori spia dei programmi

Utilizzo della lavastoviglie

Prima del primo utilizzo

- Installare l'apparecchio in conformita' alle istruzioni per l'installazione, contenute in questo libretto.
- Riempire il dolcificatore dell'acqua con 1 litro d'acqua del rubinetto, quindi aggiungere il sale apposito per lavastoviglie. Infine regolare il livello del dolcificatore dell'acqua.
- Riempite il dosatore del brillantante e poi regolare il dosaggio del brillantante.

Carica del sale rigenerante specifico per lavastoviglie



IMPORTANTE: Utilizzate esclusivamente il sale previsto per l'uso nella lavastoviglie. In caso utilizzate nell'apparecchio un altro tipo di sale (specialmente sale da cucina) il dolcificatore dell'acqua sar  danneggiato.

- o E' consigliabile riempire il dolcificatore dell'acqua con il sale rigenerante appena prima di avviare il programma di lavaggio. In tal modo si elimina ogni quantit  di sale, che puo' uscire dal dolcificatore dell'acqua durante il processo di caricamento del sale
- o Aprire la porta della lavastoviglie e rimuovere il cestello inferiore. Durante la rimozione il cestello deve essere vuoto.

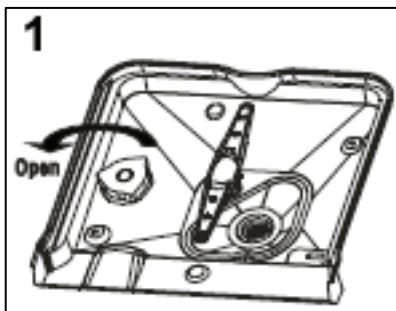

- o Girare il coperchio del dispositivo del sale in senso antiorario e rimuoverlo
- o Versare 1 litro d'acqua nel dispositivo del dolcificatore d'acqua.

IMPORTANTE: Quest'operazione e' necessaria quando si riempie il dispositivo del sale rigenerante per la prima volta.

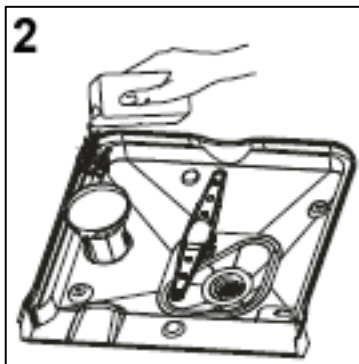

- o Utilizzando l'imbuto in dotazione con l'apparecchio, versare il sale rigenerante nel dispositivo del sale. Dovete versare circa 1,2 kg di sale nel contenitore.
- o E' del tutto normale che, durante il processo di caricamento del sale, una piccola quantit  di sale esca dal rispettivo dispositivo. Questo non significa che il dispositivo sia stato caricato con la giusta quantit  di sale rigenerante.
- o Rimontare il coperchio del dispositivo del sale e stringerlo bene.
- o Dopo le successive 2-6 ore dal riempimento del dispositivo del sale, si spegne la spia di controllo. Quando la spia di controllo, indicante la necessit  del sale, si accende nuovamente, occorre eseguire di nuovo l'intero procedimento sopra indicato, per il riempimento del sale nella lavastoviglie.

- **IMPORTANTE:** Se successivamente riempite il dolcificatore dell'acqua, il quale contiene già sale, non è necessario aggiungere 1 litro d'acqua nel dispositivo.

Impostazione del livello del dolcificatore dell'acqua

E' possibile regolare la quantità di sale che il dolcificatore dell'acqua rilascerà durante il ciclo di lavaggio. Il dolcificatore dell'acqua dovrà essere impostato ad un livello appropriato a seconda della durezza dell'acqua (vedere la tabella seguente):

Durezza dell'acqua		Posizione selettore	Sale usato per 1 ciclo (g)	N° approssim. di cicli per 1,2 kg di sale
Gradi Clark	°TH gradi francesi			
0-14	0-18	Non disponibile	0	Non disponibile
14-36	18-44	Segno minus	20	60
36-71	44-89	Medio	40	30
71	89	Segno plus	60	20

Per modificare la quantità di sale rilasciato dal dolcificatore dell'acqua procedete nel modo seguente:

- Rimuovere il cestello inferiore e svitare il coperchio del dispositivo di sale rigenerante.
- Sistemare l'anello con la freccia sul dispositivo del sale. (Vedere la figura sottostante).

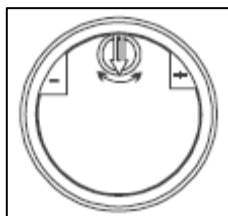

- Alla consegna dell'apparecchio la freccia sarà orientata verso il simbolo negativo "minus-meno". Usando la tabella della durezza dell'acqua, girare la freccia impostandola in modo corretto a seconda della durezza della vostra acqua.
- La posizione intermedia del selettore rappresenta la media tra i segni "minus" e "plus".
- **IMPORTANTE:** Se utilizzate le pastiglie del detersivo 3 in 1 e la vostra acqua ha una durezza media o alta, e' comunque necessario aggiungere il sale rigenerante nel dolcificatore dell'acqua. La freccia del dolcificatore dell'acqua dovrebbe essere orientata verso la posizione del segno minus.

Carica del brillantante



Il brillantante viene rilasciato nella fase finale del risciacquo e impedisce la formazione di gocce d'acqua. Queste gocce, al termine del programma di lavaggio, creano macchie ed aloni.

- Questa lavastoviglie e' stata progettata per l'uso di brillantanti liquidi.
- Il dosatore del brillantante e' situato all'interno della porta ribaltabile, accanto al dosatore del detersivo.

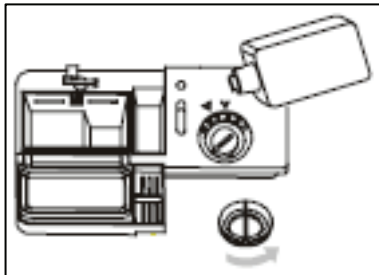

- Per rendere accessibile il dosatore del brillantante, girare il coperchio in senso antiorario, in tal modo verra' sbloccato. In seguito versate lentamente il brillantante liquido; la capacita' del dosatore del brillantante e di 140 ml. circa.

- Versare lentamente il brillantante finche' l'indicatore del livello non diventa completamente nero.
- Fare attenzione a non sovra-caricare il dosatore, una dose eccessiva potrebbe causare una formazione di schiuma, selezionando alcuni programmi. Asciugare ogni residuo o perdita di brillantante usando uno straccio umido.
- Rimontare il coperchio nella sua sede e girarlo in senso orario finche' non e' nella giusta posizione.
- Il dosatore del brillantante va riempito ogni volta che si accende la spia di controllo che ne indica la mancanza.
- **IMPORTANTE:** Se utilizzate le pastiglie di detersivo 3 in 1, e' necessario aggiungere continuamente il brillantante nel dosatore.

Impostazione del livello di brillantante

La quantita' di brillantante richiesto dalla lavastoviglie dipende anche dalla durezza della vostra acqua. Dovrete fare pratica con l'impostazione del livello del brillantante finche' non trovate un livello ottimale, che vi dia il risultato migliore.

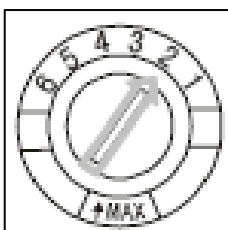

- Al primo ciclo di lavaggio e' consigliabile impostare il livello del brillantante sul numero 2.

- Nel caso si creino macchie d'acqua o calcare e l'asciugatura non sia sufficiente, girare la freccia in senso antiorario e aumentare l'impostazione al numero successivo.
- Continuare con l'impostazione del livello del brillantante, selezionando i numeri superiori, finché non spariscono le macchie d'acqua.
- Quando cominciano a crearsi aloni e striature sui piatti significa che il livello del brillantante è troppo alto e causa una eccessiva formazione di schiuma durante il ciclo di lavaggio. Girare la freccia in senso orario e diminuire il livello del brillantante al numero inferiore.

Carica del detersivo per lavastoviglie

Il dosatore del detersivo dev'essere riempito all'inizio di ogni ciclo di lavaggio (escluso il programma di risciacquo).

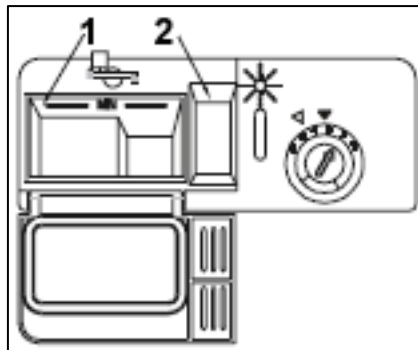

- Aprire il coperchio del dosatore del detersivo e versare il detersivo dentro il dosatore.
- La sezione marchiata con 1 nella figura sopra è per il detersivo del principale ciclo di lavaggio. Nel dosatore, per un ciclo di lavaggio, va applicata solo una pastiglia di detersivo alla volta. Se utilizzate detersivo liquido o in polvere, rispettate le raccomandazioni del fabbricante del detersivo.
- La sezione marchiata con 2 nella figura sopra può contenere 2 detersivi separati per i cicli di lavaggio con pre-lavaggio (accessorio optional). Questo dev'essere fatto con detersivo liquido o in polvere e non in pastiglie.
- Chiudere il coperchio del dosatore del detersivo e posizionare la clip nel bordo esterno in modo che tenga chiuso il coperchio.
- All'inizio del ciclo di lavaggio, il fissaggio si apre e la pastiglia/polvere/liquido viene rilasciata (-o) nella lavastoviglie.

Caricamento del cestello superiore

Il cestello superiore e' piu' adatto per il lavaggio di piatti leggeri e delicati, quali bicchieri, tazze da caffe' o da te, ciotole, piattini, coppe e teglie piatte (non molto sporchi).

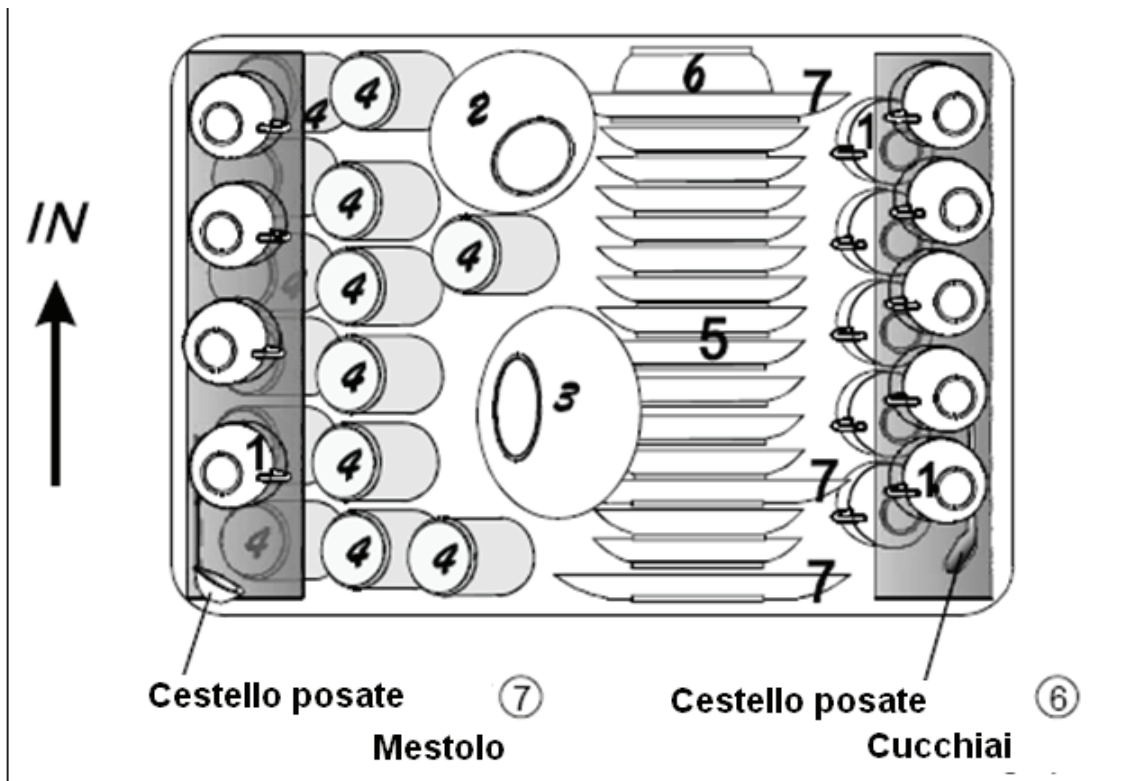

1. Tazze
2. Coppa piccola
3. Coppa grande
4. Bicchieri
5. Ciotole
6. Piatti
7. Piatti da dessert

- Sistemare i piatti e altre stoviglie in modo che non si possano muovere o spostare sotto i getti d'acqua durante il processo di lavaggio.
- Considerare lo schema indicato come guida per il caricamento piu' adatto del cestello superiore.

Impostazione del cestello superiore

La lavastoviglie ha la possibilità di regolare l'altezza del cestello superiore così da ottenere la posizione più adatta per il lavaggio dei piatti inseriti.

L'altezza del cestello superiore può essere regolata estraendo il cestello superiore dalle linee di guida.

Posizione 1 (superiore)



- Per inserimento di bicchieri standard e bicchieri da vino. I bicchieri da vino devono essere capovolti in modo che lo stelo rimanga in una delle canaline laterali.

Posizione 2 (inferiore)

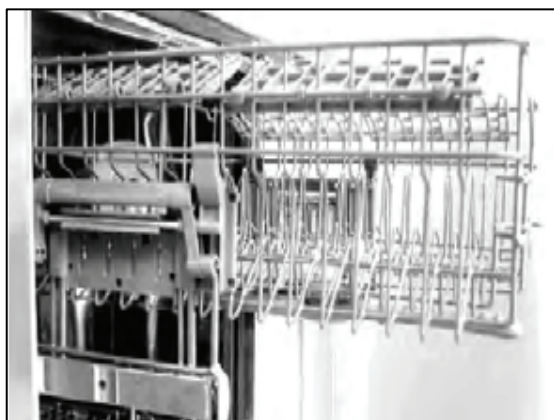

- Per inserimento di altri bicchieri, tazze e coppe. Potete mettere anche tazze piccole sopra le griglie laterali. Fare attenzione che ci sia abbastanza spazio tra la parte superiore delle tazze posizionate sopra le griglie laterali e la parte inferiore interna della lavastoviglie.

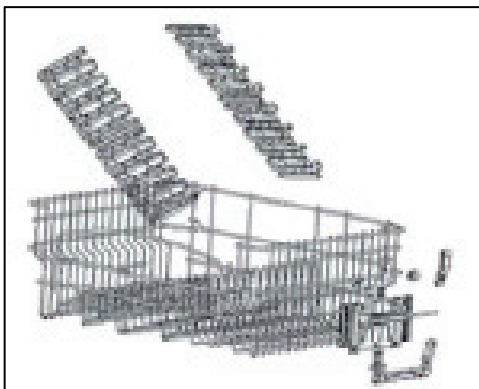

- Tenere presente che, quando il cestello si trova nella posizione superiore, le fiancate laterali non possono essere in posizione elevata altrimenti il cestello non può essere inserito dentro la lavastoviglie.

	Altezza max piatti (cestello superiore)	Altezza max piatti (cestello inferiore)
Cestello superiore alto	19 cm	30 cm
Cestello superiore basso	24 cm	25 cm

IMPORTANTE: Dopo l'inserimento dei piatti è importante verificare che le braccia dell'irroratore possano muoversi liberamente.

Caricamento del cestello inferiore

Il cestello inferiore è più adatto per piatti grandi e oggetti più sporchi, quali padelle, coperchi, pentole e piatti da servizio. Nel cestello inferiore potete pure sistemare le coppe e altri tipi di piatti.

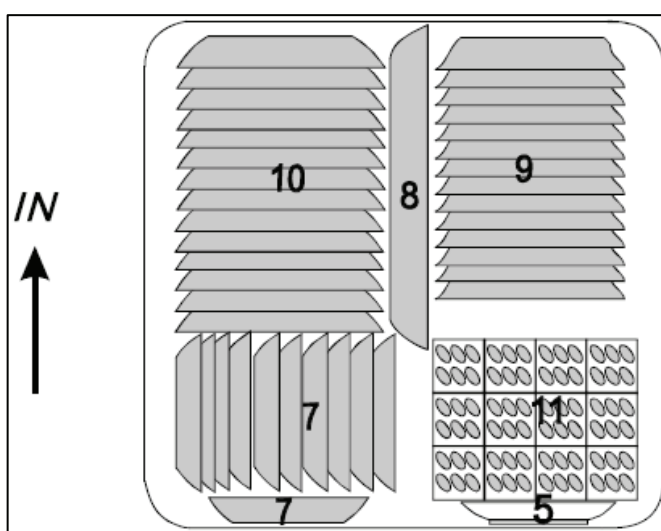

5. Piattini da servizio
7. Piatti da dessert
8. Piatti da servizio
9. Piatti lisci
10. Piatti fondi
11. Cestino portaposate

- Pentole e scodelle da servizio devono essere sistemati sempre capovolti.
- Le padelle profonde devono essere leggermente inclinate in modo che l'acqua possa scivolare via.
- Nella parte posteriore del cestello si trovano le punte pieghevoli, che possono essere ribaltate in basso, consentendo così l'inserimento di grandi pentole e scodelle da servizio.

Punte pieghevoli

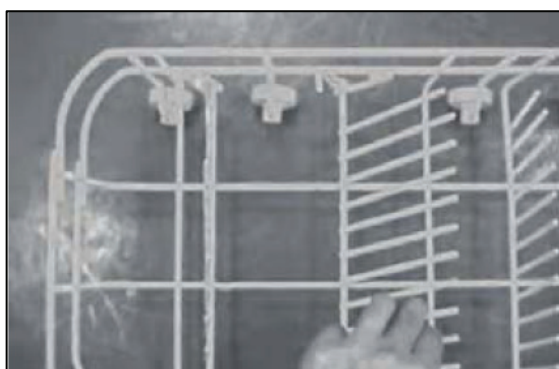

Per facilitare l'inserimento di grandi padelle, le punte nel cestello inferiore sono ribaltabili verso il basso.

Cestino porta posate

Le posate devono essere sistemate nel cestino portaposate. Il cestino portaposate caricato viene poi collocato in un posto adatto nel cestello inferiore.

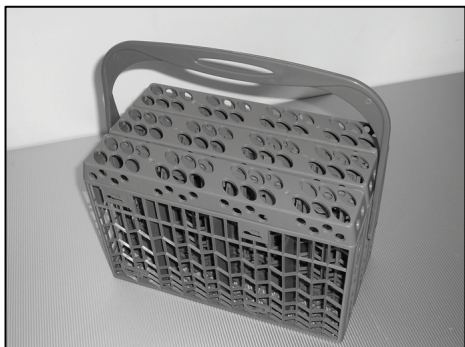

- Per ottenere i migliori risultati nel lavaggio, le posate devono essere inserite nel rispettivo cestino attraverso i fori superiori.

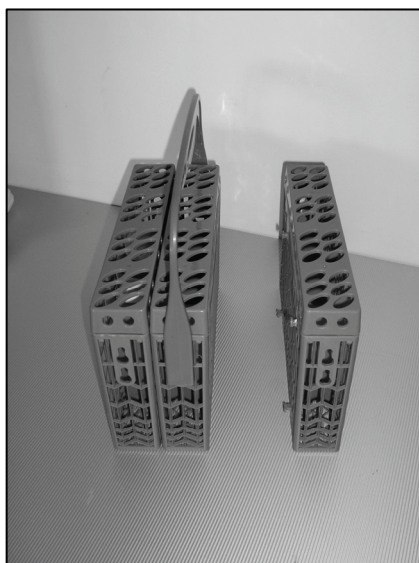

- Per facilitare l'inserimento delle posate, e' possibile separare la parte esterna del cestino portaposate. Questa parte esterna pero' non puo' essere inserita nel cestello inferiore separatamente, ma deve essere attaccata al cestino portaposate completo.

IN 	5 1 5	5 1 5	5 1 5	4 4 8
	2 1 2	2 1 2	2 1 2	3 3 4
	2 1 2	2 1 2	3 3 3	3 3 3
	5 1 5	5 1 4	4 4 4	4 4 4
	2 1 2	2 1 2	3 3 3	3 3 3
	5 1 5	5 1 5	5 4 4	4 4 6

1. Forchette
2. Cucchiari da minestra
3. Cucchiari da dessert
4. Cucchiaini da te'
5. Coltelli
6. Cucchiari da servizio
7. Mestolo da sugo
8. Forchetta da servizio



IMPORTANTE: Evitare che le posate cadano giu' attraverso la parte inferiore del cestino portaposate; questo potrebbe danneggiare il braccio dell'irroratore o le posate stesse. In caso si verifichi una deformazione iniziale della parte inferiore del cestino (con il rischio di caduta delle posate) sostituire il cestino.

Inserimento di piatti e posate



Stracci da pulizie, spugne o altri oggetto che possono assorbire acqua NON DEVONO essere lavati in lavastoviglie.

- Prima di inserire i piatti nell'apparecchio, eliminare i resti di cibo e fare ammorbidire i residui di cibo bruciati sul fondo delle padelle.
- Una volta caricata la lavastoviglie, controllare che le braccia dell'irroratore si muovano liberamente. Nel caso in cui il braccio dell'irroratore, muovendosi, venga in contatto con qualche oggetto, modificare la disposizione interna.
- Tazze, bicchieri, tegami ecc. devono essere caricati con il fondo rivolto verso l'alto, in modo da evitare accumulo di acqua.
- Posate e piatti non possono sovrapporsi altrimenti non verranno lavati bene.
- Evitare che i bicchieri si tocchino dentro la lavastoviglie altrimenti si possono danneggiare.
- Piccoli oggetti possono essere inseriti nel cestino portaposate.



I seguenti oggetti NON sono adatti al lavaggio in lavastoviglie:







- Posate con manici in madreperla, legno, sostanza cornea o porcellana.
- Oggetti in plastica non resistenti al calore.
- Posate composte di parti incollate non resistenti al calore.
- Posate o stoviglie in terracotta incollate.
- Oggetti in rame o stagno.
- Oggetti in cristallo a piombo.
- Taglieri in legno.
- Oggetti in fibra sintetica.



I seguenti oggetti non sempre sono adatti al lavaggio in lavastoviglie:

- Piatti in terracotta si possono inserire solo se indicati dal fabbricante come adatti per lavastoviglie.
- Oggetti in plastica (per esempio contenitori per cibo) possono essere lavati in lavastoviglie solo se indicati dal fabbricante come adatti per lavastoviglie.
- Piatti in terracotta smaltati possono schiarirsi dopo lavaggi ripetuti in lavastoviglie
- E' necessario eliminare immediatamente ogni resto di cibo dagli oggetti in argento, altrimenti cambia la loro colorazione
- Certi tipi di vetro possono diventare opachi o schiarirsi dopo troppi lavaggi in lavastoviglie

Tabella dei programmi di lavaggio

Programma	Programma di lavaggio	Informazioni sul programma di lavaggio	Descrizione ciclo	Detersivo prima / principale
Auto-sensor	Auto	Per tutti i livelli di sporco, pentolini, padelle, piatti sporchi con resti di cibo secco	Pre-lavaggio (40°C) Auto-lavaggio (50 - 60°C) Risciacquo Risciacquo (70°C) Asciugatura	3 in 1 oppure 5/30 g
3 in 1	3 in 1	Per piatti normalmente sporchi quali pentolini, piatti, bicchieri e padelle leggermente sporche; Ciclo quotidiano standard	Lavaggio (50°C) Lavaggio Lavaggio Risciacquo (70°C) Asciugatura	3 in 1
Normale		Per piatti normalmente sporchi quali pentolini, piatti, bicchieri e padelle leggermente sporche; Ciclo quotidiano standard	Pre-lavaggio (45°C) Pre-lavaggio (55°C) Lavaggio Lavaggio Risciacquo (66°C) Asciugatura	5/30 g
Intensivo		Per piatti molto sporchi, quali pentolini, padelle, tegami e piatti sporchi con cibo secco	Pre-lavaggio (58°C) Lavaggio (68°C) Lavaggio Lavaggio Risciacquo (55°C) Asciugatura	5/30 g
Economico (**)		Per piatti leggermente sporchi quali piattini, bicchieri, coppe e padelle poco sporche	Pre-lavaggio Lavaggio (52°C) Lavaggio Risciacquo (66°C) Asciugatura	5/30 g
Risciacquo		Per piatti che necessitano solo di essere risciacquati e asciugati	Lavaggio (42°C) Risciacquo (70°C) Asciugatura	N/A
Leggero		Per piatti leggermente sporchi quali bicchieri, cristallo, porcellana	Pre-lavaggio Lavaggio (42°C) Lavaggio Risciacquo (57°C) Asciugatura	20 g
Rapido		Breve lavaggio per piatti leggermente sporchi che non necessitano l'asciugatura	Lavaggio (42°C) Lavaggio Risciacquo (45°C)	20 g

* I tempi di lavaggio indicati si intendono come linea guida di massima. I fattori esterni dell'apparecchio (per esempio la temperatura dell'acqua, la pressione etc.) possono influenzare i tempi del lavaggio completo.

** Economico e' il programma test secondo la normativa EN 50242.

Impostazione del programma di lavaggio



Accertarsi che siano state rispettate le istruzioni riportate nel capitolo "Prima del primo utilizzo".

- Controllare se e' necessario aggiungere brillantante o sale rigenerante.
- Estrarre sia il cestello inferiore che superiore e caricarli seguendo le istruzioni relative al caricamento.
- Riportare entrambi i cestelli nelle loro posizione.
- Aggiungere detersivo.
- Accendere la lavastoviglie usando il pulsante ON/OFF. Si accendera' la relativa spia di controllo ON/OFF.
- **IMPORTANTE: Attendere 5 secondi prima di premere il pulsante per la selezione del programma altrimenti l'apparecchio potrebbe non funzionare correttamente.**
- Premere il pulsante del programma da voi scelto a seconda del tipo di lavaggio desiderato e del carico inserito. Si accende la spia di controllo sopra il pulsante premuto per la selezione del programma.
- Selezionare il programma opzionale che desiderate (es.: partenza ritardata o mezzo carico).
- Chiudere bene la porta, si deve sentire lo scatto della chiusura della porta.
- Dopo qualche secondo sentirete che l'apparecchio inizia a caricare acqua e il programma selezionato partire.

Modifica del programma di lavaggio

- Spegnerne la lavastoviglie con il pulsante ON/OFF.
- Aspettare un minuto e aprire la porta dell'apparecchio.
- Accendere la lavastoviglie tramite il pulsante ON/OFF e aspettare 5 secondi prima di selezionare il programma.
- Premere e tenere premuto per 3 secondi il pulsante per la selezione del programma di lavaggio, precedentemente avviato, per

- annullarlo. Quindi premere il pulsante per la nuova selezione del programma di lavaggio corretto.
- Selezionare il programma opzionale che desiderate (es.: partenza ritardata o mezzo carico).
 - Chiudere bene la porta, si deve sentire lo scatto della chiusura della porta.
 - Dopo qualche secondo sentirete che l'apparecchio inizia a caricare acqua e il programma selezionato parte.

Al termine del programma di lavaggio

- Al termine del programma di lavaggio si sentirà una segnalazione acustica.
- Spegnere la lavastoviglie usando il pulsante ON/OFF.
- **IMPORTANTE:** Aspettare 15 minuti **PRIMA** di aprire la porta. Questo permetterà che il vapore, generato dal risciacquo o dai risciacqui finali, asciughi i piatti.
- Aprire la porta con delicatezza e lasciarla socchiusa per pochi minuti per permettere al restante vapore di disperdersi.
- **AVVERTENZA:** Prestare attenzione quando si apre la porta perché potrebbe uscire vapore caldo.
- Scaricare la lavastoviglie; fare attenzione perché alcuni oggetti potrebbero essere ancora caldi.
- **IMPORTANTE:** Se lasciate la porta della lavastoviglie chiusa, senza scaricarla, per troppo tempo, potrebbero riformarsi gocce d'acqua nel carico.

Programma di lavaggio 3 in 1



Verificare che il dolcificatore d'acqua sia riempito con il sale rigenerante e che il dolcificatore sia stato riempito nel livello piu' basso.

Verificare che il dosatore del detersivo sia stato riempito al rispettivo livello.

NEL CASO UTILIZZATE IL DETERSIVO IN PASTIGLIE 3 in 1, DEVE ESSERE UTILIZZATO ANCHE IL RISPETTIVO PROGRAMMA DI LAVAGGIO. SE USATE LE PASTIGLIE 3 IN 1 CON UN ALTRO PROGRAMMA DI LAVAGGIO POTRETE RICONTRARE RISULTATI INSUFFICIENTI DI LAVAGGIO.

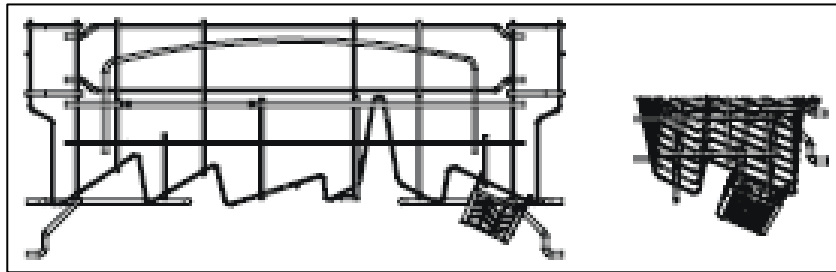

- Agganciare il sostegno della pastiglia 3 in 1 nella parte inferiore del cestello superiore, come indicato nello schema.

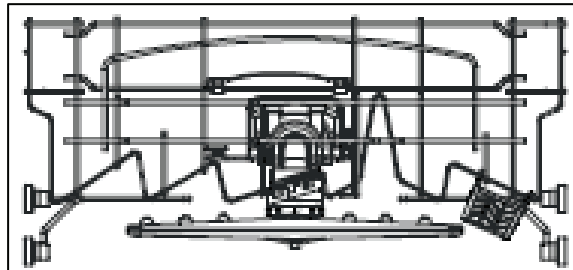

- Verificare che il sostegno della pastiglia 3 in 1 non ostacoli il braccio superiore dell'irroratore girando il braccio lentamente a mano. Nel caso il braccio colpisca il sostegno della pastiglia 3 in 1, spostare il sostegno della pastiglia.
- Mettere la pastiglia 3 in 1 nel sostegno per pastiglie 3 in 1. Caricare i piatti nella lavastoviglie in modo normale e selezionare il programma 3 in 1.



Nel caso in cui i risultati del lavaggio siano scarsi e' consigliabile utilizzare un detersivo per lavastoviglie che non abbia il brillantante ne' il sale rigenerante in pastiglia. Il dolcificatore dell'acqua dev'essere poi impostato ad un determinato livello corrispondente alla durezza dell'acqua utilizzata.

Programma automatico

Questo programma puo' analizzare il grado di sporco dei piatti e, di conseguenza, imposta automaticamente la durata del programma di lavaggio, il consumo dell'acqua e della corrente.

Utilizzando questo programma il sensore rileva la quantita' di sporco contenuta nell'acqua adattando rispettivamente il programma di lavaggio. Questi adattamenti dipendono dal grado di sporcizia piu' o meno elevata degli oggetti.

Impostazione della partenza ritardata

E' possibile ritardare la partenza del programma di lavaggio fino ad un massimo di 24 ore.

- Verificare se l'apparecchio richiede inserimento di brillantante o di sale rigenerante.
- Tirate fuori sia il cestello inferiore che quello superiore, quindi caricarli secondo le istruzioni relative al caricamento.
- Riportare sia il cestello inferiore che quello superiore nella loro sede.
- Aggiungere il detersivo.
- Accendere la lavastoviglie usando il pulsante ON/OFF.
- Premere il pulsante del programma da voi scelto a seconda del tipo di lavaggio desiderato e del carico inserito. Si accende la spia di controllo sopra il pulsante premuto per la selezione del programma.
- Usare il pulsante della partenza ritardata per impostare il tempo desiderato per l'inizio del lavaggio. Il tempo che avete selezionato apparira' nel display. Potete diminuire o aumentare questo tempo premendo il pulsante della partenza ritardata con la relativa freccia sopra.
- Potete ritardare l'inizio del ciclo di lavaggio al massimo di 24 ore. Ogni volta che premete un pulsante il tempo di ritardo cambia di un'ora.
- Chiudere bene la porta, si deve sentire lo scatto della chiusura della porta.

- Una volta passato il tempo pre-impostato, la lavastoviglie inizierà il programma di lavaggio che avete selezionato.

Il pulsante Alt. (mezzo carico)

Il pulsante Alt. (mezzo carico) permette di lavare i prodotti solo sul cassetto inferiore o solo sul superiore.



IMPORTANTE: quando utilizzate l'opzione mezzo carico dovrete caricare oggetti solo nel cestello che ha il braccio irroratore impostato.

- Verificare se l'apparecchio richiede inserimento di brillantante o di sale rigenerante.
- Estrarre il cestello superiore e caricarlo secondo le istruzioni relative al caricamento.
- Riportare il cestello superiore nella sua sede.
- Aggiungere il detersivo.
- Accendere la lavastoviglie usando il pulsante ON/OFF.
- Premere il pulsante del programma da voi scelto a seconda del tipo di lavaggio desiderato e del carico inserito. Si accende la spia di controllo sopra il pulsante premuto per la selezione del programma.
- Premere il pulsante ALT una volta e SOLO il braccio irroratore superiore comincerà a funzionare.
- Premere il pulsante ALT due volte e SOLO il braccio irroratore inferiore comincerà a funzionare.
- La luce sopra il pulsante ALT si accenderà confermando che il pulsante ALT è stato premuto.
- Premere il pulsante ALT per la terza volta e l'apparecchio tornerà all'operazione normale.
- Dopo qualche secondo sentirete che l'apparecchio inizia a caricare acqua e il programma selezionato parte.

Pulizia e manutenzione



IMPORTANTE: Prima di procedere alla pulizia, scollegare la lavastoviglie dalla rete elettrica.

Sistema del filtro

La lavastoviglie e' dotata di un filtraggio a tre livelli; per facilitarne l'accesso questi filtri sono situati alla base dell'apparecchio.

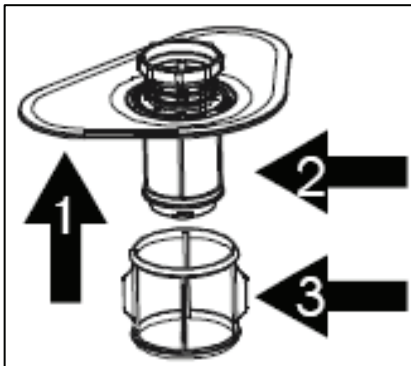

- 1) Filtro principale
- 2) Filtro grosso
- 3) Filtro fine

Filtro principale:

I pezzi di cibo e sporco vengono trattenuti da questo filtro e macinati da un ugello speciale posto sul braccio inferiore dell'irroratore. Questi detriti vengono poi eliminati con l'acqua di scarico.

Filtro grosso:

Pezzi grossi, quali pezzi di osso o vetro, che potrebbero bloccare lo scarico, vengono trattenuti in questo filtro.

Filtro fine:

Questo filtro trattiene sporco e resti di cibo nel pozzetto e impedisce che si depositino sui piatti durante il ciclo di lavaggio.



IMPORTANTE:

Pur essendo il sistema filtrante efficace, la lavastoviglie non e' un impianto di smaltimento di rifiuti. Tutti gli oggetti da lavare nella lavastoviglie devono essere privi di resti di cibo, prima di essere inseriti nell'apparecchio.

Pulizia dei filtri

Per assicurare il massimo rendimento e risultati ottimali occorre pulire correttamente e regolarmente l'intero gruppo del filtro (l'ideale sarebbe dopo ogni ciclo di lavaggio).

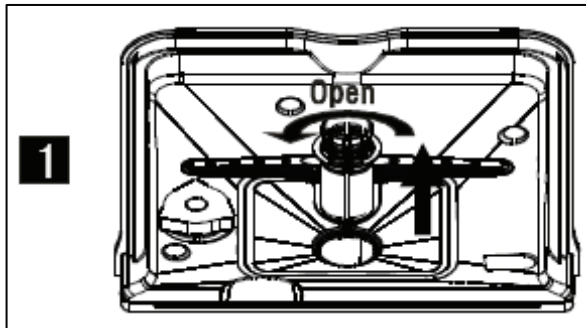

1. Girare il filtro grosso in senso anti orario e tirarlo verso l'alto. Risciacquare questa parte sotto l'acqua corrente per eliminare tutti i residui di cibo rimasti nel filtro.

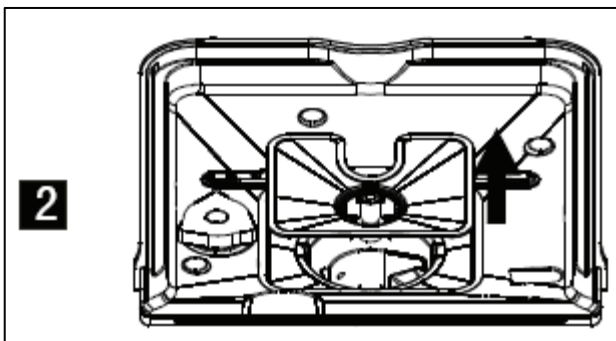

2. Togliere il filtro principale e risciacquarlo sotto l'acqua corrente per eliminare tutti i residui di cibo trattenuti dal filtro.

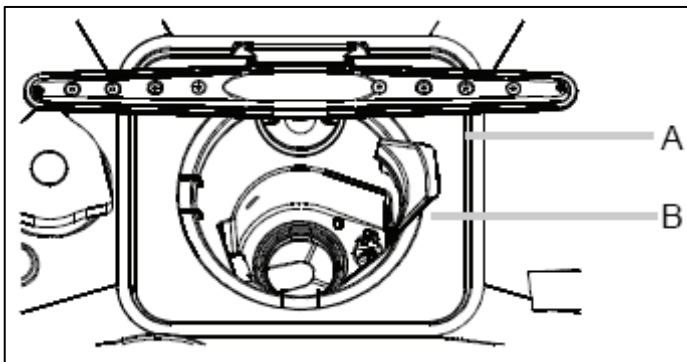

3. Togliere il filtro fine e risciacquarlo sotto l'acqua corrente per eliminare tutti i residui di cibo trattenuti dal filtro.

4. Rimettere il filtro fine nella sua posizione originale.
5. Rimettere il filtro principale e quello grosso nella loro posizione originale alla base della lavastoviglie. Dovete girare il filtro grosso in senso orario per bloccarlo nella sua sede.



IMPORTANTE: LA LAVASTOVIGLIE NON DEVE MAI ESSERE PROGRAMMATA PER IL LAVAGGIO SE ALL'INTERNO NON SONO STATI MONTATI I FILTRI.

Pulizia delle braccia dell'irroratore

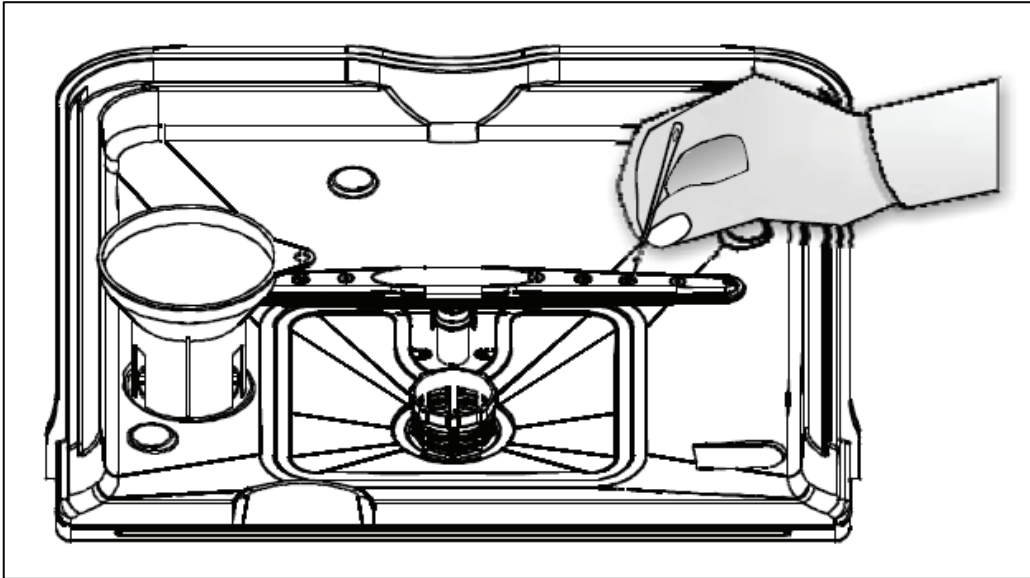

È necessario pulire le braccia dell'irroratore regolarmente per evitare l'intasamento dei getti nelle braccia dell'irroratore e dei cuscinetti dal calcare dell'acqua dura.

- Per rimuovere il braccio dell'irroratore, svitare il dado e togliere la rondella posta nella parte superiore del braccio dell'irroratore.
- Tirare leggermente il braccio dell'irroratore in alto per estrarlo.
- Lavare il braccio dell'irroratore con acqua calda e sapone per pulire i getti e utilizzare una spazzola fine.
- Risciacquare bene il braccio dell'irroratore, quindi rimontarlo nella sua sede.

Pulizia del pannello di controllo

IMPORTANTE: Per pulire il pannello di controllo o le parti operative non usare detergenti abrasivi o preparati comuni usati per la pulizia dei mobili.

- Pulire il pannello di controllo usando uno straccio nuovo inumidito con acqua calda.

Pulizia della porta

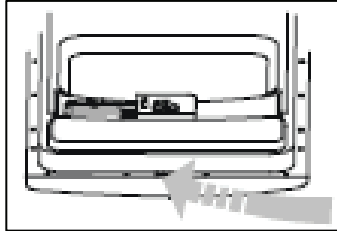

- Per pulire i bordi esterni della porta dovete usare solo un panno morbido e inumidito.
- Per evitare la penetrazione dell'acqua nella serratura o nei componenti elettrici, **non utilizzare** detergenti spray di alcun genere.
- **NON** usare detergenti abrasivi per pulire superfici interne o esterne perché potrebbero danneggiarli.

Sistema dei codici di errore dei guasti

Se l'apparecchio sente di non essere correttamente operativo apparirà sul display un codice di errore.

I seguenti codici di errore possono essere eliminati dal cliente stesso seguendo le istruzioni indicate di seguito.

PRIMA DI PROCEDERE A QUALSIASI INTERVENTO DI MANUTENZIONE DELL'APPARECCHIO, QUEST'ULTIMO DEVE ESSERE SCOLLEGATO DALLA RETE ELETTRICA.

E1

- Tempo di riempimento dell'acqua o scarico troppo lunghi.
- ✓ Verificare la pressione dell'acqua del tubo principale dell'acqua.
- ✓ Pulire la griglia del filtro nel tubo d'alimentazione dell'acqua.
- ✓ Assicurarsi che il tubo d'alimentazione non sia schiacciato o annodato.

- ✓ Assicurarsi che il rubinetto dell'acqua, al quale e' collegato l'apparecchio, sia completamente aperto.
- ✓ Controllare che il tubo di scarico non sia schiacciato o annodato e che sia posizionato correttamente (come descritto nel manuale di istruzioni).

E4

- La macchina ha rilevato acqua alla base.
- ✓ Controllare che il tubo di scarico non sia schiacciato o annodato
- ✓ Controllare che non ci siano blocchi nel tubo di scarico o nel sistema di scarico a cui l'apparecchio e' collegato.
- ✓ Il tubo di scarico potrebbe essere posto in posizione troppo alta o incorrettamente. Controllare il manuale di istruzione e assicurarsi che l'installazione sia corretta.

E8

- Circuito aperto o corto circuito
- ✓ Sostituire il termostato.
- Una volta eliminato il problema che ha causato l'errore, collegare nuovamente la macchina all'alimentazione di rete.
- Riaccendere l'apparecchio usando il pulsante ON/OFF.
- Attendere 5 secondi prima di impostare un programma di lavaggio, usando i pulsanti per la selezione del programma.



IMPORTANTE: In caso sul display venga visualizzato un altro codice d'errore, non tentare di riparare il guasto da soli, ma contattare il reparto d'assistenza della Baumatic.



SE, PUR AVENDO ESEGUITO TUTTE LE PROCEDURE PER L'ELIMINAZIONE DELL'ERRORE, QUESTO CODICE RIAPPARE, SPEGNERE L'APPARECCHIO, SCOLLEGARLO DALLA RETE ELETTRICA E CONTATTARE IL SERVIZIO ASSISTENZA BAUMATIC AL NUMERO VERDE 800-521444



SE IL TECNICO, DURANTE L'INTERVENTO IN GARANZIA, RISCONTRA CHE IL GUASTO, CAUSATO

DA UNA DELLE VOCI INDICATE NEL PRECEDENTE ELENCO, POTEVA ESSERE SISTEMATO DIRETTAMENTE DAL CLIENTE LEGGENDO LE ISTRUZIONI QUI DATE, POTRETE ESSERE RESPONSABILI DEI COSTI DELLA CHIAMATA E DELLA RELATIVA ASSISTENZA.

Guasti generali

PROBLEMA	CAUSE POSSIBILI	COME PROCEDERE
<i>La lavastoviglie non funziona</i>	<p>Fusibile bruciato o interruttore automatico inceppato</p> <p>Alimentazione non inserita</p> <p>Bassa pressione dell'acqua</p>	<p>Sostituire il fusibile o reimpostare l'interruttore automatico. Scollegare tutti gli altri apparecchi che sono allacciati allo stesso circuito della lavastoviglie.</p> <p>Assicurarsi che la lavastoviglie sia accesa e che la porta sia chiusa correttamente.</p> <p>Assicurarsi che la spina sia inserita completamente e correttamente.</p> <p>Controllare che l'alimentazione dell'acqua sia correttamente connessa e che il rubinetto dell'acqua sia aperto.</p>
<i>La pompa di scarico non si ferma</i>	Allagamento	Il sistema e' disegnato per rilevare ogni allagamento. In caso lo rilevi la pompa di scarico funzionera' continuamente finche' ci sara' alimentazione nell'apparecchio.
<i>Rumorosita'</i>	<p>Alcuni rumori udibili sono normali</p> <p>Le posate non sono assicurate negli appositi cestini o qualcosa di piccolo e' caduto dentro il cestino</p> <p>Il motore fa rumore</p>	<p>Durante il ciclo di lavaggio ci sara' un livello di rumore operativo, in particolare quando i residui di cibo sono stati rimossi dagli oggetti inseriti e quando il dosatore del detersivo trasferisce la pastiglia nella vaschetta.</p> <p>Assicurarsi che tutto sia stato caricato secondo le istruzioni del presente manuale Baumatic.</p> <p>Se la lavastoviglie non viene usata per un certo periodo di tempo, assicurarsi che l'apparecchio sia impostato su un ciclo di lavaggio una volta alla settimana. In caso contrario la guarnizione del motore potrebbe seccarsi e causare rumore.</p>

<i>Schiuma nella vaschetta</i>	Uso improprio del detersivo Brillantante fuoriuscito	Assicuratevi di non usare pastiglie 3 in 1 insieme al brillantante e al sale rigenerante. Pulire sempre e immediatamente il brillantante in eccesso o fuoriuscito.
<i>Macchie all'interno</i>	Uso di detersivo con colorante	Usare un detersivo senza colorante.
<i>I piatti non sono completamente asciutti</i>	Il dosatore del brillantante e' vuoto	Assicurarsi che il dosatore del brillantante sia pieno.
<i>Piatti e pentole non puliti</i>	Programma non appropriato Disposizione di carico scorretta	Selezionare un programma di lavaggio piu' intenso. Assicurarsi che le braccia dell'irroratore e il dosatore del detersivo non siano coperti da piatti larghi.
<i>Macchie e aloni su bicchieri e pentole</i>	- Acqua troppo dura - Bassa temperatura d'entrata - Disposizione di carico scorretta - Detersivo sbagliato - Livello di sale o brillantante scorretto	Riferirsi alle sezioni relative di questo manuale per assicurarsi che i livelli di detersivo, sale e brillantante siano impostati correttamente. Assicurarsi che l'apparecchio sia caricato correttamente.
<i>Vapore</i>	Un fenomeno normale	Potete avere una piccola quantita' di vapore vicino alla chiusura della porta durante l'asciugatura e lo scarico dell'acqua.
<i>Macchie nere o grigie sui piatti</i>	Posate di alluminio sono entrate in contatto con i piatti	Per eliminare tali macchie usare un detergente leggermente abrasivo. Assicurarsi che in futuro l'apparecchio sia caricato correttamente.
<i>Acqua rimasta sul fondo</i>	Questo e' normale	Non preoccuparsi se una piccola quantita' d'acqua pulita rimane sul fondo dell'apparecchio.
<i>Perdite dalla lavastoviglie</i>	Il dosatore del brillantante e' sovra-caricato o il brillantante e' fuoriuscito dall'apparecchio La lavastoviglie non e' a livello (orizzontale)	Stare attenti a non sovra-caricare il dosatore del brillantante. La fuoriuscita di brillantante puo' causare schiuma eccessiva e portare all'allagamento. Pulire subito ogni perdita con un panno umido. Assicurarsi che la lavastoviglie sia posizionata perfettamente in orizzontale.

Installazione



IMPORTANTE: L'INSTALLAZIONE DEVE ESSERE COMPLETATA DA UN TECNICO QUALIFICATO. BAUMATIC AUTORIZZA SOLO L'INSTALLAZIONE DESCRITTA NEL PRESENTE MANUALE DI ISTRUZIONI. DOVETE PROVVEDERE ALLO SMALTIMENTO DEGLI IMBALLI IN MODO ECOLOGICO E RISPETTOSO DELL'AMBIENTE.

Posizionamento e livellamento dell'apparecchio

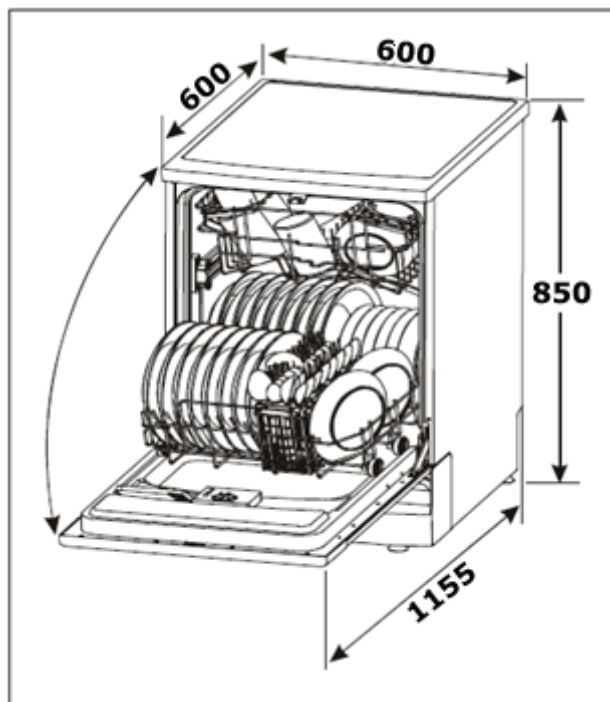

- ✓ Rimuovere tutti gli imballi all'interno e all'esterno della lavastoviglie.
- ✓ Posizionare la lavastoviglie su una superficie solida e piana.

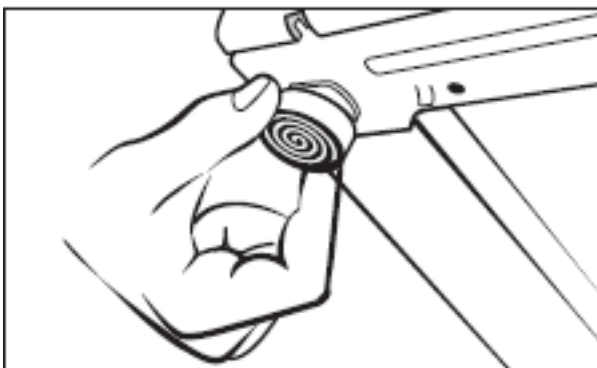

- ✓ **NON METTERE LA LAVASTOVIGLIE SU UN TAPPETO.**

- ✓ Allentare i piedini regolabili posizionati alla base dell'apparecchio.

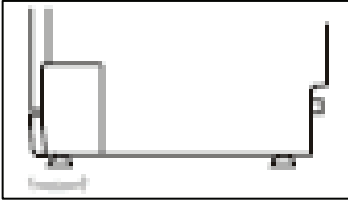

- ✓ Regolare ognuno dei quattro piedini finché l'apparecchio non è livellato.



IMPORTANTE: Quando la lavastoviglie sarà posizionata nella sua posizione finale, assicurarsi che i quattro piedini siano fermamente aderenti al suolo premendo ogni angolo e controllando che l'apparecchio non si muova.

Collegamento alla presa dell'acqua



IMPORTANTE: Non collegare l'apparecchio alla principale presa dell'acqua usando un tubo vecchio o usato. Il tubo di ingresso fornito con la lavastoviglie è l'UNICO che deve essere usato.

NON COLLEGARE IL TUBO DI INGRESSO DELL'ACQUA AL RUBINETTO DELL'ACQUA CALDA.

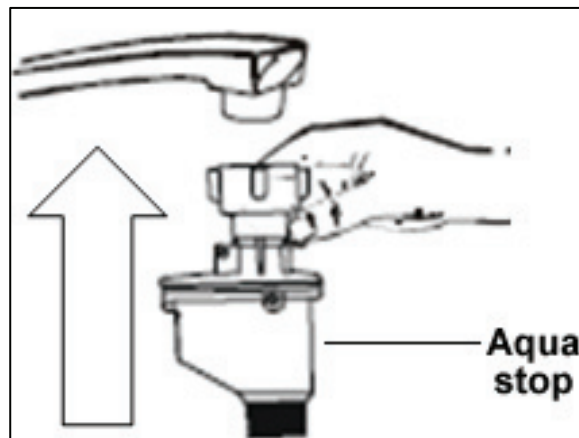

- Il tubo d'entrata verrà situato all'interno della struttura della lavastoviglie.
- Connettere il tubo dell'acqua ad un rubinetto filettato che abbia 3/4" filetti e al connettore del tubo d'ingresso nell'apparecchio.

- Stringere bene il tubo d'entrata al rubinetto dell'acqua e alla lavastoviglie.



IMPORTANTE: Se l'apparecchio e' dotato di sistema Aqua-stop, questo **DEVE** essere fissato in posizione verticale, come mostrato nel precedente diagramma. Collegamento per lo scarico dell'acqua

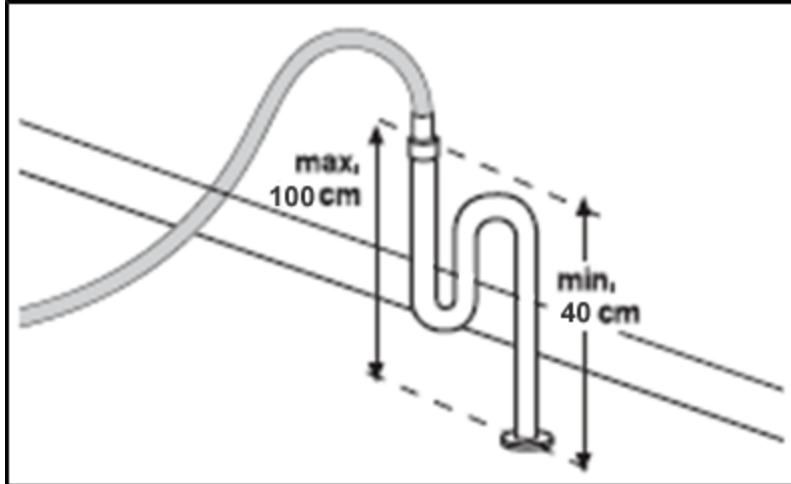

- ✓ Assicurare il tubo di scarico in modo che non possa muoversi anche se la lavastoviglie e' in uso.
- ✓ Mettere la fine del tubo di scarico sull'apposita vostra connessione spingendolo un po' verso il basso.
- ✓ **IMPORTANTE:** Non inserire il tubo di scarico troppo profondamente nel raccordo perche' potrebbe causare un effetto sifone.
- ✓ **NON ESTENDERE MAI IL TUBO DI SCARICO ALLUNGANDOLO RISPETTO ALLA SUA LUNGHEZZA ORIGINALE.**

Collegamento elettrico

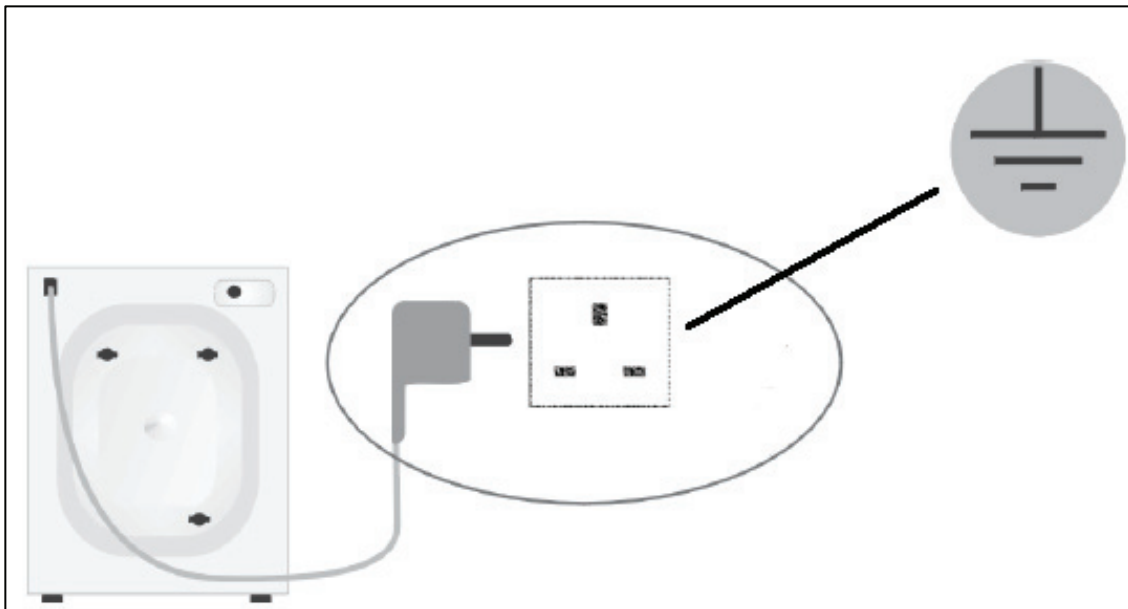

- ✓ **IMPORTANTE:** La presa di corrente deve sempre essere accessibile, anche dopo l'installazione dell'apparecchio.



- ✓ Consultare la targhetta matricola, situata sul lato destro della porta, **PRIMA** di fare la connessione elettrica. Assicurarsi che il voltaggio della spina sia lo stesso indicato nella targhetta matricola.
- ✓ **NON TOGLIERE LA TARGHETTA MATRICOLA PERCHE' LE INFORMAZIONI IVI CONTENUTE SONO IMPORTANTI.**
- ✓ La spina fornita con l'apparecchio dev'essere collegata ad una presa isolata e con messa a terra.
- ✓ Conduttori di corrente rotti o danneggiati devono essere sostituiti solo da persone competenti e qualificate e con un modello simile all'originale.
- ✓ Tipo di cavo - H 0 V V - F 3G 1,5.
- ✓ **IMPORTANTE:** Raccomandiamo di non collegare quest'apparecchio ad una prolunga.

Prima del primo utilizzo

Dovete controllare le indicazioni seguenti prima di usare l'apparecchio per la prima volta :

- Che la lavastoviglie sia a livello e fissata in posizione corretta.
- Che il rubinetto dell'acqua sia completamente aperto.
- Che non ci siano perdite nei tubi di carico e scarico.
- Che gli attacchi dei tubi di carico e scarico siano completamente avvitati e collegati saldamente.
- Che i tubi di carico e scarico non siano attorcigliati.
- Che l'alimentazione elettrica sia attiva.
- Che il dolcificatore dell'acqua sia stato riempito con 1 litro di acqua e sale.
- Che il dosatore del brillantante sia stato riempito con il brillantante.

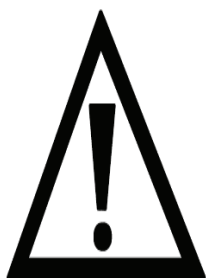

IMPORTANTE: Se l'apparecchio non funziona correttamente, scollegarlo dall'alimentazione elettrica e contattare il Servizio di Assistenza Baumatic al numero verde 800-521444.

NON CERCARE DI RIPARARE L'APPARECCHIO PER PROPRIO CONTO.

Per favore tenete presente che se il Tecnico viene chiamato per l'Assistenza durante il periodo di garanzia del prodotto e constatata che il problema non è dovuto ad un errore dell'apparecchio, sarete responsabili per i costi della chiamata.

L'apparecchio dev'essere accessibile al Tecnico per eseguire ogni riparazione necessaria. Se la macchina è installata in modo non corretto e il Tecnico valuta che l'eventuale riparazione potrebbe danneggiare l'apparecchio o la cucina, egli non completerà la riparazione.

Questo include situazioni in cui l'apparecchio sia stato inserito vicino a mattonelle o sigillato con altri materiali, nel caso in cui vi siano ostacoli in legno di fronte ad esso o comunque in qualsiasi altro caso non specificato nel presente manuale di istruzioni.

Per cortesia riferirsi alle condizioni di garanzia indicate nella "scheda di garanzia" contenuta nell'imballo del presente all'apparecchio.

**United Kingdom**

Baumatic Ltd.,
Baumatic Buildings,
6 Bennet Road,
Reading, Berkshire
RG2 0QX
United Kingdom

Sales Telephone

(0118) 933 6900

Sales Fax

(0118) 931 0035

Customer Care Telephone

(0118) 933 6911

Customer Care Fax

(0118) 986 9124

Spares Telephone

(01235) 437244

Advice Line Telephone

(0118) 933 6933

E-mail:

sales@baumatic.co.uk
customercare@baumatic.co.uk
spares@baumatic.co.uk
technical@baumatic.co.uk

Website:

www.baumatic.co.uk

Republic of Ireland

01- 6266 798

Czech Republic

Baumatic CR spol s.r.o.
Průmyslová zóna Sever 696
460 11, Liberec 11
Czech Republic

+420 800 185 263

www.baumatic.cz

Slovak Republic

Baumatic Slovakia, s.r.o.
Škultétyho 1
831 04 Bratislava 3
Slovakia

+421 255 640 618

Germany

Baumatic Gmbh
Lilienthalstrasse 1
Herford, D-320 52
Germany

+49(0) 8221/ 694 99-0

www.baumatic.de

Italy

Baumatic Italia S.R.L.
Via Caltana 129
Campodarsego (Padova), 35011
Italy

+3904 9920 2297

NUMERO VERDE **800-521444**

www.baumatic.it

Holland

Baumatic Benelux B.V.
Grindzuigerstraat 22
1333 MS ALMERE
The Netherlands

+3136 549 1555

www.baumatic.nl



Baumatic®

www.baumatic.com