

**Istruzioni per l'uso del vostro
apparecchio Baumatic
P615, P620, P625,
P630, P632, P640,
P650**

Forno multifunzione a incasso



You will be mine ...

NOTA: Queste istruzioni d'uso contengono informazioni importanti, compreso le informazioni di sicurezza e di installazione che vi permetteranno di godere completamente delle qualità del vostro apparecchio. Conservate questo manuale in un posto sicuro, facilmente accessibile anche per un futuro utilizzo vostro e delle persone che non sono istruite sul funzionamento di questo apparecchio.

Istruzioni inerenti alla protezione dell'ambiente

Eliminazione dell'imballaggio

L'imballaggio reca il marchio Green Dot (punto verde). Utilizzare gli appositi cassonetti per gettare via tutti i materiali di imballaggio, come ad esempio il cartone, il polistirolo e le pellicole di plastica. In tal modo si avrà la certezza che i materiali dell'imballaggio verranno riciclati.



Smaltimento degli elettrodomestici in disuso



La direttiva europea 2002/96/CE sui rifiuti di apparecchiature elettriche ed elettroniche (RAEE) impone che gli elettrodomestici in disuso non debbano essere smaltiti nei normali flussi di rifiuti urbani indifferenziati. Gli elettrodomestici in disuso devono essere sottoposti a raccolta differenziata al fine di ottimizzare il recupero e il riciclo dei materiali in essi contenuti e ridurre l'impatto sulla salute umana e sull'ambiente.

Il simbolo del "cassonetto con le ruote" barrato da una croce riportato sul prodotto segnala l'obbligo di raccolta differenziata dell'elettrodomestico al momento dello smaltimento.

I consumatori devono rivolgersi alle autorità locali o al rivenditore per richiedere informazioni circa le corrette modalità di smaltimento dell'elettrodomestico in disuso.

Prima di procedere allo smaltimento dell'elettrodomestico, staccare il cavo di alimentazione elettrica, tagliarlo e smaltirlo.

Sommario

Istruzioni inerenti alla protezione dell'ambiente	1
Informazioni di sicurezza	4
Manuale d'uso	7
Utilizzo del forno	7
Consigli utili	9
Consigli per il trattamento termico dei cibi	9
Utilizzo della manopola 6 del controllo elettronico di regolazione del tempo	10
Descrizione funzioni della manopola	10
Tempo e modalità manuale	11
Modalità tempo di durata della cottura	11
Modalità di impostazione fine cottura	11
Modalità di cottura interamente automatica	11
Modalità timer	12
Dispositivo di programmazione elettronica/indicazione della temperatura	12
Descrizione tasti	13
Orologio digitale (l'orologio dovrà essere impostato prima di accendere il forno)	14
Regolazione automatica della cottura senza l'utilizzo del dispositivo di programmazione	14
Temporizzatore	14
Cottura automatica (inizio e fine)	14
Cottura semiautomatica	15
Temporizzatore = campanello	15
Annullamento del programma di cottura automatica	15
Come utilizzare il dispositivo di programmazione elettronica (P640)	16
Impostazione orologio	16
Regolazione manuale	17
Modalità semiautomatica con tempo di durata della cottura	17
Modalità semiautomatica con tempo di fine cottura	17
Modalità completamente automatica	17
Cronometro	18
Segnale acustico	18
Avvio e regolazione programma	18
Segnalazione di errore inserimento dati	18
Annullamento programma	18
Passaggio da una funzione all'altra	18
Altre funzioni	19
Modalità forno spento	19
„Sicura per bambini“: funzione di chiusura e controllo	19
Tasto spento/acceso 	20
Simbolo 	20
Annullamento impostazione del tempo	20
Caratteristiche tecniche	20
Dimensioni	20
Ventola di raffreddamento	20
Dettagli di collegamento elettrico	20
Pulizia del forno	21
Superficie smaltata	21
Superficie in acciaio inossidabile	21

Pulizia degli sportelli del forno	21
Posizionamento e montaggio del forno	22
Manutenzione del forno	24
Prima di contattare l'assistenza	25

Informazioni di sicurezza

Avvertenze

L'apparecchio è destinato alla preparazione e al riscaldamento dei cibi e non deve essere mai utilizzato per funzioni diverse (ad esempio per il riscaldamento dell'ambiente). Si consiglia di rivolgersi una volta ogni due anni ad una ditta di assistenza competente per far controllare la funzionalità dell'apparecchio ed effettuare una manutenzione professionale; si preverranno in tal modo eventuali guasti e se ne prolungherà la durata d'uso.

Istruzioni di installazione

Il tecnico competente dovrà eseguire l'installazione dell'apparecchio in conformità con le seguenti disposizioni:

ČSN 33 2180 – Collegamento di strumenti ed apparecchi elettrici.

ČSN 06 1008 – Sicurezza antincendio di apparecchi locali e fonti di calore.

ČSN 73 0823 – Caratteristiche tecniche antincendio dei materiali.

Grado di infiammabilità dei materiali di costruzione.

Avvertenze

L'apparecchio deve essere montato da un tecnico professionista seguendo le istruzioni di montaggio della casa costruttrice.

È possibile provvedere alla manutenzione e alla riparazione dell'apparecchio solo dopo averlo scollegato dalla rete elettrica.

Collegamento dell'apparecchio alla rete elettrica

Controllare che i valori di tensione elettrica riportati sulla targhetta di identificazione corrispondano alla tensione della vostra rete di fornitura.

L'apparecchio deve essere collegato alla rete elettrica con un cavo dello spessore minimo di 1.5 mm e con una presa da 16 A.

L'apparecchio deve essere collegato ad una presa a terra!

La casa costruttrice non si riterrà responsabile di danni causati da una non corretta messa a terra dell'apparecchio.

1. Se il forno è dotato di cavo di alimentazione con spina, l'apparecchio deve essere collocato in modo che la stessa sia accessibile.
2. Se il forno è dotato di cavo di alimentazione a „Y” e in caso lo stesso risulti danneggiato dovrà essere riparato dalla casa costruttrice, da un suo tecnico di assistenza o da persona parimenti qualificata, onde evitare situazioni di pericolo.
3. Se il forno è destinato al collegamento fisso alla rete elettrica (se non è dotato di cavo con spina), alla presa fissa dovrebbe essere montato un dispositivo di accertamento dell'eventuale scollegamento dalla rete, ad una distanza di almeno 3mm dai contatti.

Importante**Avvertenze ed istruzioni di sicurezza**

L'apparecchio è conforme a tutte le norme europee in vigore. Ciò non esclude tuttavia che esso si surriscaldi e rimanga surriscaldato per un certo periodo anche dopo lo spegnimento.

Baumatic invita a fare particolarmente attenzione ai bambini piccoli e di tenerli costantemente sotto sorveglianza quando si trovano in prossimità del forno se in funzione.

Non appoggiare oggetti pesanti né salire sullo sportello del forno, onde evitare di danneggiarne i cardini.

Non appoggiare le stoviglie da forno direttamente sul fondo dello stesso. Non coprire il fondo del forno con carta di alluminio.

Le superfici surriscaldate non devono entrare in contatto né con i cavi né con altri collegamenti elettrici.

Non utilizzare l'apparecchio per asciugare indumenti o per riscaldare l'ambiente.

Non collocare il forno in prossimità di cardini o mobili sensibili al calore.

Non utilizzare mai lo sportello come aiuto per inserire il forno nella cucina facendo forza sullo sportello aperto, o potrebbe danneggiarsi.

Non inserire in forno materiali infiammabili, potrebbero prendere fuoco in caso di accensione accidentale.

Targhetta di identificazione

La targhetta di identificazione è collocata sul lato destro del vano forno ed è visibile aprendo lo sportello. La stessa targhetta è collocata anche sul lato superiore del corpo del forno.

Non rimuovere la targhetta di identificazione, altrimenti si annullerà la validità della garanzia.

Si consiglia di annotare il numero di serie dell'apparecchio nello spazio indicato sul manuale d'uso.

Primo utilizzo

Una volta installato il forno a incasso si consiglia di lasciar riscaldare tutti gli elementi per circa 30 minuti alla temperatura di 200°C, onde eliminare tutti i materiali di conservazione utilizzati nella fabbricazione.

Ripetere l'operazione per tutti gli elementi del forno, compreso per le funzioni Grill e Cottura statica.

Durante il procedimento gli strati di protezione e i materiali isolanti potrebbero sprigionare un certo cattivo odore attraverso esalazioni

comunque non tossiche.

Una volta ultimata la procedura lasciar raffreddare il forno, lavare il vano interno con un detergente diluito in acqua e asciugare completamente con un panno morbido.

Consigli utili

Fumo – Il forno è dotato di un sistema di aerazione che permette di eliminare il fumo originato dalla cottura. Si consiglia tuttavia di non sostare in diretta prossimità del forno al momento dell'apertura dello sportello per il repentino rilascio del fumo accumulato.

Il contatto tra il fumo e la superficie fredda del forno può portare alla formazione di condensa, ad esempio sullo sportello; in tal caso si tratta di un fenomeno del tutto normale, non di un danno causato dal forno.

Ventola di raffreddamento

Per tutte le funzioni di cottura la ventola di raffreddamento non si avvia immediatamente dopo l'accensione del forno, ma solo dopo un certo periodo di tempo, a forno già riscaldato. La ventola potrebbe continuare a funzionare per un po' anche una volta terminata la cottura, per raffreddarlo a sufficienza.

Non scollegare il forno dalla rete elettrica durante il funzionamento della ventola di raffreddamento, onde evitare il danneggiamento delle superfici circostanti.

Spia di funzionamento del forno e spia del termostato

Il forno a incasso è dotato di una spia verde di funzionamento sul lato sinistro del pannello frontale; sul lato destro è collocata una spia arancione del termostato che rimane accesa fin quando non viene raggiunta la temperatura prestabilita.

Durante la cottura la spia si accende e si spegne in base al funzionamento del termostato.

Temperatura di cottura

La cottura ad aria calda richiede generalmente una temperatura inferiore rispetto a quella statica (combinazione degli elementi superiori e inferiori). La differenza è di circa 15 – 20°C.

Preriscaldamento

Per sfruttare al massimo le potenzialità del forno, si consiglia di preriscaldarlo prima dell'utilizzo (soprattutto per la cottura ad aria calda). Il preriscaldamento è particolarmente importante per la cottura di dolci, pane etc. Senza preriscaldamento il tempo di cottura sarà probabilmente più lungo.

È necessario preriscaldare il forno nella preparazione di cibi surgelati o precotti.

Manuale d'uso

Conservare le presenti istruzioni d'uso in caso di eventuale necessità futura e per le persone che non dovessero avere dimestichezza con l'apparecchio.

Il presente manuale d'uso corrisponde ai seguenti modelli: P615, P620, P625, P630, P640, P650

Utilizzo del forno

La temperatura del forno è governata secondo necessità dal termostato, in un arco compreso tra i 50° e i 250° C. Il controllo temperatura è segnalato dalla spia del termostato che si ACCENDE e SPERDE durante il funzionamento del forno.

La modalità di cottura desiderata è impostabile con la manopola di comando multifunzione, attraverso cui si possono selezionare le seguenti funzioni:

Illuminazione forno (nei modelli P615, P620, P625, P630, P632, P640 e P650 la funzione si attiva automaticamente una volta selezionata la modalità di cottura).

L'illuminazione del forno rimane accesa fin quando il forno è in funzione.



Modalità di cottura statica

(per tutti i modelli)

Questa modalità permette una cottura tradizionale con circolazione di calore sia dalla parte superiore che da quella inferiore del forno.



Modalità di riscaldamento dal basso

(P615, P640, P650)

Viene utilizzata per una cottura lenta o per riscaldare i cibi.



Modalità di cottura ad aria calda

(per tutti i modelli escluso il P615)

Questa modalità assicura una circolazione uniforme di aria calda per mezzo della ventola, permettendo la cottura contemporanea di diverse pietanze sui diversi ripiani del forno.



Modalità con ausilio di aria calda 1

(P615, P620, P625, P630, P632)

Garantisce il riscaldamento attraverso l'elemento inferiore con un apporto di calore dimezzato; è adatta ai cibi che richiedono una cottura leggera.



Modalità con ausilio di aria calda 2

(P615, P620, P625, P630, P632)

Garantisce il riscaldamento convenzionale attraverso



l'elemento inferiore e quello superiore; è adatta per una cottura media.

Modalità grill

(escluso il P615)

Selezionare la temperatura desiderata regolando la manopola del termostato in senso orario.



Potenza massima del grill

(esclusi il P615 e il P640)

Stesso procedimento della posizione precedente, ma con una maggior superficie incandescente dell'elemento.



Modalità grill con ausilio di aria calda

(tutti i modelli)

Permette una rapida doratura dei cibi che chiudendone i pori mantiene all'interno il sugo.





Modalità scongelamento

(tutti i modelli)

La ventola funziona senza riscaldamento, per ridurre il tempo di scongelamento dei cibi surgelati.



Pulizia pirolitica (P650)

Selezionare la funzione di pulizia automatica ; in tal modo la durata della pulizia è automaticamente impostata a 90 minuti. Il tempo di durata può essere allungato fino a 180 minuti se il forno è molto sporco. Questa funzione permette la pulizia del forno alla temperatura di 475°C. È possibile rimuovere le incrostazioni una volta che il forno si sia leggermente raffreddato, pur rimanendo ancora caldo. Se il forno necessita di una pulizia ulteriore, è possibile prolungarne la durata. In tal caso selezionare la funzione di pulizia automatica come descritto sopra e premere il pulsante  sul controllo elettronico di regolazione del tempo; sul display comparirà il valore 1:30.

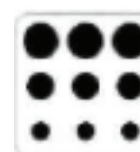

Per ragioni di sicurezza lo sportello del forno si chiuderà automaticamente una volta raggiunta una temperatura superiore ai 300°C. In tal caso il forno emetterà un segnale acustico e sul pannello frontale si accenderà la spia che indica "chiuso". Durante la pulizia pirolitica automatica l'illuminazione interna rimarrà accesa.

Avvertenze

Tutti gli accessori dovranno essere estratti dal vano forno prima della selezione della funzione di pulizia automatica. Durante la procedura di pulizia automatica si consiglia vivamente di sorvegliare il forno, mentre prima del suo inizio è necessario eliminare dall'interno tutti i residui di cibo di maggiore dimensione.

Avvertenze

- Durante l'utilizzo del GRILL accertarsi che lo sportello sia chiuso.
- Non utilizzare carta di alluminio per la copertura della griglia del grill o degli altri elementi.
- Non avvolgere cibi in carta di alluminio e non collocarli sotto il grill: l'alta riflessione termica dei fogli potrebbe danneggiare l'elemento del grill stesso.

Consigli utili

- Prima di iniziare la cottura verificare che tutti gli accessori del forno momentaneamente inutilizzati siano stati rimossi.
- Preriscaldare il forno e portarlo alla temperatura adatta alla cottura dei cibi.
- Collocare le teglie al centro del vano forno e, in caso se ne utilizzi più d'una, lasciare degli spazi vuoti intermedi per lasciar circolare liberamente l'aria.
- Per controllare a vista la cottura dei cibi, aprire lo sportello il meno possibile (l'illuminazione interna rimarrà accesa durante la cottura).
- Nell'aprire lo sportello fare attenzione ad evitare il contatto con le parti incandescenti del forno e con il fumo.

Consigli per il trattamento termico dei cibi

Si prega di osservare le indicazioni sulla temperatura di cottura indicate sulle confezioni dei cibi. Una volta appreso il funzionamento dell'apparecchio è possibile modificare temperatura e tempo di cottura dei cibi in base al tipo di preparazione preferito. Verificare che i cibi surgelati si siano scongelati del tutto prima di iniziarne la cottura, a meno che non venga indicato diversamente.

Cottura tradizionale

Questa funzione permette una cottura tradizionale con riscaldamento da sopra e da sotto.

Riscaldamento da sotto

Questa funzione è adatta alla cottura lenta e al riscaldamento dei cibi.

Riscaldamento da sopra

Questa funzione è adatta ad una cottura leggera, alla doratura o al mantenimento della temperatura dei cibi già cotti.

Grill

Questa funzione è adatta alla cottura dei cibi con grill.

Cottura con grill e ad aria calda

Questa funzione è adatta alla cottura leggera dei cibi con grill.

Funzione pizza

Questo tipo di cottura è ideale per pizze e cibi a base di verdura.

Modalità di cottura ad aria calda

Questa modalità garantisce una circolazione omogenea di aria calda per mezzo della ventola e consente la cottura di diverse pietanze sui diversi piani del forno.

Modalità scongelamento

Questa funzione permette di ridurre il tempo di scongelamento dei cibi surgelati. La ventola funziona senza che il forno si riscaldi. Quando questa funzione è attiva sul display della temperatura comparirà la scritta **dEF**.

Utilizzo della manopola 6 del controllo elettronico di regolazione del tempo (escluso il modello P640)

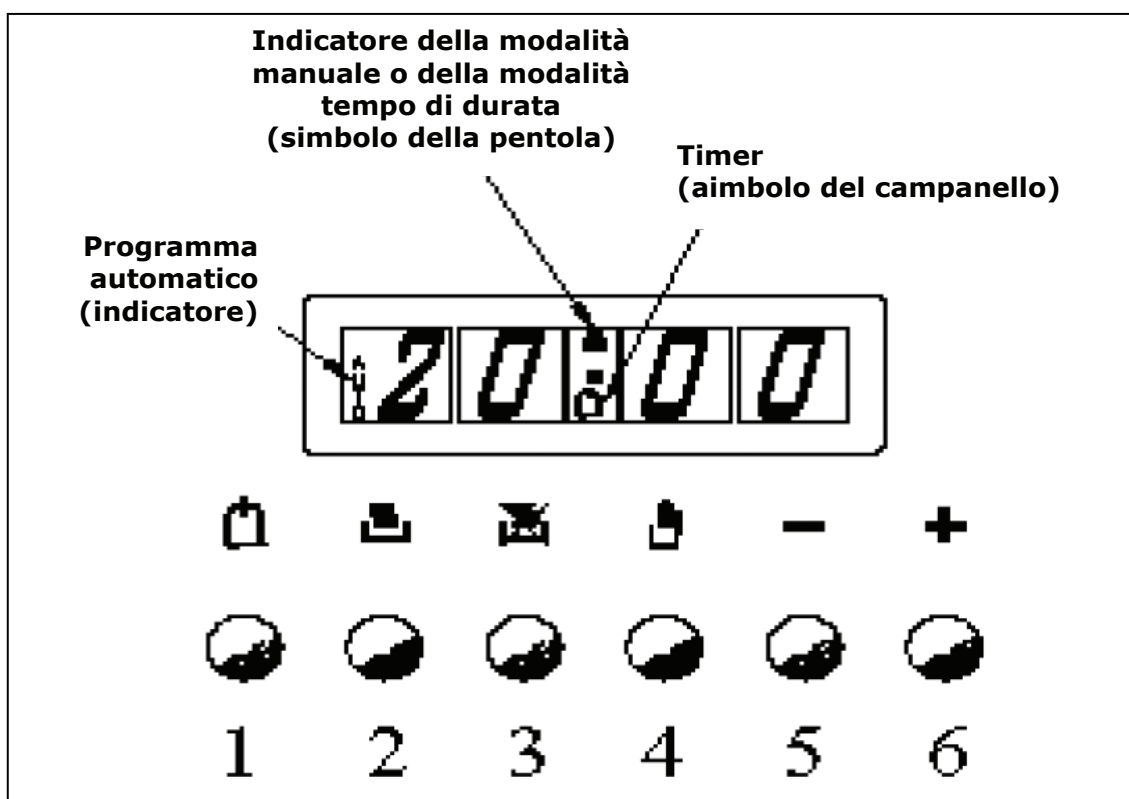

Descrizione funzioni della manopola

1. Timer
2. Cottura in modalità automatica (tempo di durata)
3. Fine durata cottura (tempo di conclusione)
4. Regolazione manuale
5. Avanzamento a ritroso di tutti i programmi
6. Avanzamento a ritroso di tutti i programmi

(Attenzione: le singole manopole sono state numerate solo a fini illustrativi).

Il temporizzatore funziona solo se l'apparecchio è collegato alla rete elettrica.

Tempo e modalità manuale

Per la regolazione del tempo premere e sbloccare la manopola per la „regolazione automatica“ (annullando così qualsiasi regolazione precedente). Premendo i tasti + o - (numeri 5 e 6 della figura) è possibile correggere il tempo. Una volta comparso il tempo desiderato, smettere di premere ogni manopola.

Per registrare la regolazione di tempo effettuata attendere 5 secondi senza toccare alcun tasto.

Il funzionamento della modalità di regolazione manuale verrà segnalato dall'accensione del simbolo della ,pentola`.

Se si desidera riportare il forno alla modalità manuale, premere e riportare semplicemente la manopola su ,regolazione manuale` (4). In questo modo si annullerà qualsiasi programma selezionato in precedenza.

Modalità tempo di durata della cottura

Impostare il forno sulla temperatura desiderata e premere brevemente il tasto ,tempo di durata` (2); impostare il tempo di cottura desiderato attraverso i tasti + o -.

Il simbolo della ,pentola` rimarrà acceso e sul display comparirà la scritta ,AUTO`. Il temporizzatore tornerà alla modalità tempo di durata dopo 5 secondi.

Trascorso il tempo desiderato il forno si SPEGNERÀ ed emetterà un segnale acustico, la scritta ,AUTO` inizierà a lampeggiare e il simbolo della ,pentola` scomparirà. Per interrompere il segnale acustico della modalità allarme premere brevemente il tasto ,regolazione manuale` (4). Poiché il forno è così impostato sulla regolazione manuale, accertarsi che i tasti di regolazione siano sulla posizione SPENTO.

Modalità di impostazione fine cottura

Avviare la modalità di fine cottura impostando il forno sulla temperatura desiderata e premendo brevemente il tasto ,tempo di fine cottura` (3).

Impostare il tempo di fine cottura desiderato per mezzo dei tasti + o -. Sul display comparirà la scritta ,AUTO`. Il temporizzatore tornerà alla modalità tempo di durata dopo 5 secondi.

Allo scadere dell'orario di fine cottura impostato, il forno si SPEGNERÀ ed emetterà un segnale acustico.

Interrompere il segnale di allarme come descritto sopra, accertarsi che i tasti di regolazione siano sulla posizione SPENTO.

Modalità di cottura interamente automatica

Impostare il forno sulla temperatura desiderata e premere brevemente il tasto ,tempo di durata` (2). Impostare il tempo di durata cottura desiderato per mezzo dei tasti + o - e sul display comparirà la scritta ,AUTO`.

Premere e rilasciare il tasto ,tempo di fine cottura` (3) e impostare il tempo di fine cottura desiderato per mezzo dei tasti + o -.

Il forno si ACCENDERÀ e il simbolo della ,pentola` rimarrà illuminato per la durata selezionata, SPEGNENDOSI una volta trascorso il

tempo. Trascorso il tempo di 'fine cottura' desiderato il forno emetterà un segnale acustico, la scritta ,AUTO' inizierà a lampeggiare e il simbolo della ,pentola' scomparirà. Per interrompere il segnale di allarme procedere come descritto sopra.

Modalità timer

Premere brevemente il tasto ,timer' (1). Impostare il tempo desiderato per mezzo dei tasti + o -. Sul display comparirà il simbolo del ,campanello'. Il temporizzatore tornerà alla modalità tempo di durata dopo 5 secondi.

Trascorso il tempo selezionato il forno emetterà un segnale acustico; per interrompere l'allarme premere brevemente il 'temporizzatore' (1) o il tasto ,regolazione manuale' (4). Dal timer non dipende nessuna delle funzioni del forno.

Note

- Un eventuale errore nell'impostazione verrà segnalato dal segnale acustico e la scritta ,AUTO' inizierà a lampeggiare. In tal caso l'errore può essere eliminato annullando ogni impostazione, premendo cioè il tasto di ,regolazione manuale' (4) e riprogrammando nuovamente il forno.
- Il segnale acustico di fine programma durerà sette minuti, a meno che non lo si interrompa premendo il tasto di ,regolazione manuale' (4). Trascorsi questi sette minuti il simbolo ,AUTO' inizierà a lampeggiare finché non verrà annullato.
- Il segnale acustico è regolabile su tre livelli di intensità: basso, medio e alto. Per selezionarne l'intensità accertarsi prima che il temporizzatore sia impostato sulla modalità di regolazione manuale, quindi premere e lasciare premuto il tasto per ascoltare l'intensità del segnale selezionata. Se dopo aver premuto il tasto lo si rilascia per poi ripremere e lasciarlo nuovamente premuto, si selezionerà l'intensità di segnale successiva. Ripetere il passaggio sopra riportato fin quando non verrà raggiunto il livello di intensità del segnale desiderato.

Dispositivo di programmazione elettronica/indicazione della temperatura

Il dispositivo di programmazione elettronica comprende in sé le seguenti funzioni:

- Orologio a display luminoso di 24 ore
- Temporizzatore (fino a 23 ore e 59 minuti)
- Programma di avvio e spegnimento automatico della modalità di cottura
- Programma per la modalità di cottura semiautomatica (avvia o

termina semplicemente la cottura)

- Indicazione temperatura desiderata una volta impostata la temperatura desiderata la stessa verrà indicata in gradi Celsius (°C).

Descrizione tasti



„Temporizzatore“



„Tempo di cottura“



„Fine tempo di cottura“



„Posizione modalità manuale“



„Avanzamento di tutti i programmi: controllare la temperatura desiderata“



„Avanzamento a ritroso di tutti i programmi: controllare la temperatura desiderata“



È attiva la modalità di regolazione manuale della cottura



+ A È attiva la modalità di cottura automatica



+  Il temporizzatore è impostato

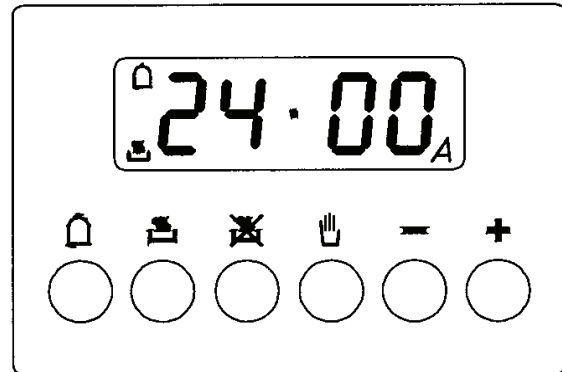

Nota

Una volta selezionata una modalità trascorreranno circa 3-4 secondi prima della sua conferma. Durante questo arco di tempo è possibile modificare le impostazioni.

Orologio digitale (l'orologio dovrà essere impostato prima di accendere il forno)

Le cifre dell'orologio indicano le ore (0-24) e i minuti.

Immediatamente dopo il collegamento del forno alla rete elettrica o dopo un'interruzione della stessa sul pannello del dispositivo di programmazione lampeggeranno tre zeri. Per impostare il tempo è necessario prima di tutto premere e rilasciare il tasto .

Impostare quindi il tempo corretto per mezzo dei tasti + o -.

Comparso il tempo desiderato, l'orologio si avvierà una volta rilasciati i tasti.

Regolazione automatica della cottura senza l'utilizzo del dispositivo di programmazione

Per la regolazione manuale del forno, ovvero per utilizzarlo senza l'aiuto del dispositivo di programmazione, è necessario annullare il lampeggiamento della «A» premendo il tasto .



Se rimane acceso il simbolo «A», ad indicare che il forno è programmato, non è possibile impostare il temporizzatore sulla funzione manuale ed è quindi impossibile accendere il forno. In tal caso si dovrà prima annullare il programma premendo  e poi impostare la funzione di regolazione manuale. È ora possibile selezionare la funzione e la temperatura di cottura.

Temporizzatore

Il temporizzatore può impostare una durata compresa tra 1 minuto e 23 ore e 59 minuti.

Cottura automatica (inizio e fine)

Impostare la temperatura e il programma di cottura desiderati per mezzo del termostato e delle manopole di selezione programma.

- Impostare la durata del tempo di cottura premendo il tasto .
- Impostare la fine del tempo di cottura premendo il tasto .
- Una volta impostato si accenderà il simbolo «A».

Esempio: la cottura dura 45 minuti e deve terminare alle 14.00.

Impostare prima di tutto la temperatura e il programma di cottura desiderati con l'apposita manopola di selezione programma.

Premere e rilasciare il tasto , premere il tasto + fino ad impostare su 00:45:00.

Premere e rilasciare il tasto , premere il tasto + fino ad impostare su 14:00:00.

Effettuata la selezione, sul pannello comparirà l'orologio con il tempo impostato e si accenderà il simbolo «A», ad indicare che il programma di cottura è stato memorizzato.

Alle 13.15 il forno si accenderà automaticamente.



Alle 14.00 il forno si spegnerà automaticamente e si azionerà il campanello; per interromperlo premere il tasto .

Il simbolo «A» inizierà a lampeggiare.

Cottura semiautomatica

A. Impostare la durata del tempo di cottura

B. Impostare la fine del tempo di cottura

- A. Impostare la durata del tempo di cottura premendo il tasto .
Il forno si accenderà immediatamente e si illuminerà il simbolo «A». Trascorso il tempo di cottura impostato, il forno si spegnerà ed entrerà in funzione il campanello finché non lo si spegnerà come descritto sopra. Il simbolo «A» inizierà a lampeggiare.
- B. Impostare la fine del tempo di cottura premendo il tasto .
Il forno si accenderà immediatamente e si illuminerà il simbolo «A». Trascorso il tempo impostato il forno si spegnerà e si azionerà il campanello finché non verrà spento come descritto sopra. Il programma di cottura può essere annullato in qualsiasi momento premendo il tasto , il forno potrà quindi essere controllato manualmente.

Nota

Le funzioni 1) e 2) o le funzioni 1) + 2) sono attive solo finché è selezionata la modalità di cottura.



Temporizzatore = campanello

Il programma del temporizzatore comprende solo il campanello, che è impostabile su un tempo massimo di 23 ore e 59 minuti.

Impostare il temporizzatore premendo il tasto  insieme al tasto + o -, finché non comparirà sul display il tempo desiderato.

Una volta impostato, sull'orologio compariranno l'orario e il simbolo .

Il conto alla rovescia inizia immediatamente ed è possibile seguirlo seguirlo in ogni momento sul display premendo il tasto .

Trascorso il tempo impostato il simbolo  si spegnerà e si azionerà il campanello finché non verrà spento premendo il tasto .

È possibile cambiare il suono (su 3 livelli: basso – medio – alto): quando suona il segnale, premere il tasto “-”.

Nota

Terminato il tempo di cottura il suono si ripeterà ogni secondo per 7 minuti. Interrompere il suono ad intermittenza premendo e rilasciando il tasto .



Annullamento del programma di cottura automatica

Il programma di cottura automatica può essere annullato in qualsiasi momento premendo il tasto .

È ora possibile regolare manualmente il forno. Si consiglia di non lasciare i cibi in forno da molto tempo prima dell'inizio del processo di cottura automatica. Assicurarsi sempre che i cibi comprati non siano scaduti e che quelli fatti in casa siano freschi e di buona

Con il tasto "+" si aumenta, con il tasto "-" si diminuisce il tempo ad una velocità direttamente proporzionale alla durata della pressione dei tasti stessi. Una volta memorizzato il tempo, il punto che divide le ore dai minuti smetterà di lampeggiare circa 7 secondi dopo l'ultimo azionamento. Attualizzare il tempo ripetendo l'intera operazione.

Regolazione manuale

Premere insieme i tasti del tempo di durata  e di fine  cottura. Finché è in funzione il programma automatico, il simbolo „AUTO“ (B) scomparirà, mentre si illuminerà il simbolo della „pentola“ (C). Qualsiasi programma precedentemente impostato verrà annullato.



Modalità semiautomatica con tempo di durata della cottura

Selezionare la funzione tempo di cottura e impostare il tempo di durata desiderato con i tasti +/- sulla destra. Compariranno il simbolo „AUTO“ e quello della pentola (C). Se l'orario attuale corrisponde al tempo di fine cottura l'uscita del relais e il simbolo della pentola (C) resteranno spenti. Si attiverà il segnale acustico, il simbolo „AUTO“ inizierà a lampeggiare e la cottura verrà terminata.



Modalità semiautomatica con tempo di fine cottura

Selezionare la funzione tempo di fine cottura e impostare il tempo di spegnimento desiderato con i tasti +/- sulla destra. Compariranno il simbolo „AUTO“ e quello della pentola (C). Ruotare la manopola di accensione e quella del termostato sulla funzione di cottura e sulla temperatura desiderata. Se l'orario attuale corrisponde al tempo di fine cottura il forno smetterà di riscaldare e il simbolo della pentola (C) si spegnerà. Si attiverà il segnale acustico e la scritta „AUTO“ (B) inizierà a lampeggiare.

Modalità completamente automatica

1. Impostare la durata del tempo di cottura premendo il tasto  e i tasti +/- sulla destra.
2. Impostare la fine del tempo di cottura premendo il tasto  e i tasti +/- sulla destra.
3. Impostare la temperatura e il programma di cottura per mezzo del termostato e della manopola di selezione programma.



Effettuata l'impostazione comparirà il simbolo „AUTO“ (B), ad indicare che il forno è stato programmato. Quando l'orario sul display corrisponde all'orario di inizio cottura, comparirà il simbolo della pentola (C) e il forno entrerà in funzione. Orario di inizio cottura = orario di fine cottura - tempo di durata cottura.

Esempio: la cottura dura 45 minuti e deve terminare alle 14.00. Premere  e il tasto "+" sulla destra, fino ad impostare su 0.45. Premere  e il tasto "+" sulla destra, fino ad impostare su 14.00. Una volta impostato, sul pannello comparirà l'orario e il simbolo „AUTO“ lampeggerà fisso, ad indicare che il programma è stato memorizzato.



Alle 13.15 (le 14.00 meno 45 minuti) il forno si accenderà automaticamente. Durante la cottura compariranno il simbolo „AUTO“ (B) e quello della pentola (C).

Alle 14.00 il forno si spegnerà automaticamente e la scritta „AUTO“ (B) inizierà a lampeggiare. Il simbolo della pentola (C) si spegnerà e il campanello suonerà finché non verrà spento.



Cronometro

Selezionare la funzione cronometro . Il tempo desiderato è impostato a 5 min ed è modificabile premendo i tasti +/- sulla destra. Il punto che separa le ore dai minuti inizierà a lampeggiare , ad indicare l'inizio del conteggio. Il display indicherà ora e minuto di avanzamento del conteggio. Premendo il simbolo  è possibile scegliere se visualizzare il conteggio o l'orario.

Segnale acustico

Il segnale acustico si attiverà alla fine del ciclo del cronometro  o del programma di cottura  dopo 7 minuti. Il segnale si spegnerà premendo un qualsiasi tasto di inserimento programma (i primi tre a destra). È inoltre possibile regolare il livello di intensità del segnale acustico per selezionare quella più gradevole premendo e lasciando premuto il simbolo "- " sulla destra per circa 2 secondi, quando è visibile l'orario sul display.



Avvio e regolazione programma

Se si desidera sapere il tempo che manca alla fine della cottura, premere il tasto del tempo di durata cottura  o il tasto di fine cottura .

Segnalazione di errore inserimento dati



In caso di errore di inserimento dati, si attiverà il segnale acustico e il simbolo „AUTO“ (B) inizierà a lampeggiare.







Annullamento programma

È possibile annullare un programma premendo insieme i tasti  e .

Passaggio da una funzione all'altra

Le seguenti funzioni possono venire impostate ruotando la manopola di cambio funzione.

Sul display compariranno i seguenti simboli	
Illuminazione	
190°	

50°	
190°C	
250°C	
165°C	
165°C	
165°C	
Scongelamento	

Altre funzioni

Modalità forno spento



Quando il forno è spento i display della temperatura e del programma non sono in funzione e il temporizzatore indica l'orario attuale.

„Sicura per bambini“: funzione di chiusura e controllo

Questa funzione può essere attivata in ogni momento ed impedisce ai bambini di giocare col forno. Finché questa funzione rimane attivata, se il forno è acceso non potrà essere messo in funzione: per attivarlo è necessario disattivare il blocco. La funzione di blocco si attiva tenendo premuto il tasto per circa 5 secondi, finché sul display non compare prima il simbolo  e poi la scritta **ON (ACCESO)**, dopo di che il display indicherà nuovamente l'orario attuale.

Nota

Una volta completata questa operazione non è possibile impostare nessun programma o modalità di cottura, tranne che il timer. Mentre il blocco è attivato dopo l'impostazione di qualsiasi programma o modalità di cottura sarà possibile solo impostare il timer oppure spegnere il forno premendo e rilasciando il tasto.

Premendo e rilasciando qualsiasi altro tasto il display   vi ricorderà che la funzione blocco è stata attivata. Lo spegnimento automatico o manuale del forno non disattiverà la funzione blocco. La funzione blocco si disattiva tenendo premuto il tasto per circa 5 secondi, finché sul display non compare prima il simbolo  e poi

la scritta **OFF (SPENTO)**, dopo di che il display indicherà nuovamente l'orario attuale.
Mentre è attiva la funzione blocco non è possibile accendere con il tasto , ma solo spegnere.

Tasto spento/acceso

Quando il forno è acceso è possibile spegnerlo in ogni momento con il tasto , qualsiasi sia la funzione selezionata. Il forno si spegne semplicemente premendo e rilasciando il tasto.

Spegnendo il forno si annulla qualsiasi modalità di cottura o programma . Per impostare un nuovo programma di cottura seguire dal principio le relative istruzioni.



Quando il forno è acceso con la funzione blocco attivata, è possibile spegnerlo semplicemente premendo e rilasciando il tasto , ma la funzione blocco rimane attiva.

La funzione blocco si disattiva tenendo premuto il tasto per circa 5 secondi, finché sul display non compare il display  e poi la scritta **OFF (SPENTO)**, dopo di che il display indicherà nuovamente l'orario attuale.

Simbolo

Questo simbolo appare sul display e indica i gradi Celsius. Il lampeggiamento del simbolo indica che il forno si sta riscaldando per raggiungere la temperatura impostata; una volta raggiunta, il simbolo rimarrà acceso fisso.

Annullamento impostazione del tempo

Con il forno acceso è possibile annullare l'impostazione del temporizzatore premendo contemporaneamente i tasti  e .

Attenzione

il forno rimarrà acceso con la funzione impostata e in modalità di controllo manuale.

È possibile impostare nuovamente il programma di cottura o spegnere il forno premendo il tasto .

Caratteristiche tecniche

Dimensioni

Altezza: 591 mm
Larghezza: 597 mm
Spessore: 525 mm

Dimensioni

Altezza: 590 mm
Larghezza: 596 mm
Spessore: 516 mm

Ventola di raffreddamento

I modelli dotati di ventola tangenziale di raffreddamento sono i seguenti: P615, P620, P625, P630, P632, P640, P650
Caratteristiche tecniche

Dettagli di collegamento elettrico

Tensione nominale: 230V corrente alternata – 50Hz

Attacco di installazione elettrica:

P615, P620, P625, P630, P632: 13A (spina a due poli dotata di interruttore e sicura a distanza di 3mm dai contatti)

P640, P650: 16A (spina a due poli dotata di interruttore e sicura a distanza di 3mm dai contatti)

Potenze nominali massime:

P615, P620, P625, P630: 2,98 kW

P650: 3,10 kW

P640: 3,68 kW

P632: 2,00 kW

Cavo di alimentazione: 3x 1,5mm* tipo H05 RR-F <HAR>

Lampadina del forno: 25W/300°C microlampadina filettata

Pulizia del forno

Avvertenze

Prima della pulizia è necessario spegnere tutte le manopole di regolazione e attendere che l'apparecchio si raffreddi.

Nel lavaggio fare attenzione che l'acqua non entri nella copertura della ventola o in altri fori.

Superficie smaltata

Pulire la superficie smaltata del forno con un panno o una spugna umida. In caso di sporco maggiore utilizzare un detergente specifico per smalti. Non utilizzare mai detergenti abrasivi. Proteggere la superficie smaltata dal contatto con soluzioni acide o basiche (aceto, limone, etc.)

Superficie in acciaio inossidabile

Pulire la superficie in acciaio inossidabile del forno con un panno umido o con una spugna a superficie delicata. In caso di sporco maggiore utilizzare un detergente specifico per acciaio inossidabile. Asciugare infine la superficie con un panno morbido o con pelle di daino.

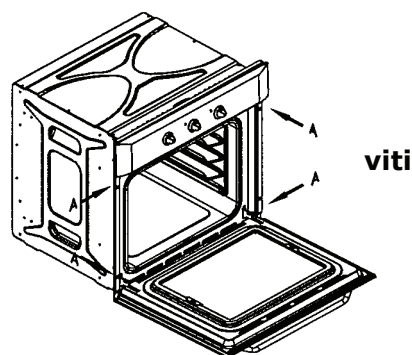

Pulizia degli sportelli del forno

Pulire lo sportello con il metodo consigliato per la superficie smaltata. Sollevare leggermente il vetro interno dopo aver svitato le due viti.

Importante

Seguire con precisione secondo i consigli e le istruzioni riportate. La casa costruttrice rifiuta qualsiasi responsabilità per i danni causati dalla mancata osservanza di tali istruzioni o da un utilizzo non corretto della macchina.

Posizionamento e montaggio del forno

IMPORTANTE: E' necessario mantenere una distanza minima di 85-90 mm x500 mm dietro l'apparecchio per garantirne l'aerazione. Si consiglia di rimuovere la parete posteriore della colonna; i fori di aerazione sul lato superiore del forno non devono essere coperti.

Tutti i modelli descritti nel presente manuale sono dotati di una ventola di raffreddamento. Fissare il forno con 4 viti in corrispondenza dei punti „A” posti agli angoli dell'intelaiatura.

Importanti avvertenze

La collocazione del forno a incasso in un mobile adatto ne assicurerà il corretto funzionamento. Il mobile da cucina deve essere fabbricato in materiale sufficientemente termoresistente. I materiali e i collanti utilizzati devono essere resistenti alle alte temperature, conformemente alla norma ČSN – EN 60 335-2-6, in caso contrario materiali e collanti non conformi si potranno deformare o scollare.

In caso di mancata osservanza di queste avvertenze, la Baumatic rifiuta qualsiasi responsabilità per i danni causati.

Il mobile della cucina deve essere resistente ad una temperatura di 85°C secondo le disposizioni europee.

Non utilizzare mai lo sportello come aiuto per inserire il forno nella cucina facendo forza sullo sportello aperto.

Avvertenze

Gli eventuali guasti causati da un montaggio non corretto dell'apparecchio annullano la validità della garanzia!

L'apparecchio è fabbricato con materiali riciclati. Esaurita la durata di utilizzo dell'apparecchio, rispettare le disposizioni in vigore.

Tagliare il cavo di alimentazione dell'apparecchio per renderlo inservibile.

Avvertenze

La casa costruttrice rifiuta qualsiasi responsabilità per infortuni o danni agli oggetti causati da un utilizzo non corretto dell'apparecchio.

Si prega di assicurarsi che la distanza dal bordo superiore degli sportelli situati sotto l'apparecchio installato sia di almeno 5 cm.

Manutenzione del forno

È possibile rimuovere la copertura della ventola dopo aver scollegato il forno dalla rete elettrica e rimontarla seguendo le istruzioni della casa costruttrice.

Avvertenze

Il possessore del forno può smontare o sostituire solo le seguenti parti:

- **Manopole di regolazione** – sono sui perni degli elementi regolabili e si smontano semplicemente tirando dai perni nella direzione opposta a quella del pannello.

- **Sostituzione della lampadina**

- scollegare l'apparecchio dalla rete elettrica
- svitare la copertura di vetro girando in senso antiorario (A)
- sostituita la lampadina richiudere correttamente il coperchio
- per l'illuminazione si può utilizzare una lampadina E14, 230/240V, 15W (la lampadina non è coperta da garanzia).

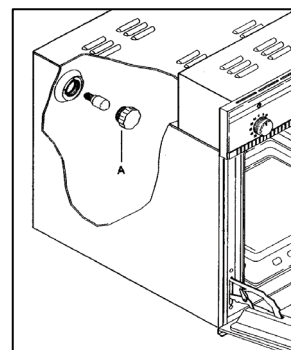

- **Montaggio dei pannelli autopulenti**

- fissare il pannello posteriore con delle viti
- i pannelli laterali si reggono sugli stessi supporti delle maniglie laterali degli scaffali. (Non è possibile utilizzare contemporaneamente pannelli catalitici e bracci estensibili).

- **Smontaggio degli sportelli del forno**

- per una pulizia interna più semplice è possibile sfilare lo sportello. I cardini A sono dotati di chiavistelli estendibili B. Quando il chiavistello B è sollevato, il gancio è aperto. Sollevare quindi lo sportello e sfilarlo spingendo verso l'esterno; sostenere lo sportello, vicino alla guida. Per rimontare lo sportello reinserire prima i cardini negli alloggiamenti. Prima di chiudere lo sportello non dimenticare di riportare i chiavistelli nella posizione originaria.

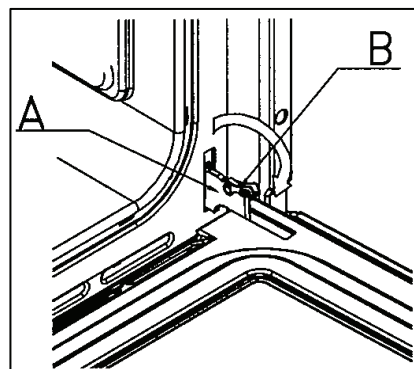

Avvertenze

Fare attenzione a sganciare i chiavistelli durante lo smontaggio (per via del sistema a molle).

Non immergere mai lo sportello nell'acqua. Tutti i forni sono dotati di un dispositivo di sicurezza che interrompe l'alimentazione elettrica in caso di alto surriscaldamento. Quando la temperatura tornerà ad un valore appropriato il forno si rimetterà in funzione.

Prima di contattare l'assistenza

Prima di contattare l'assistenza si prega di verificare quanto segue. In caso venga chiamato il tecnico e quest'ultimo accerti che l'eventuale danno e la sua risoluzione sono descritti nell'elenco riportato, Le saranno addebitati i costi di spostamento.

Il forno, grill o il temporizzatore sono fuori servizio:

- Controllare che l'apparecchio sia collegato alla corrente elettrica.
- Controllare che la corrente elettrica nella vostra abitazione funzioni correttamente.
- Controllare di aver rispettato rigorosamente le istruzioni del manuale nell'impostazione del temporizzatore.

Funziona il grill, ma non le altre funzioni del forno

- Controllare di aver impostato la modalità di cottura corretta.

La griglia e l'elemento superiore del forno non funzionano o durante il funzionamento si spengono per lungo tempo

- Spegnerne il forno e lasciarlo raffreddare per circa 2 ore. Accendere il forno e controllarne il corretto funzionamento.

La temperatura interna del forno è troppo alta o troppo bassa

- Controllare di aver impostato la temperatura corretta sul termostato. A volte è sufficiente alzare la temperatura di 10 °C per ottenere i migliori risultati di cottura.

Il cibo non è cotto in modo uniforme

- Controllate che il forno sia installato correttamente e che sia a livello.
- Controllare di aver selezionato la temperatura adatta e un'adatta collocazione delle griglie di cottura.

Non funziona l'illuminazione interna del forno

- Vedere manutenzione forno, sostituzione lampadina.

Troverete le informazioni dettagliate riguardanti le Condizioni di garanzia sulle pagine web della società Baumatic www.baumatic.it – www.baumatic.com oppure, rivolgetevi al Vostro venditore.