

Instrukcja obsługi urządzenia Baumatic

BTM23.2, BTM25.2 Kuchenka mikrofalowa



Baumatic®

You will be mine ...

UWAGA: Niniejsza instrukcja ze wskazówkami dla użytkownika zawiera ważne informacje łącznie z punktami dotyczącymi bezpieczeństwa i instalacji, które umożliwią jak najlepsze wykorzystanie Twojego urządzenia. Należy ją przechowywać w bezpiecznym miejscu, aby była łatwo dostępna dla Ciebie oraz dla osób, które nie są zapoznane z użytkowaniem tego urządzenia.

LIKWIDACJA ODPADKÓW

Odpady należy posegregować na poszczególne grupy materiałów (karton, styropian, itd.), a następnie usunąć zgodnie z obowiązującymi lokalnie przepisami dotyczącymi segregacji odpadów.



Urządzenie jest zgodnie z Dyrektywą EU 2002/96/EC (WEEE).

Symbol przekreślonego kosza oznacza, że zużyty produkt musi zostać przekazany do odpowiedniego punktu zbiórki selektywnej odpadów elektrycznych i elektronicznych, bądź sprzedawcy w momencie zakupu takiego samego nowego urządzenia. Odpowiedni recykling lub złomowanie urządzeń z komponentami elektrycznymi i elektronicznymi zapobiega negatywnemu wpływowi na środowisko naturalne oraz zdrowie człowieka, a także ułatwia odzyskiwanie materiałów, z których zbudowany jest produkt. W celu uzyskania dalszych informacji dotyczących systemu zbiórki selektywnej należy zwrócić się do lokalnych urzędów bądź sklepu, w którym urządzenie zostało zakupione.

Baumatic do produkcji opakowań używa jedynie materiałów przyjaznych środowisku naturalnemu, które mogą zostać poddane recyklingowi.

Urządzenie przeznaczone wyłącznie do użytku w gospodarstwie domowym.

Szanowny Kliencie,
Dziękujemy za wybór naszego produktu. Prosimy o uważne zapoznanie się z Instrukcją obsługi, co pozwoli na prawidłową eksploatację tego artykułu. Instrukcję prosimy zachować na wypadek konieczności skorzystania z niej w przyszłości.

Ponieważ firma Baumatic ciągle stara się ulepszać swoje produkty, zastrzega sobie niniejszym prawo do dokonania nieuniknionych zmian w Instrukcji bez obowiązku zawiadomienia klientów.

GWARANCJA

Uwaga

W karcie gwarancyjnej musi się znaleźć potwierdzenie daty montażu i uruchomienia urządzenia.

Prosimy również zachować rachunek/fakturę potwierdzającą zakup urządzenia.

Powyższe dokumenty należy przedłożyć w przypadku napraw dokonywanych przez technika naszego serwisu objętych gwarancją.

Montażu urządzenia powinna dokonać specjalistyczna firma posiadająca odpowiednie uprawnienia. W przeciwnym wypadku wygasa prawo do bezpłatnego usunięcia usterki.

Uwaga

Niniejsza Instrukcja obsługi dla użytkowników zawiera istotne informacje, w tym m.in. wskazówki dotyczące bezpieczeństwa i montażu, które pozwolą w pełni wykorzystać możliwości zakupionego sprzętu. Prosimy o zachowanie jej na przyszłość w bezpiecznym, łatwo dostępnym miejscu.

Spis treści

Ochrona środowiska	1
Dane techniczne (BTM23.2, BTM25.2)	5
Informacje dotyczące bezpieczeństwa	5
Bezpieczeństwo elektryczne	6
Uwaga dotycząca ochrony środowiska	6
Nie narażać się na działanie promieniowania mikrofalowego	7
Uwaga dotycząca rodzaju energii wykorzystywanej przez kuchenkę mikrofalową	8
Kuchenka mikrofalowa	9
Instalacja tacki obrotowej	9
Umieszczenie kuchenki mikrofalowej	9
Zanim zaczniesz gotować w swojej kuchenke mikrofalowej	10
Materiały, których można używać w kuchenke mikrofalowej	12
Materiały, których nie można używać w kuchenke mikrofalowej	13
Uwagi dotyczące ogrzewania pokarmu mikrofalami	13
BTM 23.2M	15
Panel obsługi	15
Nastawienie elementów do obsługi kuchenki	16
Ustawienie zegara	16
Przygotowanie mikrofalami	16
Grill	16
Kombinacja 1	17
Kombinacja 2	17
Menu trybu automatycznego	17
Automatyczne rozmrażanie	17
Automatyczne menu	18
Przygotowanie ekspresowe	19
Funkcja zabezpieczenia Safety lock	19
Nazwy części	20
BTM23.2	20
BTM25.2	21
BTM 25.2M	22
Panel obsługi	22
Nastawienie elementów do obsługi kuchenki	23
Piszczenie podczas nastawiania kuchenki	23
Ustawienie zegara	23
Użycie mikrofal	23
Grill	24
Mikrofale+grill	24
Kombinacja 1	24
Kombinacja 2	24

Tryb konwekcyjny	25
Korzystanie z trybu konwekcji	25
Ogrzanie wstępne i przygotowanie w trybie konwekcyjnym	25
Mikrofale+tryb konwekcyjny	25
Szybkie rozmrażanie	26
Tryb wielostopniowy	27
Menu przygotowania.	27
Automatyczne menu	27

Inne korzystne właściwości **29**

Zabezpieczenie Safety lock	29
Szybki start	29
Wyłączenie kuchenki podczas jej pracy	29
Ochrona przed przegrzaniem	30
Ochrona przed niską temperaturą	30
Ochrona sensoryczna przed nieprawidłowym funkcjonowaniem	30

Czyszczenie **30**

Usuwanie usterek **31**

Ważne

Przed rozpoczęciem używania kuchenki mikrofalowej należy uważnie przeczytać niniejszą instrukcję. Dotrzymanie zawartych w niej zaleceń jest warunkiem wieloletniej bezpiecznej pracy kuchenki mikrofalowej. Niniejszą instrukcję należy zachować dla wykorzystania z przyszłości.

Dane techniczne (BTM23.2, BTM25.2)

Pobór mocy	230 V~50Hz, 1400 W (mikrofałe)
	2000 W (Praca konwekcyjna) dla BTM25.2M
	1000/1200 W (grzałka)
Moc znamionowa mikrofał	900 W
Częstotliwość robocza	2450 MHz
Wymiary zewnętrzne	305/310 mm (V) x 508 mm (S) x 420/450 mm (H)
Wymiary wewnętrzne	214/210 mm (V) x 332/338 mm (Š) x 346/348 mm (H)
Pojemność kuchenki	23/25 litrów
Równomierność ogrzewania	Tacka obrotowa {Ø 314mm}
Waga netto	Okolo 16,5/19 kg

Informacje dotyczące bezpieczeństwa

Uwaga

Przeczytaj przed użyciem!

Dla obniżenia ryzyka pożaru, urazu prądem elektrycznym i narażenia na energię mikrofał.

Uwaga

Urządzenie musi być uziemione.

W przypadku usterki lub awarii urządzenia uziemienie obniża ryzyko urazu prądem elektrycznym umożliwiając jego przepływ drogą najmniejszego oporu. Nieuziemione urządzenie grozi porażeniem prądem elektrycznym. Wtyczka kuchenki musi mieć kołek uziemiający a w przypadku korzystania z przedłużacza musi posiadać również uziemienie i musi odpowiadać mocy większej lub równej mocy kuchenki. Podłączać tylko do należyście uziemionego gniazdka.

Producent nie ponosi odpowiedzialności za żadne szkody wynikające z nieuziemienia urządzenia.

W okresie gwarancyjnym naprawy urządzenia mogą przeprowadzać wyłącznie technicy serwisowi firmy Baumatic lub technicy autoryzowani przez firmę Baumatic. Później serwis powinni

zapewniać wykwalifikowani technicy.

Bezpieczeństwo elektryczne

CE – Urządzenie to spełnia wymagania dyrektyw 89/336/UE, 73/23/WE i ich późniejszych aktualizacji.

- Nie włączać urządzenia, jeżeli kabel zasilający jest uszkodzony lub był zanurzony w wodzie.
- Jeżeli przewód zasilający nieodłączalny ulegnie uszkodzeniu, to powinien on być wymieniony u wytwórcy lub w specjalistycznym zakładzie naprawczym albo przez wykwalifikowaną osobę w celu uniknięcia zagrożenia.
- Nie włączać, jeżeli kuchenka mikrofalowa była uszkodzona lub upuszczona.
- Kabel nie może stykać się ze źródłem ciepła.
- Nie pozostawiać kabla luźno wiszącego przez krawędź stołu.
- Nie używać kuchenki mikrofalowej na zewnątrz lub w pobliżu zlewu kuchennego, basenu, w wilgotnym środowisku lub w innym miejscu w pobliżu źródła wody.
- Nigdy nie próbować rozebrać lub naprawić kuchenki mikrofalowej – jest pod wysokim napięciem nawet po odłączeniu od sieci!

Uwaga dotycząca ochrony środowiska

- Przeczytaj rozdział „Nie narażać się na działanie promieniowania mikrofalowego ” i postępuj według niego (strona 6).
- Jak w przypadku większości urządzeń kuchennych jest potrzebny uważny nadzór dla ograniczenia ryzyka pożaru w kuchenie mikrofalowej.

W razie wybuchu pożaru:

- Pozostawić drzwiczki kuchenki zamknięte.
- Wyłączyć kuchenkę i odłączyć ją od sieci.
- Wyłączyć doprowadzenie prądu bezpiecznikiem lub w szafce bezpiecznikowej.
- Zawsze używać kuchenki mikrofalowej zgodnie z przeznaczeniem (do ogrzewania pokarmów) i nigdy nie do celów przemysłowych lub laboratoryjnych.

Naczynia i narzędzia kuchenne przy wyjmowaniu z kuchenki są gorące – należy zachować ostrożność!

Nigdy nie używać w kuchence mikrofalowej żrących chemikaliów lub par. Do czyszczenia drzwiczek i powierzchni kuchenki używać wyłącznie delikatnych środków bez piasku i gąbki lub miękkiej szmatki.

Nie zakrywać i nie ograniczać żadnych otworów wentylacyjnych na kuchence.

Zawsze stawiać kuchenkę mikrofalową na równą poziomą powierzchnię.

Nie pozwalać dzieciom bawić się z Kuchenką mikrofalową.

Należy przeczytać rozdział „Kuchenka mikrofalowa” przed instalacją (strony 8-9).

Należy przeczytać rozdział „Zanim zaczniesz gotować w swojej kuchence mikrofalowej”. Są przedmioty, których nie należy ogrzewać w kuchence mikrofalowej (strona 10) i przedmioty, których nigdy nie wolno w niej ogrzewać.

Nie narażać się na działanie promieniowania mikrofalowego

Ważne uwagi o energii mikrofal – przestrzeganie tych zaleceń pozwoli uniknąć możliwości nadmiernego narażenia na promieniowanie mikrofalowe.

Nigdy nie próbować używać kuchenki mikrofalowej z otwartymi drzwiczkami. Podczas pracy kuchenki drzwiczki muszą być zawsze dobrze zamknięte, w przeciwnym wypadku otoczenie jest narażone na szkodliwe promieniowanie mikrofalowe.

Kuchenka posiada zamek zabezpieczający. Nie wolno w niego nigdy ingerować!

Nigdy nie wkładać żadnego przedmiotu między drzwiczki kuchenki i obudowę (przednia strona). Nigdy nie pozostawiać resztek pokarmu na powierzchni styku wewnętrznej strony drzwiczek z obudową.

Kucharka posiada kilka wbudowanych włączników, które zapewniają, aby z otwartymi drzwiczkami jej włączenie było niemożliwe. Nigdy nie manipulować z tymi włącznikami.

Nigdy nie próbować używać uszkodzonej kuchenki mikrofalowej. Oprócz kontroli, czy drzwiczki można należycie zamknąć, należy również kontrolować, czy:

- drzwiczki nie są (np. wgięte)
- zawiasy i zapadki (nie są złamane lub poluzowane)
- są w porządku uszczelki i powierzchnie uszczelniające drzwiczek.

Należy pamiętać, że kuchenkę mikrofalową powinien regulować lub naprawiać wyłącznie wykwalifikowany technik serwisowy. Nie używać kuchenki mikrofalowej do przechowywania przedmiotów. Nigdy nie przechowywać palnych przedmiotów takich, jak chleb, suchary, papier itd. wewnątrz kuchenki, aby ułatwić gotowanie. Przypadkowe uruchomienie może spowodować uszkodzenie kuchenki i ryzyko jej uszkodzenia.

Uwaga dotycząca rodzaju energii wykorzystywanej przez kuchenkę mikrofalową

- Mikrofale są falami elektromagnetycznymi przenoszącymi energię. Podczas przygotowania pokarmu energia mikrofal przenika do pokarmu na głębokość 4 cm (1 ½") i wywołuje wibracje molekuł. Ciepło powstające w wyniku tarcia umożliwia ogrzewanie, gotowanie lub rozmrażanie pokarmu.
- Szybkość przygotowania zależy od wielkości, jakości i kształtu przygotowywanego pokarmu. Przygotowanie w kuchence jest zdrowe, ponieważ nie potrzeba dużych ilości płynów a to znaczy, że pokarm zachowuje witaminy, substancje odżywcze, aromat i smak.
- Kuchenki mikrofalowe mają również wyższą sprawność energetyczną, niż konwencjonalne przygotowanie pokarmów, ponieważ zużywają aż o 70% mniej energii.

Nie używać nigdy kuchenki mikrofalowej do:

- suszenie odzieży lub materiałów
- suszenia lub ogrzewania pupili lub żywych zwierząt
- ogrzewania innych przedmiotów, niż pokarmy z odpowiednimi naczyniami
- gotowania zamkniętych konserw
- gotowania pokarmów z włożonym termometrem cieczowym lub rtęciowym (np. w drobiu)
- ogrzewania dużych ilości oleju (fondue lub smażenie) lub napojów z wysoką zawartością alkoholu.

Kuchenka mikrofalowa

Instalacja tacki obrotowej

- Nigdy nie wkładać tacki szklanej odwrotnie – tacka szklana nie powinna być nigdy ograniczana.
- Do przygotowania pokarmów zawsze używać tacki szklanej z wózkiem obrotowym.
- Wszelkie pokarmy i naczynia powinny być zawsze podczas gotowania umieszczone na szklanej tacce.
- Tacka szklana obraca się w kierunku zgodnym z obrotem wskazówek zegara.
- Jeżeli tacka szklana lub wózek obrotowy pęknie lub się zepsuje, należy skontaktować się z najbliższym autoryzowanym ośrodkiem serwisowym.

Umieszczenie kuchenki mikrofalowej

Po kontroli, czy kuchenka mikrofalowa nie jest uszkodzona (np. pognięte lub rozbite drzwiczki) a wewnątrz nie ma żadnego papieru z opakowania i wyposażenia, można ją postawić na równej powierzchni, np. płyty kuchennej. Skontrolować czy powierzchnia uniesie ciężar kuchenki.

Przed postawieniem na płytę: usunąć folię ochronną z powierzchni obudowy. Znaleźć poziome miejsce z dostatkim przestrzeni na wejściowe i wyjściowe otwory wentylacyjne.

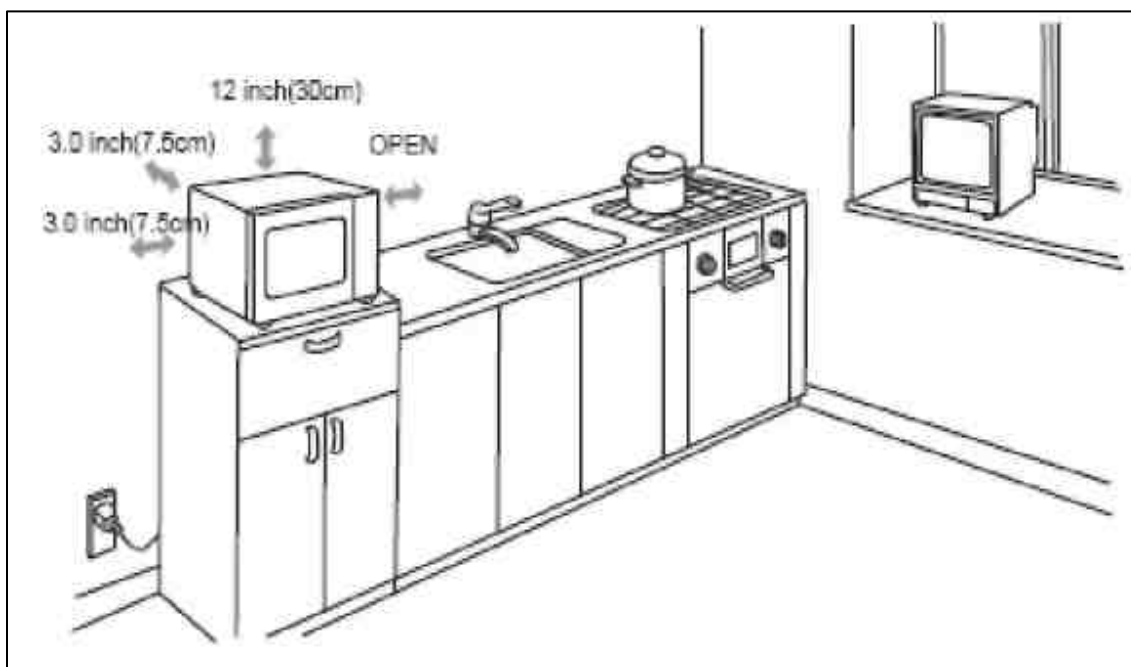

Do instalacji potrzeba odległości minimalnie 3,0 cali (7,5 cm) między kuchenką i jakąkolwiek sąsiadującą ścianą. Jedna strona musi być otwarta dla należytej cyrkulacji powietrza. Pozostawić minimalne miejsce nad kuchenką 1¼ cala (3 cm). Nie usuwać nóżek ze spodu kuchenki. Nic nie może blokować otworów

wejściowych i wyjściowych, ponieważ mogłoby dojść do uszkodzenia kuchenki. Postawić kuchenkę mikrofalową jak najdalej od radia i telewizora – kuchenka może zakłócać sygnał. Nie stawiać jej na inne urządzenie produkujące ciepło lub na górną powierzchnię piekarnika. W przeciwnym wypadku grozi uszkodzenie kuchenki i strata gwarancji.

Zanim zaczniesz gotować w swojej kuchence mikrofalowej

Należy pamiętać, że nie wszystkie pokarmy i naczynia nadają się do kuchenki mikrofalowej. Zawsze kontrolować przed włożeniem pokarmu lub naczynia, czy nie wkłada się:

- Pokarmu, którego nie wolno wkładać do kuchenki mikrofalowej.
- Jajka w skorupce lub całe jajka na twardo, ponieważ mogą eksplodować po wyłączeniu kuchenki.
- Dań, które wymagają smażenia. Kuchenka nie może smażyć a w razie próby smażenia istnieje ryzyko pożaru.
- Pokarmów przeznaczonych do konserwowania. Nie można gwarantować, że pokarm do konserwacji osiągnął wymaganą temperaturę wrzenia.
- Naczyń z wąską szyjką, np. butelek od syropu – szyjka może eksplodować.

Nie używać nigdy kuchenki mikrofalowej, jeżeli jest pusta. Istnieje niebezpieczeństwo pożaru.

Zamkniętych cieczy i naczyń – niemal z pewnością eksplodują – **nigdy nie wkładać ich do kuchenki!**

Należy zachować ostrożność:

Ogrzewając ciecze i napoje. Podczas ogrzewania cieczy w kuchence mikrofalowej część cieczy może **przekroczyć temperaturę wrzenia**. Jej napięcie powierzchniowe jest takie, że może wykipieć. Dla zapobieżenia poparzeniu należy zawsze manipulować z naczyniami z ogrzaną cieczą spokojnie i ostrożnie. Aby zapobiec poparzeniom, należy przestrzegać następujących zaleceń!

Ryzyko można też ograniczyć:

- nie używając naczyń z równymi ściankami i wąskimi szyjkami
- nie przegrzewając naczyń
- mieszając ciecz przed włożeniem naczynia do kuchenki i jeszcze raz w połowie czasu ogrzewania

- o pozostawiając chwilę po ogrzaniu w kuchence i ponownie ostrożnie mieszając przed wyjęciem z kuchenki używając ściereki lub rękawicy
- o podobnie w przypadku ogrzewania **butelek dla niemowląt i słoików z pokarmem dla dzieci**, zawsze je zamieszać lub wstrząsnąć i skontrolować temperaturę przed podaniem, aby zapobiec oparzeniu. Należy pamiętać, że dzieci mogą się łatwo oparzyć!

Ogrzewając słoninę nie kłaść jej bezpośrednio na tackę obrotową, ponieważ nadmierne ciepło może łatwo spowodować jej pęknięcie.

Popcorn w torebkach – zawsze przeczytać instrukcję producenta przed przygotowaniem popcornu w torebce w kuchence mikrofalowej.

Zawsze przebić pokarm z nieprzepuszczalną skórką dla ograniczenia możliwości pęknięcia w wyniku wyzwolenia pary wewnątrz, np. jabłka, ziemniaki, wątróbki z kurczaka i żółtka.

Podczas przygotowania pokarm kontrolować, aby się nie spalił i nadmiernie nie gotował.

Zawsze ostrożnie otwierać częściowo uszczelnione naczynia – grozi ryzyko wyzwolenia pary.

Aby sprawdzić, czy naczynie nadaje się do kuchenki mikrofalowej, można przeprowadzić następujący test:

- o napełnić naczynie przeznaczone do używania w kuchence mikrofalowej jedną filiżanką zimnej wody (250 ml) wraz z testowanym naczyniem
- o gotować na maksymalnej mocy 1 minutę (nie dłużej)
- o ostrożnie dotknąć naczynia, jeżeli jest ciepłe, **NIE UŻYWAĆ** go w kuchence mikrofalowej.

Materiały, których można używać w kuchence mikrofalowej

Przybory kuchenne	Zalecenia
Naczynie do pieczenia	Postępować według zaleceń producenta. Dno podstawy musi być minimalnie 3,16" (5 mm) nad tacką obrotową. Nieprawidłowe używanie może spowodować pęknięcie tacki.
Naczynia stołowe	Tylko przeznaczone do kuchenki mikrofalowej. Postępować według zaleceń producenta. Nie używać pękniętych lub otłuczonych mis.
Słoiki	Zawsze zdjąć pokrywę. Używać wyłącznie do ogrzewania pokarmu. Większość słoików nie jest odporna na ciepło i może pęknąć.
Naczynia szklane	Tylko ze szkła do gotowania. Upewnić się, że nie mają metalowych obwódek. Nie używać pękniętych lub otłuczonych mis.
Torebki do gotowania	Postępować według zaleceń producenta. Nie zawiązywać metalowymi paskami. Zrobić otwór do odprowadzania pary.
Serwetki papierowe	Używać wyłącznie do przykrycia pokarmu podczas ogrzewania i do wsiąkania tłuszczu. Używać pod nadzorem i tylko do krótkiego przygotowania.
Tacki i kubeczki papierowe	Używać tylko do krótkiego przygotowania/ogrzania. Nie pozostawiać podczas ogrzewania kuchenki bez nadzoru.
Pergamin	Używać do przykrycia przed rozpryskiwaniem lub jako otulinę do zaparzania.
Tworzywa sztuczne	Tylko przeznaczone do kuchenki mikrofalowej. Postępować według zaleceń producenta. Powinny mieć nalepkę „Przeznaczone do kuchenki mikrofalowej”. Niektóre naczynia z tworzywa podczas ogrzewania mięknią. Torebki do gotowania i szczelnie zamknięte torebki z tworzywa należy naciąć, przebić lub otworzyć w zależności od rodzaju opakowania.
Opakowania z tworzywa/folie przylepne	Tylko przeznaczone do kuchenki mikrofalowej. Używać wyłącznie do przykrycia pokarmu dla zatrzymania wilgoci. Nie pozwolić opakowaniu z tworzywa dotykać pokarmu.
Termometry	Tylko przeznaczone do kuchenki mikrofalowej (termometry do mięsa i pieczywa).
Papier woskowany	Używać do przykrycia przed rozpryskiwaniem lub do zatrzymania wilgoci.

Materiały, których nie można używać w kuchence mikrofalowej

Przybory kuchenne	Zalecenia
Tacki i folie aluminiowe	Mogą spowodować iskrzenie. Przenieść pokarm do naczynia przeznaczonego do kuchenki mikrofalowej.
Kartony spożywcze z metalowymi uchwyty	Mogą spowodować iskrzenie. Przenieść pokarm do naczynia przeznaczonego do kuchenki mikrofalowej.
Metalowe / z metalową obwódką	Metal nie przepuszcza mikrofal do pokarmu. Metalowa obwódka może też powodować iskrzenie.
Metalowe paski do wiązania	Mogą powodować iskrzenie i mogłyby też spowodować pożar w kuchence.
Torebki papierowe	Mogą spowodować w kuchence pożar. Z papierem należy zawsze zachowywać ostrożność.
Pianka z tworzywa	Pianka z tworzywa może się roztopić i po nagrzaniu w wysokiej temperaturze mieszać się z cieczą wewnątrz.
Drewno	Drewno wyschnie i może po użyciu w kuchence rozszcześcić się lub pękać.

Zapamiętaj

Zawsze należy skontrolować przybory kuchenne, aby sprawdzić ich przydatność do kuchenki mikrofalowej. W razie wątpliwości nie używać ich!

Uwagi dotyczące ogrzewania pokarmu mikrofalami

Kiedykolwiek to jest możliwe, pokarm przykrywać (ale nie zamykać). Tylko pieczywo ze skórką powinno się piec bez przykrycia.

Istnieje kilka dobrych sposobów przykrycia w kuchence mikrofalowej. Zawsze należy skontrolować możliwość używania w kuchence mikrofalowej folii z tworzywa lub szklanych pokrywek.

Serwetki papierowe i woskowany papier są użyteczne do zakrywania, mogą zapobiec pryskaniu i utrzymać wilgoć w pokarmie.

W razie nie znalezienia szczegółów o przygotowaniu konkretnej ilości pokarmu należy określać potrzebny czas przygotowania według podobnego rodzaju pokarmu. Należy nastawić odpowiadający czas przygotowania.

Podwójna ilość = niemal dwukrotny czas

Połowiczna ilość = w przybliżeniu połowiczny czas.

Należy pamiętać, że pokarm z lodówki wymaga dłuższego czasu przygotowania. Zamrożony pokarm będzie wymagać jeszcze dłuższego czasu przygotowania. Pokarm starannie ułożyć: najgrubsze części umieścić zawsze przy ściankach zewnętrznych naczynia.

Pilnować czasu przygotowania. Nastawić najkrótszy podany czas i przedłużyć go w razie potrzeby po kontroli pokarmu. Należy pamiętać, że za długi czas może być przyczyną dymienia lub zapalenia pokarmu. Pokarm podczas przygotowania raz obrócić dla przyspieszenia przygotowania w przypadku takich dań, jak kurczak lub hamburgery. Duże kawałki, np. pieczeń, obrócić dwa razy.

Dania mielone w połowie przygotowania zamieszać.

Niektóre miękkie jarzyny (np., kalafior, marchew, groch) należy gotować dodając trochę wody. Grzyby, pomidory i papryka powinny być przygotowywane bez wody. Spróbować pokroić jarzyny na jednakowej wielkości kawałki. Zieleninę przygotowywać zawsze w zakrytym naczyniu i od czasu do czasu zamieszać.

Tłuste kawałki mięsa (np. wieprzowe) przygotowywać na niemetalowej kratce lub na odwróconym talerzu wewnątrz odpowiedniego naczynia. To umożliwi odpływanie tłuszczu. Chude mięsa przygotowywać na patelni. Podczas przygotowania zawsze je raz obrócić.

Dania gotowe – zawsze upewnić się, że są oznaczone jako przeznaczone do kuchenki mikrofalowej. Postępować według instrukcji na opakowaniu, np. usunięcie lub przebicie folii z tworzywa.

Należy pamiętać, że po wyjęciu pokarmu z kuchenki będzie trzeba je jeszcze chwilę pozostawić dla odstania. Gęstsze dania będą potrzebować dłuższego odstania.

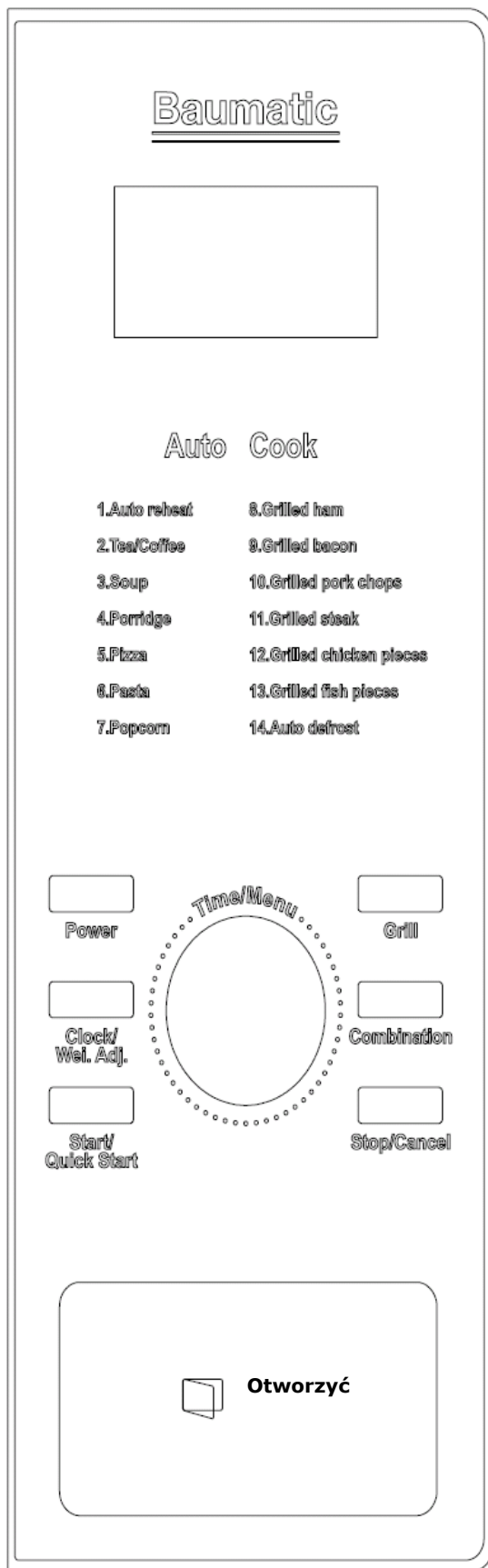
Panel obsługi**WYŚWIETLACZ**

Pokazuje czas przygotowania, moc, symbole i aktualny czas.

MOC (POWER)

Naciskać ten przycisk kilkakrotnie dla nastawienia mocy kuchenki.

GRILL

Naciskać ten przycisk kilkakrotnie dla nastawienia programu grilla do 60 minut.

KOMBINACJA (COMBINATION)

Przygotowanie w kombinacji mikrofal i grilla.

CZAS/MENU (TIME/MENU)

Obracając pokrętkę nastawić zegar kuchenki i czas przygotowania. Obracać pokrętkę Time/Menu, aby wybrać menu trybu automatycznego i rozmrażania.

NASTAWIENIE WAGI (WEI. ADJ.)

Po wybraniu menu trybu automatycznego tym przyciskiem nastawić wagę pokarmu i liczbę porcji.

ZEGAR/NASTAWIENIE WAGI (CLOCK/WEI. ADJ.)

Po wciśnięciu możesz nastawić czas. Po wciśnięciu możesz nastawić wagę.

START/SZYBKI START (START/QUICK START)

Naciśnięciem nastawia się program przygotowania. Po

prostu należy go kilkakrotnie nacisnąć dla nastawienia czasu przygotowania i natychmiast można gotować z pełną mocą.

STOP/SKASOWANIE NASTAWIENIA (STOP/CANCEL)

Nacisnąć, aby skasować nastawienie lub zresetować kuchenkę przed nastawieniem programu. Nacisnąć raz dla tymczasowego przerwania przygotowania lub dwa razy dla całkowitego ukończenia. Używa się też do włączenia zabezpieczenia Safety lock.

Układ i nazwy przycisków/pokręteł mogą się nieznacznie zmieniać, ale nie ma to żadnego wpływu na działanie panelu do obsługi.

Nastawienie elementów do obsługi kuchenki

Przy każdym wciśnięciu przycisku odzywa się sygnał potwierdzający.

Ustawienie zegara

Na przykład: Chcemy nastawić czas zegara na 8:30 (rano lub wieczorem).

Nacisnąć przycisk Clock/Wei.Adj. Obrócić pokręteł Time/Menu na 8.

Nacisnąć przycisk Clock/Wei.Adj. Obrócić pokręteł Time/Menu na 30.

Nacisnąć przycisk Clock/Wei.Adj dla potwierdzenia nastawienia.

Przygotowanie mikrofalami

Dla przygotowania mikrofalami najpierw nastawić moc kilkakrotnym naciśnięciem przycisku Power a następnie użyć pokręteła Time/Menu do nastawienia żadanego czasu przygotowania.

Maksymalny czas przygotowania wynosi 60 minut. Nastawić moc kuchenki naciśnięciem przycisku power.

NACISNAĆ PRZYCISK POWER	WYŚWIETLACZ	MOC
1x	100	100%
2x	80	80%
3x	60	60%
4x	40	40%
5x	20	20%
6x (nastawienie stopera)	0	0

Na przykład: Chcemy 1 minutę na 60% mocy. Nacisnąć przycisk Stop/Cancel, aby resetować kuchenkę. Nacisnąć 3s przycisk Power. Obrócić pokręteł Time/Menu na 1:00. nacisnąć Start/Quick Start.

Grill

Maksymalny czas przygotowania wynosi 60 minut. Opiekanie na grillu jest wskazane do cienkich plasterków mięsa, steaków, kotletów, kebabu, kiełbasy i porcjowanego kurczaka. Jest też wskazane dla kanapek i pokarmów gratynowanych.

Na przykład: Chcemy zaprogramować grill na 12 minut. Nacisnąć przycisk Stop/Cancel. Nacisnąć przycisk Grill. Obrócić pokręteł Time/Menu na 12:00. nacisnąć Start/Quick Start.

Kombinacja 1

Maksymalny czas przygotowania wynosi 60 minut. 30% czasu na przygotowanie mikrofalami, 70% na grillowanie. Wskazane dla ryb, ziemniaków lub gratynowania.

Na przykład: Chcemy zaprogramować kombinację 1 na 25 minut. Nacisnąć przycisk Stop/Cancel. Nacisnąć raz przycisk Combination. Obrócić pokrętkę Time/Menu na 25:00. nacisnąć Start/Quick Start.

Kombinacja 2

Maksymalny czas przygotowania wynosi 60 minut. 55% czasu na przygotowanie mikrofalami, 45% na grillowanie. Wskazane dla angielskich pudingów, omletów, pieczonych ziemniaków i drobiu.

Na przykład: Chcemy zaprogramować kombinację 2 na 12 minut. Nacisnąć przycisk Stop/Cancel. Nacisnąć dwa razy przycisk Combination. Obrócić pokrętkę Time/Menu na 12:00. nacisnąć Start/Quick Start.

Menu trybu automatycznego

Dla następujących pokarmów lub procedur przygotowania nie trzeba zadawać czasu przygotowania i mocy kuchenki.

Należy spróbować poinformować kuchenkę, co chcemy przygotować i ile będzie danie ważyć.

Przeprowadzić to obracając pokrętkę Time/Menu wyboru kategorii dania/czynności, następnie nacisnąć przycisk Clock/Wei.Adj. do nastawienia liczby porcji lub w przybliżeniu wagi pokarmu, które chcemy przygotować. Kuchenka zacznie pracować po naciśnięciu przycisku Start/Quick Start. W połowie czasu przygotowywania obrócić pokarm, aby zapewnić równomierne ogrzanie.

Na przykład: Chcemy przygotować 300 g pizzy. Obrócić pokrętkę Time/Menu w kierunku ruchu wskazówek zegara do nastawienia pizzy, jest to pozycja 6 w menu trybu automatycznego. Nacisnąć przycisk Clock/Wei.Adj dla nastawienia wagi lub ilości pokarmu. Nacisnąć Start/Quick Start.

Automatyczne rozmrażanie

Kuchenki można używać do rozmrażania mięsa, drobiu i owoców morza. Czas rozmrażania i moc nastawi się automatycznie po nastawieniu rodzaju pokarmu i wagi. Waga zamrożonego pokarmu waha się w zakresie od 100 g do 1800 g.

Na przykład: Chcemy przygotować 600 g krewetek. Nacisnąć przycisk Stop/Cancel. Obracać pokrętkę Time/Menu aż za pozycję menu automatycznego przygotowania nr 13, następnie obracać z powrotem do nastawienia wagi 600 g. Nacisnąć Start/Quick Start.

Należy zdać sobie sprawę, że wyniki automatycznego przygotowania zależą od takich czynników, jak kształt i wielkość pokarmu,

osobistych preferencji, w jakim stopniu dany pokarm ma być przygotowany i w jaki sposób umieści się pokarm w kuchence. Jeżeli wynik nie jest zadowalający, można według tego zmienić czas przygotowania.

Automatyczne menu

	BTM 23.2	Nastawienie wagi	Czas
A-01	Auto	200 g	1:20 min
		300 g	2 min
		400 g	2:40 min
		500 g	3:20 min
		600 g	4 min
		700 g	4:40 min
		800 g	5:20 min
A-02	Tea /	1x filiżanka	1:30 min
		2x filiżanka	2:20 min
		3x filiżanka	3:24 min
A-03	Soup/Zupa	1x zupa	2:30 min
		2x zupa	4:30 min
		3x zupa	7 min
A-04	Porridge/Owsianka	50 g	18 min
		100 g	23 min
		150 g	27 min
A-05	Pizza	150 g	50 s
		300 g	1:30 min
		450 g	2 min
A-06	Pasta/Makaron	100 g	22 min
		200 g	27 min
		300 g	32 min
A-07	Popcorn	99 g	2:50 min
A-08	Grilled	100 g	4 min
		200 g	6 min
		300 g	8 min
		400 g	10 min
		500 g	12 min
A-09	Grilled	100 g	9 min
		200 g	11 min
		300 g	13 min
		400 g	15 min
		500 g	17 min
A-10	Grilled pork	200 g	15 min
		300 g	18 min
		400 g	21 min
		500 g	24 min
		600 g	27 min

A-11	Grilled	200 g	14 min
		300 g	17 min
		400 g	20 min
		500 g	23 min
		600 g	26 min
A-12	Grilled chicken pieces/Grillowane kawałki kurczaka	200 g	15 min
		300 g	18 min
		400 g	21 min
		500 g	24 min
		600 g	27 min
A-13	Grilled fish pieces/Grillowane kawałki ryby	200 g	13 min
		300 g	16 min
		400 g	19 min
		500 g	22 min
		600 g	25 min
A-14	Auto Defrost/Rozmrażanie)		

Przygotowanie ekspresowe

W programie przygotowania EXPRESS pracuje kuchenka mikrofalowa z WYSOKĄ mocą (100 %). Nacisnąć tylko kilkakrotnie przycisk Start/Quick Start, aby nastawić czas przygotowania, kuchenka zacznie natychmiast pracować na 100% mocy.

Uwaga

Automatycznej funkcji **A-05** Pizza można użyć w obu modelach tylko do ogrzania wcześniej upieczonej pizzy. Funkcji tej nie można użyć do pieczenia pizzy mrożonej. Pizzę mrożoną można upiec tylko w kuchenke mikrofalowej **BTM25.2**, która ma funkcję "Pieczenie konwencjonalne", według instrukcji przygotowania podanej na opakowaniu pizzy.

Funkcja zabezpieczenia Safety lock

Można jej użyć dla zapobieżenia używaniu kuchenki przez małe dzieci bez nadzoru. Na wyświetlaczu pojawi się kontrolka zabezpieczenia, a jeżeli zabezpieczenie jest włączone, kuchenka nie działa.

Włączenie zabezpieczenia Safety lock: Nacisnąć i przytrzymać przycisk Stop/Cancel przez czas 3 sekund, odezwie się ton i zaświeci kontrolka zamknięcia.

Aby wyłączyć zabezpieczenie Safety lock: Nacisnąć i przytrzymać przycisk Stop/Cancel przez czas 3 sekund, odezwie się ton a kontrolka zamknięcia zgaśnie.

Nazwy części

BTM23.2

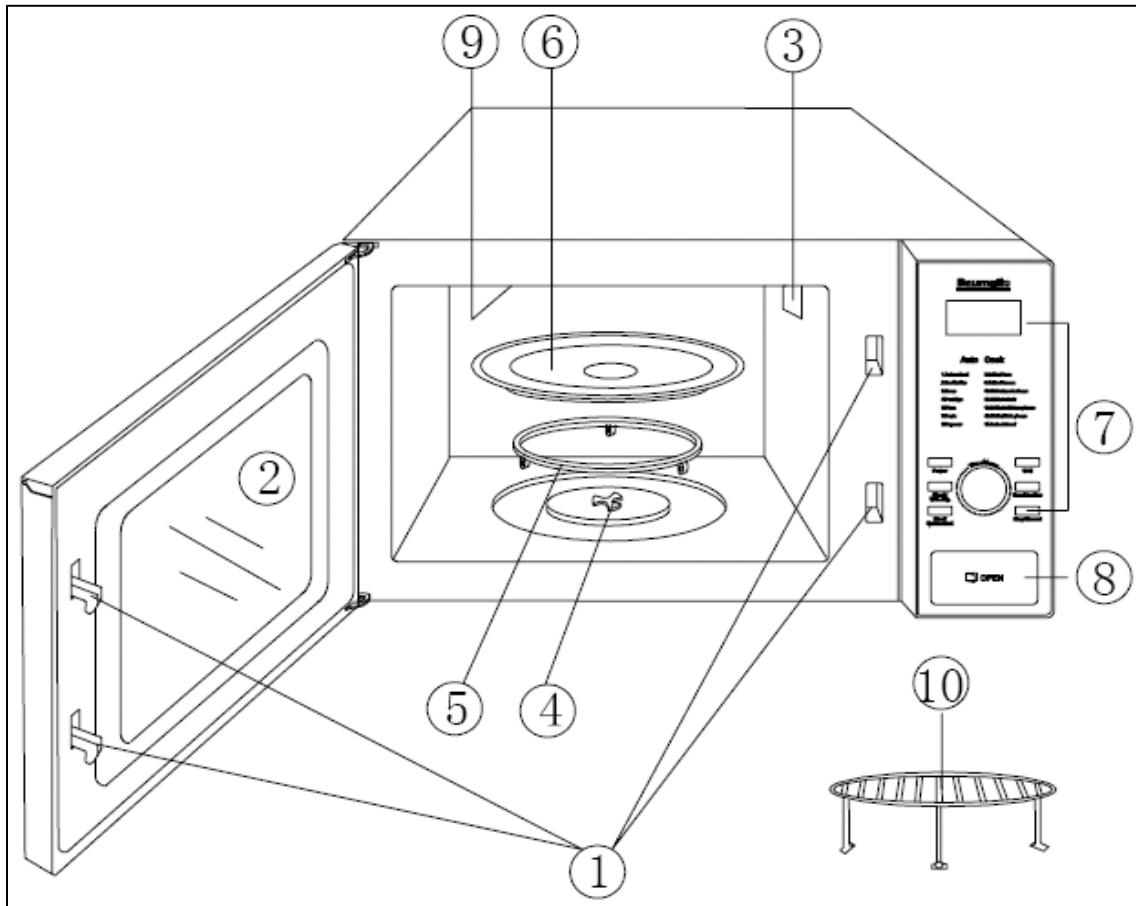

1. Zamek bezpieczeństwa w drzwiczkach
2. Okienko kuchenki
3. Otwór wentylacyjny
4. Wałek
5. pierścień prowadzący
6. Szklany talerz
7. Panel obsługi
8. Przycisk otwierania drzwiczek
9. Grzałka grilla
10. Metalowa podstawa

BTM25.2

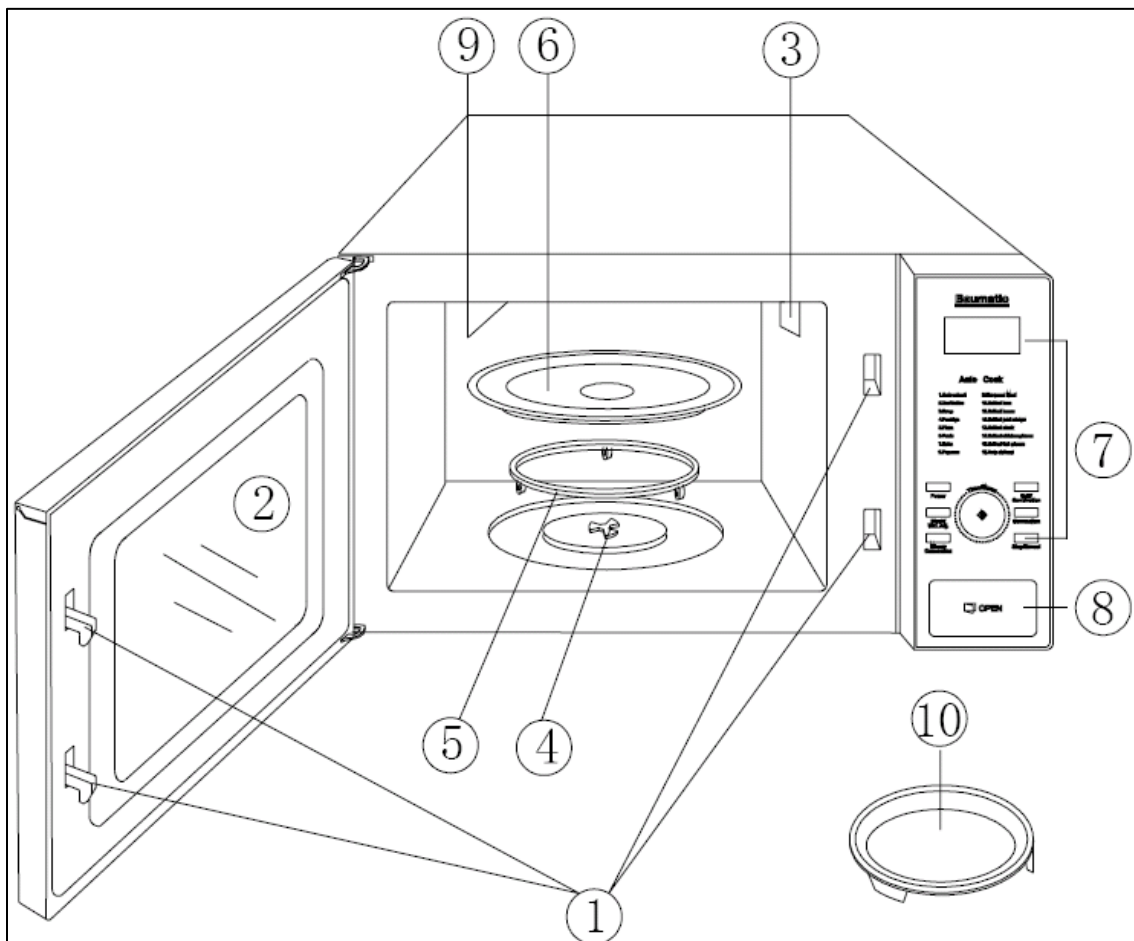

1. Zamek bezpieczeństwa w drzwiczkach
2. Okienko kuchenki
3. Otwór wentylacyjny
4. Wałek
5. pierścień prowadzący
6. Szklany talerz
7. Panel obsługi
8. Przycisk otwierania drzwiczek
9. Grzałka grilla
10. Naczynie do pieczenia

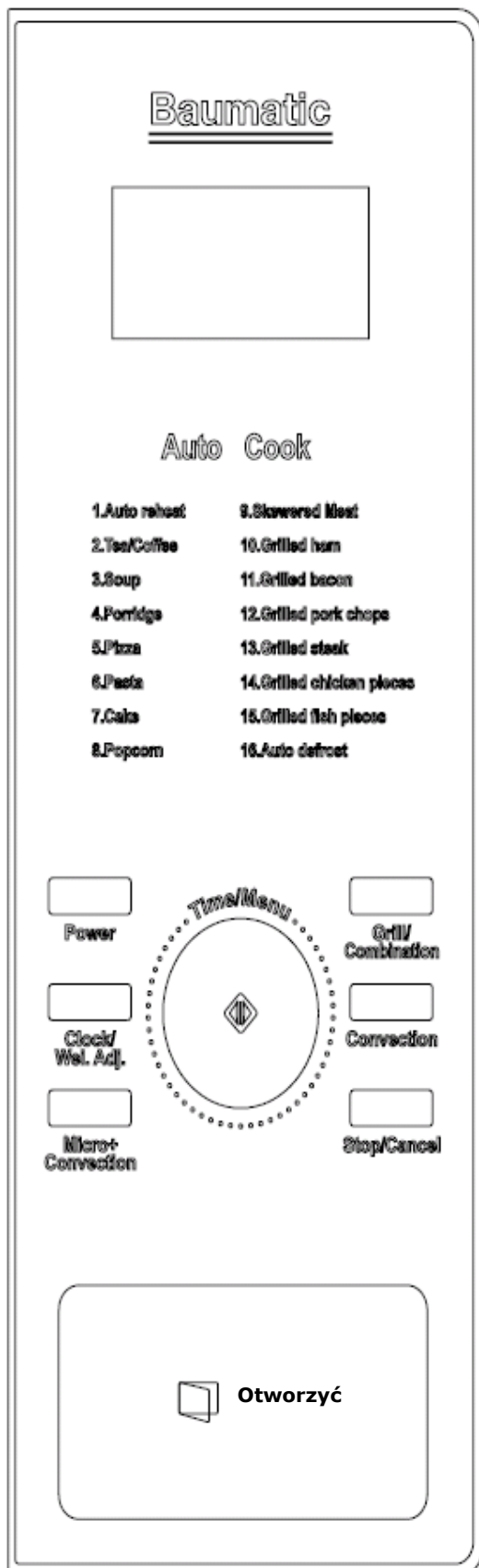
Panel obsługi**WYŚWIETLACZ**

Pokazuje czas przygotowania, moc, symbole i aktualny czas.

MOC (POWER)

Naciskać ten przycisk kilkakrotnie dla nastawienia mocy kuchenki.

GRILL/KOMBINACJAE (GRILL/COMBINATION)

Naciśnięciem nastawić program grill/kombinacja.

TRYB KONWEKCYJNY (CONVECTION)

Naciskając nastawić temperaturę trybu konwekcyjnego.

MIKROFALE + TRYB KONWEKCYJNY (MICRO+CONVECTION)

Naciskając wybiera się jedną ze czterech kombinacji nastawienia przygotowania.

CZAS/MENU (POKRĘTŁO) (TIME/MENU)

Obracając można nastawić czas przygotowywania lub menu trybu automatycznego.

ZEGAR/NASTAWIENIE WAGI (CLOCK/WEI. ADJ.)

Naciskać, aby nastawić zegar lub wagę pokarmu.

START/SZYBKI START (START /QUICK START)

Naciskając nastawić program przygotowania lub program przygotowania szybkim startem.

STOP/SKASOWANIE NASTAWIENIA (STOP/CANCEL)

Nacisnąć, aby ukończyć program przygotowania lub aby skasować wszystkie poprzednie nastawienia przed rozpoczęciem przygotowania.

Nastawienie elementów do obsługi kuchenki

Piszczenie podczas nastawiania kuchenki

Jeden sygnał: Potwierdzenie zadanej wartości.

Dwa sygnały: Kuchenka nie potwierdziła zadanej wartości. Skontrolować i spróbować ponownie.

Ustawienie zegara

- o Nacisnąć i trzymać przycisk „CLOCK/WEI.ADJ.” 3 sekundy, pojawi się symbol "H24". Nacisnąć ponownie ten przycisk, aby przełączyć kuchenkę na wyświetlanie czasu w trybie 12-godzinowym.
- o Obracać pokrętkiem Time/Menu, dopóki nie pojawi się prawidłowa godzina.
- o Nacisnąć przycisk Clock/Wei.Adj.
- o Obracać pokrętkiem Time/Menu, dopóki nie pojawi się prawidłowa minuta.
- o Nacisnąć przycisk CLOCK/WEI.ADJ dla potwierdzenia.

Użycie mikrofal

Przygotowanie za pomocą mikrofal umożliwia dostosowanie czasu i mocy do gotowania. Najpierw nastawić moc kilkakrotnym naciśnięciem przycisku Power (patrz tabela podana dalej). Następnie nastawić czas przygotowania obracając pokrętkiem Time/Menu przed naciśnięciem przycisku Start.

Wciśnij	Moc	Opis
1x	100 % (P-HI)	Wysoki
2x	90 % (P-90)	
3x	80 % (P-80)	
4x	70 % (P-70)	Średnio wysoki
5x	60 % (P-60)	
6x	50 % (P-50)	Średni
7x	40 % (P-40)	
8x	30 % (P-30)	Średni niski / rozmrażanie
9x	20 % (P-20)	
10x	10 % (P-10)	Niski
11x	0 % (P-00)	

Na przykład chcemy gotować 5 minut na 60% mocy.

1. Nacisnąć 5s przycisk Power.
2. Obracać pokrętkiem Time/Menu, dopóki nie pojawi się prawidłowy czas.
3. Nacisnąć przycisk Start.

Uwaga

Chcąc tymczasowo zatrzymać gotowanie, nacisnąć raz Stop/Cancel a następnie można kontynuować naciśnięciem Start; lub nacisnąć dwa razy Stop/Cancel dla całkowitego skasowania programu.

Po skończeniu przygotowania kuchenka 4x zasygnalizuje dźwiękowo i pojawi się symbol END. Przed początkiem następnego cyklu gotowania należy skasować wyświetlacz i zresetować system naciśnięciem przycisku Stop/Cancel.

Grill

Opiekanie na grillu jest wskazane do cienkich plasterków mięsa, steaków, kotletów, kebabu, kiełbasy i porcjowanego kurczaka.

Na przykład chcemy zaprogramować grill na 12 minut.

1. Upewnić się, że system jest zresetowany, tj. żaden program nie przebiega i system czeka na instrukcje.
2. Nacisnąć raz przycisk Grill/Combination.
3. Obrócić pokrętką Time/Menu na 12:00.
4. Nacisnąć przycisk Start.

Uwaga

Grill jest automatycznie nastawiony na pełną moc.

Mikrofale+grill

Ten tryb pracy umożliwi kombinowanie grilla i mikrofal w dwóch różnych nastawieniach. Najpierw nacisnąć dwa lub trzy razy przycisk nastawienia odpowiedniej kombinacji a następnie ustawić na wyświetlaczu żądany czas przygotowania obracając pokrętką Time/Menu. Po naciśnięciu przycisku system zacznie odliczać.

Kombinacja 1

30% czasu na przygotowanie mikrofalami, 70% na grillowanie. Wskazane dla ryb, ziemniaków lub gratynowania.

Chcemy na przykład zaprogramować kombinację 1 na 25 minut.

1. Nacisnąć przycisk Stop/Cancel.
2. Nacisnąć dwa razy przycisk Grill/Combination.
3. Obrócić pokrętką Time/Menu na 25:00.
4. Nacisnąć przycisk Start.

Kombinacja 2

55% czasu na przygotowanie mikrofalami, 45% na grillowanie. Wskazane dla angielskich puddingów, omletów, pieczonych ziemniaków i drobiu.

Chcemy na przykład zaprogramować kombinację 2 na 12 minut.

1. Nacisnąć przycisk Stop/Cancel.
2. Nacisnąć trzy razy przycisk Grill/Combination.
3. Obrócić pokrętką Time/Menu na 12:00.
4. Nacisnąć przycisk Start.

Tryb konwekcyjny

W trybie konwekcyjnym w kuchence cyrkuluje gorące powietrze i opieka na złoty kolor szybko i równomiernie z uzyskaniem chrupiącego pokarmu. W tej kuchence można zaprogramować dziesięć różnych temperatur przygotowania.

Korzystanie z trybu konwekcji

Nacisnąć przycisk Convection, aby nastawić temperaturę w trybie konwekcji.

Nacisnąć	Temperatura (°C)
1x	230
2x	215
3xt	200
4x	185
5x	170
...	...

Na przykład chcemy gotować przy 185 °C 40 minut.

1. Nacisnąć 4x przycisk Convection.
2. Obracać pokrętkę Time/Menu, dopóki nie pojawi się prawidłowy czas przygotowania.
3. Nacisnąć przycisk Start.

Uwaga

Po upływie tego czasu zabrzmiały cztery sygnały dźwiękowe a na wyświetlaczu pojawi się symbol END. Temperaturę konwekcyjną można podczas przygotowania skontrolować naciskając przycisk Convection.

Ogrzanie wstępne i przygotowanie w trybie konwekcyjnym

Kuchenkę można zaprogramować na kombinację ogrzewania wstępnego i przygotowanie konwekcyjne.

Na przykład chcemy nagrzać na 170 °C a następnie przygotowywać 35 minut.

1. Nacisnąć 5x przycisk Convection.
2. Nacisnąć przycisk Start. Zabrzmia jeden sygnał dźwiękowy a na wyświetlaczu będzie migać „PREH”, dopóki kuchenka nie osiągnie zaprogramowanej temperatury.
3. Otworzyć drzwiczki i naczynie z pokarmem postawić na środek tacki obrotowej.
4. Obracać pokrętkę Time/Menu, aby zaprogramować czas przygotowania.
5. Nacisnąć przycisk Start.

Mikrofale+tryb konwekcyjny

Kuchenka ma cztery wstępnie zaprogramowane nastawienia, które ułatwiają automatyczne przygotowanie ciepłym konwekcyjnym oraz mikrofalami.

Nacisnąć przycisk Micro+Convection, aby nastawić temperaturę w trybie konwekcji:

	Nacisnąć	Temperatura (°C)
COMB1	1x	230
COMB2	2x	200
COMB3	3x	180
COMB4	4x	150

Na przykład chcemy piec placek przez czas 24 minut przy COMB3.

1. Nacisnąć 3x przycisk Micro+Convection.
2. Obracać pokrętkę Time/Menu, aby zaprogramować czas przygotowania.
3. Nacisnąć przycisk Start.

Uwaga

Po upływie tego czasu zabrzmiały cztery zapiszczenia a na wyświetlaczu pojawi się symbol END. Aby skasować symbol END przed nastawieniem innej funkcji przygotowania, nacisnąć Stop/Cancel lub otworzyć drzwiczki. Temperaturę konwekcyjną można podczas przygotowania skontrolować naciskając przycisk Micro+Convection.

Szybkie rozmrażanie

Na przykład chcemy rozmrażać pięć minut zamrożony pokarm.

1. Obracać pokrętkę Time/Menu, dopóki nie pojawi się „**A-16**” i „**CODE**”.
2. Nacisnąć przycisk Clock/Wei.Adj.
3. Obracać pokrętkę Time/Menu, aby zaprogramować czas rozmrażania.
4. Nacisnąć przycisk Start.

Uwaga

Na rozmrożenie świeżego lub wcześniej przygotowanego pokarmu potrzeba ok. 8 – 12 minut na każdych 450 g. Na przykład rozmrażamy 8-12 minut na każde 450 g zamrożonego sosu do spaghetti.

Zawsze należy przerwać pracę kuchenki, aby móc wyjąć lub oddzielić już rozmrożone porcje. Jeżeli pokarm nie jest rozmrożony na końcu zakładanego czasu, programować kuchenkę w minutowych interwałach aż do całkowitego rozmrożenia.

Używając opakowań z tworzywa z zamrażarki rozmrażać tylko tak długo, aby można było je usunąć i umieścić pokarm do naczynia przeznaczonego do kuchenki mikrofalowej.

Tryb wielostopniowy

W kuchence można zaprogramować do 3 automatycznych sekwencji trybów pracy.

Na przykład chcemy nastawić następujący program przygotowania.

Rozmrażanie



Przygotowanie mikrofalami



Przygotowanie w trybie konwekcji (bez ogrzewania wstępnego)

1. Obracać pokrętkę Time/Menu, dopóki nie pojawi się „A-16” i „CODE”.
2. Nacisnąć przycisk Clock/Wei. Adj.
3. Obracać pokrętkę Time/Menu, aby zaprogramować czas rozmrażania.
4. Nacisnąć przycisk Power dla nastawienia mocy.
5. Obracać pokrętkę Time/Menu, aby zaprogramować czas przygotowania.
6. Nacisnąć przycisk Convection, aby nastawić temperaturę w trybie konwekcji.
7. Obracać pokrętkę Time/Menu, aby zaprogramować czas przygotowania.
8. Nacisnąć przycisk Start.

Menu przygotowania.

System ma 16 menu. W trybie oczekiwania obracać pokrętkę w celu nastawienia kodu pokarmu (patrz tabela poniżej) a następnie nacisnąć przycisk Clock/Wei.Adj. dla potwierdzenia, obracać pokrętkę ponownie w celu nastawienia wagi lub liczby porcji i w końcu nacisnąć przycisk Start w celu uruchomienia kuchenki.

Obracać pokrętkę Time/Menu w kierunku przeciwnym do ruchu wskazówek zegara w celu wybrania kodu pokarmu, który ma być przygotowany. Nacisnąć przycisk Clock/Wei. Adj. w celu nastawienia ilości. Nacisnąć przycisk Start.

Kody/Menu dla przygotowania w trybie automatycznym (więcej informacji patrz poniższa tabela)

Automatyczne menu

	BTM 25.2	Nastawienie	Czas
A-01	Auto reheat/Automatyczne rozmrażanie	1	1:20 min
		2	2 min
		3	2:40 min
		4	3:20 min
		5	4 min
		6	4:40 min
		7	5:20 min
A-02	Tea / coffee/	1. filiżanka	1:50 min

	Herbata/kawa	2. filiżanka	2:30 min
		3. filiżanka	3:50 min
A-03	Soup/Zupa	1. zupa	3 min
		2. zupa	5 min
		3. zupa	7 min
A-04	Porridge/Owsianka	1	18 min
		2	23 min
		3	27 min
A-05	Pizza	1	50 sec
		2	1:30 min
		3	2 min
A-06	Pasta/Makaron	1	22 min
		2	27 min
		3	32 min
A-07	Cake/Ciasto	(dopuszczalna waga 450g)	40min
A-08	Popcorn	99 g	2:50 min
A-09	Shewered Meat/Szaszłyki	1	12 min
		2	14 min
		3	16 min
		4	18 min
		5	20 min
A-10	Grilled ham/Grillowana szynka	1	5 min
		2	6 min
		3	7 min
		4	8 min
		5	9 min
A-11	Grilled bacon/Grillowany bekon	1	8 min
		2	10 min
		3	12 min
		4	14 min
		5	16 min
A-12	Grilled pork chops/Grillowana wieprzowina	1	14 min
		2	16 min
		3	18 min
		4	20 min
		5	22 min
A-13	Grilled steak/Grillowany steak	1	10 min
		2	12 min
		3	14 min
		4	16 min
		5	18 min
A-14	Grilled chicken pieces/Grillowane kawałki kurczaka	1	12 min
		2	14 min
		3	16 min
		4	18 min
		5	20 min
A-15	Grilled fish pieces/Grillowane kawałki ryby	1	10 min
		2	12 min
		3	14 min

		4	16 min
		5	18 min
A-16	Auto Defrost (Rozmrażanie)		

Dla ciasta (A-07) i popcornu (A-08) można zmienić czas przygotowania, jeżeli wstępne nastawienie czasu nie odpowiada. **W celu wyzerowania czasu przygotowania:** Obracać pokrętkiem Time/Menu, dopóki nie pojawi się kod pokarmu, nacisnąć dwa razy przycisk Clock/Wei.Adj., obracać pokrętkiem Time/Menu w celu nastawienia nowego czasu przygotowania a następnie nacisnąć dla potwierdzenia przycisku Start. Nowe nastawienie czasu przygotowania będzie obowiązywać po każdym uruchomieniu funkcji CAKE aż do zresetowania. Przygotowując pokarm w trybie grilla lub kombinowanym jest wskazane w połowie czasu przygotowywania obrócenie pokarmu, aby zapewnić równomierne ogrzanie.

Uwaga

Automatycznej funkcji **A-05** Pizza można użyć w obu modelach tylko do ogrzania wcześniej upieczonej pizzy. Funkcji tej nie można użyć do pieczenia pizzy mrożonej. Pizzę mrożoną można upiec tylko w kuchenke mikrofalowej **BTM25.2**, która ma funkcję "Pieczenie konwencjonalne", według instrukcji przygotowania podanej na opakowaniu pizzy.

Inne korzystne właściwości

Zabezpieczenie Safety lock

Zabezpieczenie to zapobiega użyciu kuchenki przez małe dzieci bez nadzoru.

Aby włączyć zabezpieczenie Safety lock: nacisnąć przycisk stop/cancel na trzy sekundy, zabrzmie sygnał akustyczny i zaświeci kontrolka. W stanie zamkniętym żadne przyciski nie reagują.

Aby wyłączyć zabezpieczenie Safety lock: nacisnąć przycisk stop/cancel na trzy sekundy, zabrzmie sygnał akustyczny i kontrolka zgaśnie.

Szybki start

Tej właściwości można użyć do wygodnego zaprogramowania kuchenki na 100% moc w celu ogrzewania mikrofalami. Nacisnąć przycisk start szybko po sobie w celu nastawienia czasu przygotowania. Maksymalny czas przygotowania wynosi 10 minut. Kuchenka sama się uruchomi o dwie sekundy później. Po upływie tego czasu zabrzmie cztery sygnały akustyczne a na wyświetlaczu pojawi się symbol END.

Wyłączenie kuchenki podczas jej pracy

1. Nacisnąć przycisk Stop/Cancel. Kuchenkę można restartować naciśnięciem przycisku Start. Nacisnąć Stop/Cancel w celu skasowania wszystkich instrukcji.
2. Otworzyć drzwiczki. Kuchenkę można restartować

zamknięciem drzwiczek i naciśnięciem przycisku Start.

Uwaga

Kuchenka przestanie pracować po otwarciu drzwiczek.

Ochrona przed przegrzaniem

Jeżeli podczas pracy temperatura wnętrza przekroczy 300°, na wyświetlaczu pojawi się symbol **E 01** i zabrzmie ton; usunąć problem i nacisnąć przycisk Stop/Cancel, kuchenka powróci do normalnego trybu pracy.

Ochrona przed niską temperaturą

Jeżeli po upływie 5 minut w trybie konwekcyjnym lub kombinowanym temperatura wnętrza kuchenki jest niższa, niż 40°C, ochrona włączy przy niskiej temperaturze, na wyświetlaczu pojawi się symbol **E 02** i zabrzmie ton; usunąć problem i nacisnąć przycisk Stop/Cancel, kuchenka powróci do normalnego trybu pracy.

Ochrona sensoryczna przed nieprawidłowym funkcjonowaniem

W razie zwarcia zadziała ochrona przed nieprawidłowym funkcjonowaniem. Na wyświetlaczu pojawi się symbol **E 03** i zabrzmie ton; usunąć problem i nacisnąć przycisk Stop/Cancel, kuchenka powróci do normalnego trybu pracy.

Przed rozpoczęciem korzystania z kuchenki mikrofalowej należy zapoznać się z jej obsługą.

Czyszczenie

Uwaga

Nigdy nie używać ściernych substancji czyszczących lub chropowatych materiałów czyszczących do czyszczenia kuchenki mikrofalowej. Kuchenka wymaga minimum utrzymania. Należy pamiętać, że po wyczyszczeniu tacki obrotowej i pierścienia prowadzącego należy je prawidłowo włożyć z powrotem, w przeciwnym wypadku kuchenka nie będzie prawidłowo działać.

Zawsze utrzymywać powierzchnię uszczelnienia drzwiczek czystą! Można to systematycznie robić wycierając wilgotną szmatką, aby nie mogło dochodzić do osadzania tłuszczów, resztek pokarmów lub odprysków.

Jest to bardzo ważne, ponieważ w przypadku gromadzenia tych substancji może nastąpić wydostanie się energii mikrofalowej z kuchenki.

Po użyciu czyścić wnętrze kuchenki lekko nawilżoną szmatką. Obrotową tackę szklaną czyścić środkiem myjącym lub w zmywarce. Powierzchnię zewnętrzną kuchenki czyścić miękką szmatką i

delikatnym ciepłym roztworem środka do mycia. Dbać o to, aby woda nie dostała się do któregoś otworu wentylacyjnego lub na kabel zasilający.

Zapach można usunąć z wnętrza kuchenki gotując roztwór jednej filiżanki wody i kilku łyżek soku cytrynowego.

Trudne do usunięcia plamy można usunąć za pomocą delikatnej szczotki.

Skraplanie pary jest normalne. Podczas ogrzewania pokarmów i napojów powstaje para wodna, która następnie się skrapla.

Skraplanie pary jest normalne!

Uwaga

Niewłaściwe czyszczenie może być przyczyną pożaru!

Usuwanie usterek

Jeżeli poniższa tabela pomoże w identyfikacji problemów i ich rozwiązaniu, nie trzeba wzywać serwisu.

Problem	Możliwa przyczyna	Sposób rozwiązania
Kuchenki nie można włączyć	Nie jest podłączony kabel zasilający	Włóż wtyczkę do gniazdka.
	Otwarte drzwiczki	Zamknąć drzwiczki i spróbować ponownie.
	Błędnie nastawiona praca	Skontrolować według instrukcji.
	Usterka mikrokomputera	Może się to stać podczas pierwszego podłączania kuchenki do gniazdka sieciowego. Odłączyć kuchenkę z gniazdka i włączyć ponownie. Mikrokomputer znów nastawi się prawidłowo.
Łuk elektryczny lub iskrzenie	W kuchence są niewłaściwe materiały (tj. metalowe przedmioty)	Używać tylko naczyń przeznaczonych do kuchenki mikrofalowej.
	Kuchenka działa i jest pusta	Nie włączać pustej kuchenki.
	Wewnątrz kuchenki są resztki pokarmu	Wyczyścić wnętrze wilgotną szmatką.
Nierównomiernie przygotowany pokarm	Do przygotowania są używane niewłaściwe naczynia	Używać tylko naczyń przeznaczonych do kuchenki mikrofalowej.
	Pokarm nie jest całkowicie rozmrożony	Rozmrozić całkowicie pokarm.
	Czas przygotowania i moc nie są właściwie nastawione dla danego pokarmu	Nastawić właściwy czas przygotowania i moc kuchenki.

	Pokarm nie był obracany i mieszany	Obrócić pokarm lub zamieszać.
Rozgotowane / przypalone pokarmy	Czas przygotowania jest za długi / moc jest za duża	Nastawić właściwy czas przygotowania i moc kuchenki.
Niedogotowane / niedopieczone pokarmy	Do przygotowania są używane niewłaściwe naczynia	Używać tylko naczyń przeznaczonych do kuchenki mikrofalowej.
	Pokarm nie jest całkowicie rozmrożony (tj. w środku dania jest lód)	Rozmrozić całkowicie pokarm.
	Otwory wentylacyjne kuchenki niedrożne	Skontrolować, aby otwory wentylacyjne nie były zablokowane.
Niedoskonałe rozmrożenie	Do przygotowania są używane niewłaściwe naczynia	Używać tylko naczyń przeznaczonych do kuchenki mikrofalowej.
	Czas przygotowania i moc nie są właściwie nastawione dla danego pokarmu	Nastawić właściwy czas przygotowania i moc kuchenki.
	Pokarm nie był obracany i mieszany	Obrócić pokarm lub zamieszać.
Podczas przygotowania taca obrotowa hałasuje	Resztki pokarmu zostały między tacą obrotową i dnem kuchenki	Częste czyszczenie powinno usunąć lub ograniczyć te dźwięki.
Kuchenka hałasuje przy nastawieniu niższej mocy	Podczas pracy na niższej mocy kuchenka dla obniżenia mocy włącza się i wyłącza	To jest normalne.
Z otworu wentylacyjnego wychodzi para	Podczas przygotowania dochodzi do tworzenia pary – kuchenka ją tylko odprowadza	To jest normalne.
Światło w kuchence nie świeci	Żarówka przepalona	Wymienić żarówkę
	Nie naciśnięto „Start”	Nacisnąć przycisk „Start” w celu uruchomienia i obserwować, czy włączy się światło.
Pokarm eksploduje	Włożono pokarm w zamkniętym opakowaniu (jajka, muszle, ślimaki, nie przekłute ziemniaki) lub zamknięte naczynia	Nie próbować przygotowywać dań w zamkniętym opakowaniu. Przekłuć powierzchnię / skórę na jarzynach, żółtkach i mięsie.
Pokarm jest zbyt suchy	Przygotowanie było za długie / intensywne	Nastawić krótszy czas przygotowania lub

		obniżyć moc kuchenki.
Napoje, zupy i ciecze kipią z naczyń	Pokarm / napój wrze	Użyć większego naczynia. Otwarcie drzwiczek lub naciśnięcie" ukończy wrzenie.
Tacka obrotowa nie obraca się	Coś ją blokuje	Upewnić się, że pokarm lub naczynie nie wystaje poza tackę obrotową.
	Tacka obrotowa lub pierścień nie są dobrze nasadzone na oś napędową	Upewnić się, że tacka obrotowa jest prawidłowo nasadzona i nic jej nie blokuje.

Ważne informacje i ostrzeżenia na koniec!

Jeżeli w terminie gwarancji wystąpi usterka urządzenia lub istnieje podejrzenie, że urządzenie nie działa prawidłowo, należy postępować według poniższych wskazówek:

1. Przed rozpoczęciem jakiegokolwiek utrzymania urządzenia jest konieczne odłączenie od sieci i pozostawienie do ostygnięcia. Nie próbować samodzielnie naprawić urządzenia ingerując do instalacji elektrycznej i innych komponentów!
2. Jeżeli urządzenie wykryje nieprawidłowości działania, może sygnalizować kod błędu. Według zalecanej procedury odpowiadającej błędowi można przeprowadzić ogólną diagnostykę i usunąć taką usterkę samodzielnie, z dotrzymaniem zaleceń podanych w instrukcji obsługi.
3. Jedną z przyczyn usterki może być nieprawidłowo wykonana instalacja i podłączenie urządzenia. Kompletna instalacja musi być zgodna z instrukcją obsługi, ze wszystkimi wymaganiami przepisów budowlanych i lokalnych organów gospodarki wodnej. Skontrolować prawidłowość instalacji zgodnie z zaleceniami podanymi w instrukcji obsługi.

Jeżeli pomimo dotrzymania powyższych rad ponownie wystąpi usterka lub usterka trwa nadal, wyłączyć urządzenie i odłączyć je od sieci elektrycznej. Reklamację zgłaszać u swojego sprzedawcy lub wezwać technika na przegląd urządzenia kontaktując się z działem serwisowym firmy Baumatic pod numerem telefonu 800 185 263. Zgłaszając reklamację postępować według tekstu WARUNKÓW GWARANCJI.

Zwracamy uwagę na fakt, że w razie skorzystania z usługi podanej w punkcie 2. ustęp 2. Warunków gwarancji (wyjazd technika Baumatic do klienta) i stwierdzenia nie dotrzymania Instrukcji obsługi bez stwierdzenia wady wyrobu, reklamacja ta będzie kalsyfikowana jako „reklamacja nieuzasadniona”. Klient w takim przypadku pokryje wszelkie koszty powstałe w związku z niniejszą reklamacją. Należy o tym pamiętać.

Urządzenie musi być dostępne tak, aby technik mógł przeprowadzić należycie naprawę. Jeżeli nie będzie dobrego dostępu do urządzenia, technik nie przeprowadzi naprawy. W razie żądania nadal naprawy ze strony klienta technikowi musi zostać wydana pisemna zgoda na naprawę a za szkody spowodowane urządzeniem zainstalowanym niezgodnie z niniejszą instrukcją odpowiada klient. Dotyczy to też sytuacji, kiedy urządzenia są obłożone glazurą, uszczelnione materiałem uszczelniającym lub są z przodu zagrodzone drewnianymi przeszkodami, np. cokołem. Również w przypadku, kiedy została wykonana jakakolwiek instalacja sprzecznie z zaleceniami firmy Baumatic.

Uwaga

Producent zastrzega sobie prawo do drobnych zmian instrukcji wynikających ze zmian innowacyjnych lub technologicznych urządzenia, które nie mają wpływu na działanie urządzenia.