

Инструкция по эксплуатации для Вашего прибора Vaumatic

BF13, BF14M, BF14.1M, BF15.5, BF15SS, BF17SS Электрические варочные панели



You will be mine ...

Примечание: В этом руководстве указаны важные информации, включая инструкции по технике безопасности и установке, благодаря которым можете приобретенное оборудование использовать в полном объеме. Руководство прошу хранить на безопасном месте так, чтобы Вы в случае необходимости могли в него легко посмотреть, или кто либо иной, кто не знаком с обслуживанием этого прибора.

Замечание относительно охраны окружающей среды

Обеспечив правильную утилизацию данного изделия, Вы можете предотвратить возможные негативные последствия для окружающей среды и здоровья людей, которые могли бы возникнуть вследствие неправильной его утилизации.



Символ на изделии или на сопровождающих его документах указывает на то, что данное изделие нельзя утилизировать как бытовые отходы. Его следует передать в специальный пункт сбора для утилизации электрического и электронного оборудования.

Утилизацию следует производить согласно местному природоохранному законодательству по утилизации отходов.

Для получения более подробной информации об обращении, восстановлении и переработке данного изделия обратитесь в местный орган власти, службу утилизации бытовых отходов или магазин, где было приобретено изделие.

- Используемые компанией Baumatic упаковочные материалы безопасны для окружающей среды и могут подвергаться повторной переработке.
- Выбрасывая упаковочный материал, проявляйте надлежащую заботу об окружающей среде.

Содержание

Замечание относительно охраны окружающей среды	1
Важные примечания по технике безопасности	3
Общая информация	5
Технические детали	6
Установка	6
Крепление варочной поверхности к секции	7
Применение уплотнения	7
Электрические соединения	8
Инструкции по использованию	9
Описание средств управления	9
Сенсорное управление	9
Включение и выключение	10
Включение конфорки	10
Выключение конфорки/Немедленное выключение конфорки	10
Выключение варочной панели	11
Конфорки дуального контура (только BF14.1 - BF15)	11
Выключение конфорки со вторым контуром	12
Защита от неумышленного включения ВКЛ.	12
Функции запираания варочной поверхности	12
Отмыкание для варки	13
Отмена блокировки клавиши	13
Чистка и обслуживание	13
Несколько подсказок по варке	13
Важные замечания	14
Варочная поверхность никогда не должна чиститься паром или другими подобными устройствами для чистки	14

Важные примечания по технике безопасности

Мы включили эту информацию по технике безопасности для Вашей безопасности. Тщательно прочитайте, пожалуйста, эту информацию перед установкой Вашей панели. Если Вы неуверенны в каком-либо из этих положений, свяжитесь, пожалуйста, с сервисным отделом компании M-Видео.

Установка

- Прибор должен быть установлен квалифицированным/опытным специалистом. Перед подключением прибора к электрической сети, проверить, что напряжение питания на табличке технических данных соответствует напряжению сети.
- Не устанавливать прибор, если керамическая поверхность как-то повреждена.
- Никак не изменять прибор, Вы потеряете гарантию и возможно сделаете прибор опасным.
- Прежде, чем устанавливать или использовать прибор проверить, что все части упаковки удалены.

Применение панели

- Не использовать прибор до его полной установки.
- Когда панель не используется убедитесь, что выключатель прибора находится в положении ВЫКЛ.
- При включенной панели никогда не оставляйте ее без присмотра, особенно когда жарите на масле или жире.
- Всегда используйте кастрюли (сковороды) соответствующие используемой зоне нагрева, никогда не используйте неустойчивую или как-либо поврежденную посуду.
- Никогда не используйте на приборе посуду из пластмассы или алюминиевой фольги.
- Этот прибор сделан только для домашнего использования и поэтому он не годится для использования в качестве коммерческого или промышленного оборудования.
- Включайте варочные зоны ВКЛ. только при нахождении кастрюли на варочной зоне.
- Никогда не храните огнеопасные материалы, такие как: аэрозоли и моющие средства в выдвижных ящиках или буфетах, находящихся под панелью.

- Не бросать кастрюли или посуду для варки на керамическую варочную поверхность.
- Никогда не используйте керамическую варочную поверхность как поверхность для хранения или как рабочую поверхность.
- Не используйте прибор, если его керамическая поверхность случайно повреждена, позвоните в отдел обслуживания компании M-Видео, поскольку керамическое стекло необходимо заменить.
- Чистить панель только в соответствии с инструкциями по чистке и обслуживанию.
- Никогда не допускайте, чтобы сахар или кислое продовольствие были пролиты на керамическую варочную поверхность, поскольку они разъедают стекло и их невозможно удалить.
- Не используйте прибор в качестве электрообогревателя или для сушки одежды.
- Не устанавливайте этот прибор рядом с мягкой обивкой или занавесками.

Защита детей

- Никогда не позволяйте детям играть рядом с прибором или с самим прибором. Этот прибор разработан для использования взрослыми.
- Панель при использовании нагревается и во время использования нельзя подпускать к ней детей.
- Во избежание травм горшки и кастрюли, когда в них варится пища, должны находиться вне досягаемости детей.

Обслуживание

- Этот прибор должен ремонтироваться или обслуживаться только квалифицированным техником, или одним из авторизованных агентов по обслуживанию.

Окружающая среда

- Избавьтесь, пожалуйста, от всех ненужных упаковочных материалов и старых приборов, выбросив их на официальные свалках в соответствии с законом по охране окружающей среды. (Совет по таким вопросам Вы получите у Ваших местных властей).

Общая информация

До начала использования этого прибора, пожалуйста, полностью прочитайте этот буклет. Важно, чтобы Вы поняли все функции управления прежде, чем начать готовить пищу на Вашем приборе Vaumatic. Информация и предупреждения, содержащиеся в этом буклете, предназначены для лучшего использования Вами Вашего нового прибора Vaumatic.

Этот прибор отвечает всем требованиям действующего европейского законодательства по безопасности, однако Vaumatic желает подчеркнуть, что это соответствие не устраняет тот факт, что поверхности во время использования нагреваются и остаются горячими после их использования.

Vaumatic отказывается от любой ответственности за травмы или ущерб, нанесенный людям или имуществу, в результате неправильного использования или установки этого прибора.

Во время использования образуется высокая температура, пар и влажность, будьте осторожны. Обеспечьте соответственно проветривание комнаты. Если прибор используется в длительное время, может потребоваться дополнительная вентиляция. Проконсультируйтесь, пожалуйста, со специалистом, если Вы сомневаетесь относительно требуемой мощности.

Примечание

Материал в который устанавливается панель, смежная мебель и все материалы, используемые при установке панели, должны выдержать повышение температуры во время приготовления пищи минимально на 85°C выше температуры окружающей среды. Эта информация предназначена только для руководства, фактическая выдерживаемая температура будет зависеть от определения эксплуатационных характеристик для качества рабочей поверхности. Определенные типы отделки поверхности кухонной мебели особенно подвержены повреждению при перегреве или обесцвечиваются при высоких температурах. Монтаж прибора с нарушением рекомендаций данного руководства будет на ответственности владельца. Использование прибора для любой другой цели или в любой другой окружающей среде без специального согласия компании Vaumatic, признает несостоятельными любые требования по выполнению обязанностей по гарантии от лица, получившего эти гарантии.

Ваш новый прибор имеет гарантию от электрических или механических дефектов в соответствии с определенными исключениями, отмеченными в условиях гарантии компании Vaumatic.

При необходимости любого послепродажного обслуживания или ремонта, свяжитесь, пожалуйста, с обслуживанием компании М-Видео.

При первом использовании панели, может появиться запах, испускаемый любым остаточным защитным покрытием или сыростью. Запах прекратится через небольшой промежуток времени

Этот прибор был сконструирован и питается в соответствии с требованиями следующих ДИРЕКТИВ ЕЭС и ЕВРОПЕЙСКИХ НОРМ:

- **Маркировка CE - 93/68 низкое напряжение - 73/23 ЭМС - 89/336**
- **Безвредные для продовольствия материалы - 89/109**
- **Требования безопасности - EN 60 335-1, EN 60 335 - 2 - 6.**

Технические детали

МОДЕЛИ	BF13	BF13-	BF14	BF14.1	BF15.5	BF15SS	BF17SS
Напряжение	230 В	230 В	230 В	230 В	230 В	230 В	230 В
Ток	30 А	27 А	27 А	30 А	30 А	30 А	30 А
Панель излучения 1200							2
Панель излучения 1700							1
Панель Hi-light	-	-	-	1	1	1	1
Панель Hi-light 1200 Вт	2	2	2	2	2	2	-
Панель Hi-light 1800 Вт	1	2	2	1	1	1	-
Панель Hi-light 2300 Вт	1						
Макс. мощность Вт	6500	6000	6000	6400	6400	6400	6300

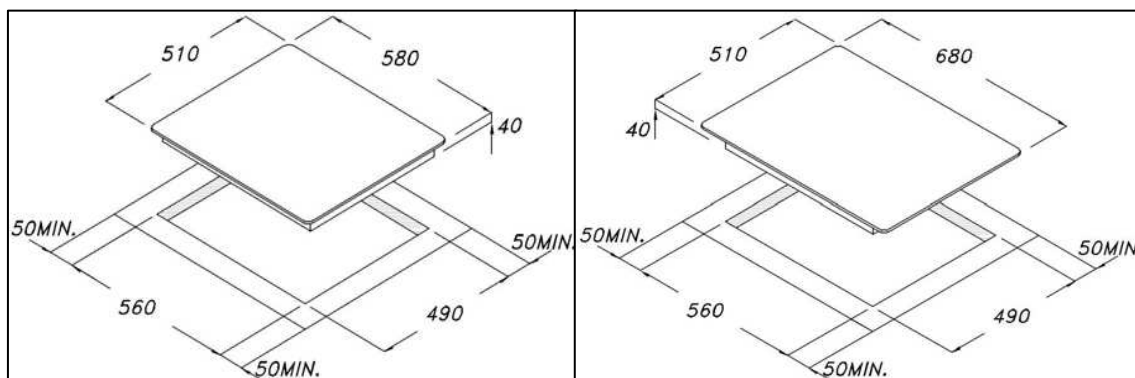

Установка

Прибор устанавливается под ответственность покупателя. Изготовитель не принимает ответственность за эту услугу. Любая работа, выполняемая изготовителем из-за неправильной установки, не подлежит гарантии. Варочные панели для скрытого монтажа разработаны для установки в рабочие

поверхности из любых материалов, стойких к температуре 100°C и толщиной от 25 до 40 мм. При установке варочной панели боковая сторона кухонного гарнитура должна всегда находиться с левой или правой стороны на расстоянии не менее 150 мм от края варочной панели. Расстояние между задней стеной и краем варочной панели должно быть не менее 55 мм. Между варочной панелью и пространством под ней должно быть вставлено разделение из изоляционного материала (деревянное или подобное). Оно должно находиться не менее 10 мм от нижней стороны лотка варочной панели.

X = минимум 150 мм
Z = 10 мм
Y = разделение

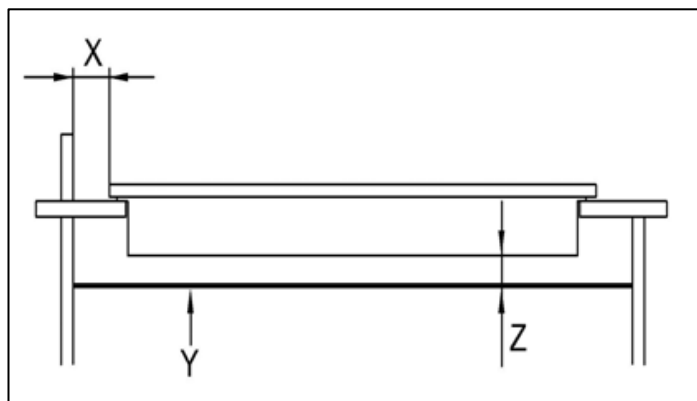

Крепление варочной поверхности к секции

Варочная поверхность крепится к мебельной секции прилагаемыми скобами и принадлежностями. Отверстия находятся в основании лотка, куда вставляются лапки (A) так, чтобы можно было приложить винты (C), которые держат скобы (B) вместе.

A = лапка для вставления в основание лотка варочной панели
B = крепежная скоба
C = винт

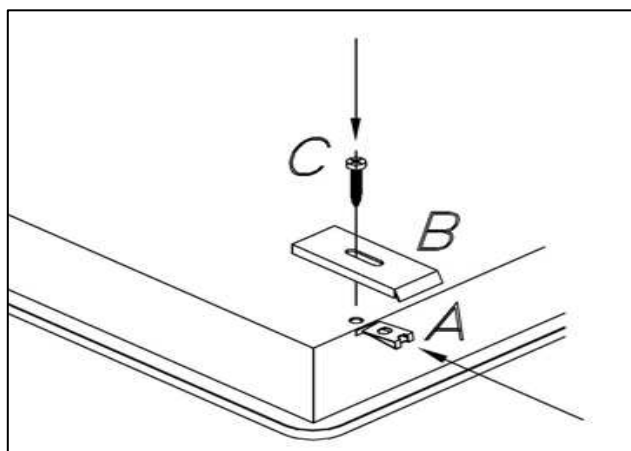

Применение уплотнения

Важно – Рисунок, находящийся ниже показывает, как должно быть приложено уплотнение по всему периметру.

Эта варочная панель была спроектирована для непрофессионального, домашнего использования.

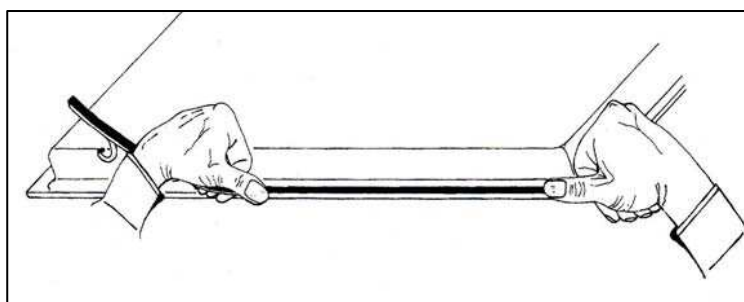

Электрические соединения

Проверьте данные, приведенные на фирменной табличке, расположенной на нижней стороне варочной панели, потом удостоверьтесь, что номинальное напряжение сети и доступная мощность годятся для ее работы.

До подключения панели к электрической сети, проверить эффективность системы заземления. По закону обязательно должно быть сделано заземление варочной панели. Изготовитель не несет ответственности за какие-либо травмы или ущерб на имуществе, полученные из-за не выполнения этого требования.

Сделать жесткое подсоединение к сети, соединяя панель с полюсным выключателем цепи с промежутком разрыва между варочной поверхностью и питающей сетью не менее 3 мм.

Чтобы подсоединить шнур соответствующий мощности варочной панели, отвинтить и удалить крышку на клеммной колодке, чтобы получить доступ к клеммам внутри. Сделать соединение, закрепить шнур вместе с поставляемым кабельным зажимом и потом снова закрыть крышкой клеммную колодку. Вы должны убедиться, что провода подсоединены как показано в монтажной схеме ниже.

Если необходимо заменить шнур, провод заземления (желто-зеленый) всегда должен быть на 10 мм длиннее линейного провода.

ДЕКЛАРАЦИЯ О СООТВЕТСТВИИ частей, предназначенных для соприкосновения с пищевыми продуктами, этот прибор соответствует требованиям директивы ЕС 89/109, перенесенным в итальянский законодательный декрет № 108 от 25/01/92.

Панель SE, соответствует европейским директивам 89/336/ЕЕС, 93/68/ЕЕС, 73/23/ЕЕС и последующим пересмотрам.

Примечание

Панель HE должна подключаться к питанию от сети посредством штепсельной вилки и розетки на 13 А, для жесткой проводки должен использоваться кабель 30 А.

Обслуживание

В течение гарантийного периода, все обслуживание должно проводиться через отдел обслуживания компании М-Видео.

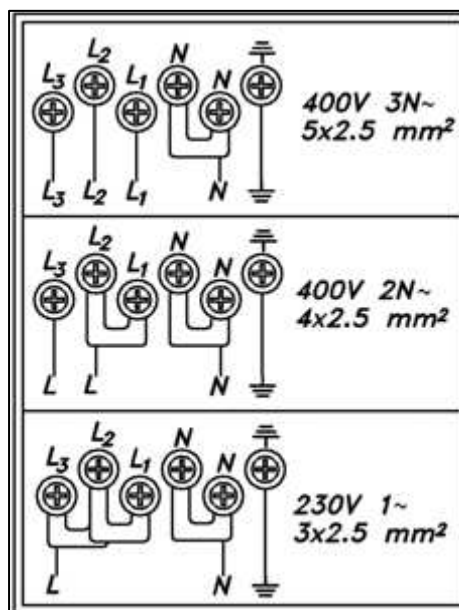

Включение и выключение

Прикоснуться к кнопке вкл./выкл. (1) Управление включено: установка уровня индикаторов (3) "0" и десятичные запятые (8) мигают. Следующий шаг должен быть выполнен в течение 20 секунд, иначе прибор автоматически выключится.

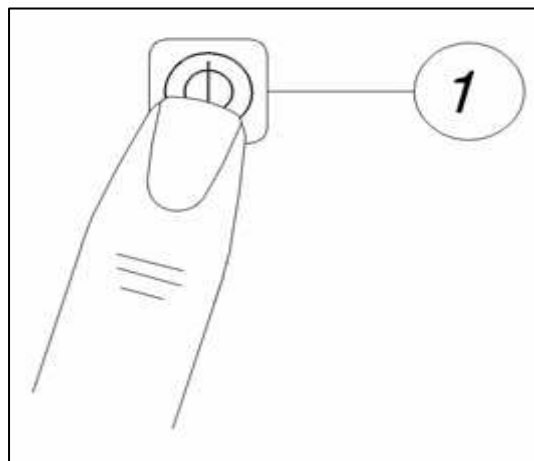

Включение конфорки

Если управление включено **ВКЛ.**, соответствующая варочная зона может быть выбрана клавишей выбора "варочной зоны" (= клавиша ПЛЮС (5-2) соответствующей варочной зоны). На соответствующем дисплее появится статическая точечная индикация (8). Если варочная зона горячая вместо "0" изображается "H". На всех других варочных зонах изображения (3) мигающей точки гаснут. Потом установка температуры будет выбрана обновленным использованием клавиши выбора варочной зоны или клавишей МИНУС. Варочная зона начинает нагреваться. Чтобы использовать "клавишу выбора варочной зоны" вместо клавиши ПЛЮС, управление должно опознать, что после выбора, варочная зона была разъединена за 0,3 секунды.

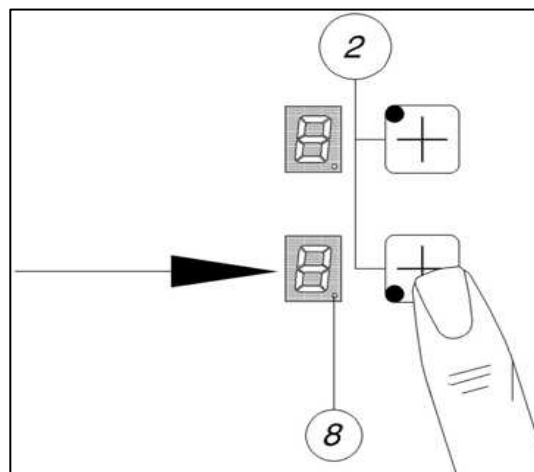

После выбора варочной зоны температура может быть увеличена непрерывным нажатием клавиши ПЛЮС. Установка температуры начинающейся с "1" и увеличивается на 1 шаг через каждые 0,4 секунды. Когда установкой температуры достигнуто "9", установка далее меняться не будет (концевой ограничитель). Если выбранная варочная зона будет включена ВКЛ. клавишей МИНУС (4), варочная зона запустится на максимальной установке "9" ("реверсивное переключение - ВКЛ.") Когда клавиша действует непрерывно, установка уменьшается на 1 шаг через каждые 0,4 секунды. Когда установкой достигнуто "0", установка далее не будет меняться (концевой ограничитель). Только возобновление использования клавиши МИНУС (или ПЛЮС) меняет установку.

Выключение конфорки/Немедленное выключение конфорки

Чтобы выключить отдельную варочную зону, соответствующая варочная зона должна быть выбрана клавишей выбора варочной зоны (= ПЛЮС). Выбор индицируется статической точкой на

соответствующем дисплее варочной зоны. Если управление опознает, что клавиши ПЛЮС (клавиша выбора варочной зоны - клавиша ПЛЮС) и МИНУС были активизированы одновременно, то установка выбранной варочной зоны будет сброшена назад на "0". Альтернативно, клавиша МИНУС может использоваться, чтобы выполнять установку температуры в обратном порядке до "0". Если все варочные зоны находятся на "0", все десятичные запятые на дисплеях варочных зон мигают. Если варочная зона "горячая", будет изображаться "Н" вместо "0".

Индикатор остаточного тепла

Пока температура конфорки остается достаточно высокой, чтобы получить ожог, дисплей соответствующей конфорки показывает символ "Н" (остаточное тепло). Эта индикация исчезает только тогда, когда больше нет никакой опасности (температура конфорки 60°C).

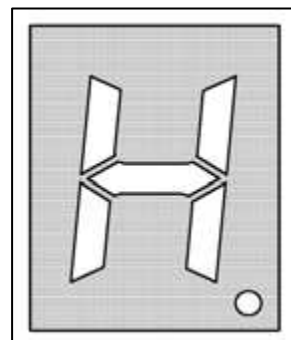

Дисплей показывает "0" пока температура ниже 60°C, она показывает "Н" всякий раз, когда температура выше 60°C.

- Чтобы беречь энергию, выключить горелку раньше и использовать для варки остаточное тепло.
- Индикатор остаточного тепла "Н" исчезает в случае прекращения подачи электроэнергии на время более 3 секунд.

Выключение варочной панели

Варочная панель может быть в любое время выключена клавишей вкл./выкл. (1).

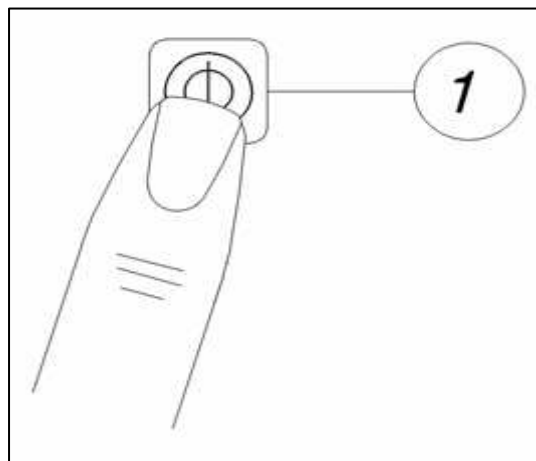

Конфорки дуального контура (только VF14.1 - VF15)

Две конфорки могут иметь второй контур: например, конфорка составлена из центрального диска и наружного кольца. Вы можете включить оба элемента или только один центральный диск. Это позволяет Вам приспособить зону нагрева размеру, используемой вами кастрюли.

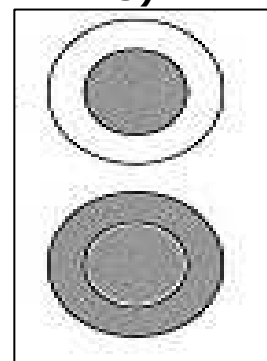

Выключение конфорки со вторым контуром

Выбрать необходимую установку мощности (от 1 до 9) клавишами "+" и "-" (5/4). Когда включается панель с двойной варочной зоной, индикаторная лампочка клавиши дуального контура (7), касающаяся рассматриваемой конфорки, загорается; второй контур загорается вместе с первым. Второй контур можно выключить нажатием клавиши дуального контура (6).

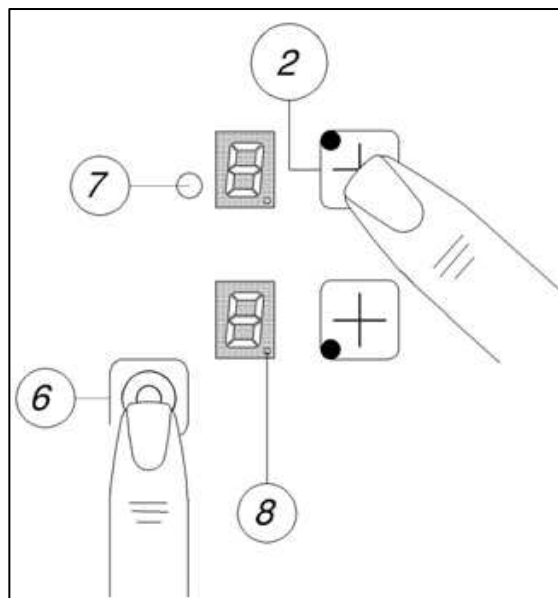

Прикоснуться к клавише дуального контура (6). Индикаторная лампочка (7) гаснет и второй контур на конфорке также гаснет.

Защита от неумышленного включения ВКЛ.

Если электронное управление выполняет **непрерывное нажатие клавиш** примерно в течение 10 секунд, оно автоматически переключается на **ВЫКЛ.** Управление посылает слышимый сигнал об отказе в течение 10 секунд, так, чтобы пользователь мог удалить объект, который был по ошибке помещен на рабочую поверхность. Дисплеи показывают код ошибки "E R 0 3". Если отказ продолжается больше 10 секунд, то в случае опознания отказа электронным управлением, будет показан только код "E R 0 3". Если варочная зона находится в "горячем" состоянии, то на дисплее будет чередоваться "H" с уведомлением об отказе.

Если никакая варочная зона не будет активирована в течение 20 секунд после включения клавишей ВКЛ., управление переключится назад с **условия ВКЛ. в режим готовности.** Когда управление включено ВКЛ. клавиша ВКЛ./ВЫКЛ. имеет приоритет над всеми другими клавишами, так, что управление может быть **ВЫКЛ.** в любое время, даже в случае совмещенного или непрерывного нажатия клавиш. В режиме готовности продолжение нажатия не сигнализируется. Однако, прежде чем электронное управление может быть **ВКЛ.** снова, оно должно опознать, что все клавиши не нажаты.

Функции запирания варочной поверхности

После переключения управления на **ВКЛ.** может быть активирован детский предохранитель. Чтобы сделать это, необходимо одновременно нажимать переднюю правую клавишу выбора варочной зоны (2-5) и клавишу МИНУС (4) и потом снова нажать переднюю правую клавишу выбора варочной зоны (2-5). "L" будет означать ЗАПЕРТО (детский предохранитель от непреднамеренного включения ВКЛ.). Если варочная зона находится в "горячем" состоянии, изображение "L" и "H" будет

чередоваться.

Этот порядок нажатия продолжается в течение 10 секунд, никакой другой клавишей, кроме описанных выше нельзя управлять. Иначе вход будет прерван из-за неполноты информации, варочная поверхность в этом случае не будет заперта.

Электронное управление остается в запертом состоянии, пока оно не будет отомкнуто, даже если управление было между тем переключено с ВЫКЛ. и ВКЛ. Восстановление управления также (после падения напряжения) не отменит блокировку клавиши.

Отмыкание для варки

Чтобы отомкнуть управление и работать с ним, необходимо одновременно нажимать переднюю правую клавишу выбора варочной зоны и клавишу МИНУС (4). "L" (ЗАПЕРТО) на дисплее погаснет и все варочные зоны показывают "0" с мигающей точкой. Если варочная зона "горячая", то вместо статического "0" будет изображаться "H". После выключения управления ВЫКЛ. детский предохранитель будет активирован снова.

Отмена блокировки клавиши

После переключения управления на ВКЛ. может быть активирован детский предохранитель. В этом случае необходимо одновременно нажимать переднюю правую клавишу выбора варочной зоны и клавишу МИНУС и потом нажать только одну клавишу МИНУС. Если все шаги были выполнены в правильной последовательности в течение 10 секунд, блокировка клавиши будет отменена, и управление ВЫКЛ. Иначе вход будет считаться неполным, управление останется запертым и через 20 секунд выключится ВЫКЛ.

После возобновленного включения ВКЛ. посредством клавиши ВКЛ\ВЫКЛ все дисплеи показывают "0", точки дисплея мигают и управление готово к варке. Если варочная зона "горячая", то будет изображаться "H" вместо статического "0".

Чистка и обслуживание

Несколько подсказок по варке

Использовать необходимо только кастрюли и сковороды с крепким, предпочтительно толстым дном. Это особенно важно, когда готовится пицца, требующая высокую температуру приготовления (жаренная пицца). Если дно кастрюли не совершенно плоское, приготовление пищи занимает больше времени и израсходуется больше энергии. Лучшая теплопередача получается, когда кастрюля и конфорка одного размера.

Вы можете также использовать Пирекс и фарфоровые кастрюли на конфорках, при условии что дно кастрюли является гладким. Обратитесь к инструкциям изготовителя кастрюли по этому поводу.

Любые утечки из кастрюль должны быть немедленно вытерты.

Важные замечания

Предупреждение

Поверхность конфорки при использовании раскаляется до красна, поэтому всегда желательна держать детей далеко от варочной поверхности.

Избегайте падения какого-либо твердого предмета на варочную поверхность. Материал чувствителен к механической нагрузке. Удар острого или заостренного предмета может повредить варочную поверхность. В случае любой поломки, трещины или другого повреждения, случайно вызванного на керамической поверхности, немедленно прекратить использовать варочную панель и связаться с отделом услуг для клиентов.

Керамические стеклянные варочные поверхности никогда не должны использоваться как рабочая поверхность. Запрещается готовить пищу, завернутую в алюминиевую фольгу или упакованную в пластмассу. Никогда не используйте конфорку без кастрюли на ней. Никогда не помещать огнеопасные, взрывчатые или непрочные предметы возле варочной панели. Жиры и масла могут загореться, если они перегреты: именно поэтому продукты, требующие использования жира или масла, например, картофель-фри, должны всегда готовиться в Вашем присутствии при приготовлении.

Кроме того, важно удостовериться, что питающие шнуры и штепселя любых других домашних приборов, подключенных к розеткам возле варочной поверхности, никогда не должны прикасаться к горячим варочным поверхностям.

Варочная поверхность никогда не должна чиститься паром или другими подобными устройствами для чистки

Важно чистить варочную поверхность - как только она остынет - каждый раз, после ее использования. Даже маленькие частички пищи загорелись бы при использовании панели в следующий раз. Используйте только рекомендуемые моющие средства.

Проволочная мочалка, абразивные подушечки и порошки царапают поверхность. Продукты для чистки плит не годятся, так как они коррозионные.

Умеренное загрязнение удалять влажной тряпкой или горячей содой. Любые следы моющего средства должны быть удалены холодной водой и поверхность должна быть тщательно высушена. Любые пятна от воды, которые нельзя удалить кипящей водой, могут быть устранены уксусом и лимонным соком, или жидкостью для удаления накипи. Если любое из этих моющих средств соприкасается с рамой варочной поверхности, они должны быть немедленно очищены влажной тряпкой, чтобы избежать повреждения уплотнения.

Любая стойкая грязь может быть легко устранена при помощи стеклянного скребка. Ручка скребка не должна быть пластмассовой, так как возможно ее соприкосновение с горячими поверхностями. Соблюдайте осторожность при использовании скребка: он может причинить травму. Сахар и продукты, содержащие карамелизированный сахар, должны быть немедленно удалены с горячей конфорки.



ВАЖНАЯ ИНФОРМАЦИЯ: Если Вам кажется, что прибор работает плохо, отключите ее от сетевой проводки и обратитесь в сервисный отдел компании М-Видео.

НЕ ПРОБУЙТЕ РЕМОНТИРОВАТЬ ПРИБОР САМИ.

Просим помнить, что если в гарантийном периоде вас посетит сервисный техник и обнаружит, что проблема не вызвана дефектом электроприбора, может от вас потребовать оплату расходов на это посещение.

Прибор необходимо сервисному технику сделать доступной так, чтобы он мог выполнить соответствующий ремонт. Если электроприбор установлен способом вызывающим у нашего сервисного техника опасение, что при ремонте произойдет повреждение прибора или кухонной мебели, этот ремонт выполнен не будет.

Сюда входят и ситуации, когда электроприбор будут обложен керамической плиткой, уплотнен уплотняющим материалом, или имеет перед собой деревянные препятствия, например Планки. Это распространяется и на любые иные способы установки, отличающиеся от установленных компанией Vaumatic.

Прошу прочесть гарантийные условия, которые указаны в гарантийном паспорте, который вы получили совместно с закупленным электроприбором.

Детальную информацию о Гарантийных условиях найдете на интернет-сайте компании Vaumatic www.baumatic.ru - www.baumatic.com, или обратитесь к своему продавцу.

ГАРАНТИЙНЫЙ СЕРТИФИКАТ

Уважаемый покупатель!

Фирма ПРОИЗВОДИТЕЛЬ приветствует Вас и благодарит за то, что Вы остановили свой выбор на ее продукции, а также выражает уверенность, что приобретенное Вами изделие принесет Вам удовлетворение и прослужит долго.

Данный сертификат устанавливает гарантийную ответственность на "изделие" в объеме, предусмотренном Законом Российской Федерации "О защите прав потребителя". Данный гарантийный сертификат действителен на территории Российской Федерации в течение 12 месяцев со дня покупки изделия при соблюдении условий гарантии.

При оформлении покупки требуйте проверки внешнего вида товара и основных режимов его работа.

Убедитесь, пожалуйста, что данный гарантийный сертификат заполнен полностью и правильно. При отсутствии или неправильном оформлении гарантийного сертификата, гарантия не будет иметь силу.

Наименование товара	
Тип, модель	
Заводской номер	
Дата покупки	
Штамп магазина	
Подпись продавца	

УСЛОВИЯ ГАРАНТИИ

Гарантия предоставляется покупателям, приобретающим и использующим свой товар для личных и бытовых нужд. Гарантия не распространяется на товар, используемый в производственных целях. Гарантия обретает силу при предъявлении настоящего сертификата, в котором указаны серийный номер изделия и дата его покупки, подтвержденные печатью и подписью продавца.

Настоящая гарантия недействительна, если недостатки возникли в товаре в случае:

- несоблюдение указаний Руководства по эксплуатации;
- механического повреждения;
- нарушения правил хранения и/или транспортировки владельцем;
- попадания внутрь изделия посторонних предметов, бытовых насекомых и продуктов из жизнедеятельности;
- повреждений, вызванных бытовыми грызунами;
- ремонта товара не уполномоченными на это лицами, его разборки и других не предусмотренных инструкцией по эксплуатации вмешательств;
- использования изделия в целях, для которых оно не предусмотрено;
- действия непреодолимой силы (пожара, аварии, природной катастрофы и т.п.)
- выхода изделия из строя при неправильном подключении, неисправной электросети, и/или плохого ухода за изделием.

Адреса сервис центров *М.видео-сервис*

МОСКВА, ООО "ТРАНССЕРВИС-95" ул. 2-я Карачаровская, д. 14А, стр. 9	тел.: (495) 744-01-10 (многоканальный)
С. ПЕТЕРБУРГ, ООО "ТРАНССЕРВИС-Петербург" Коломяжский пр-т, д. 10	тел.: (812) 449-81-11 (многоканальный)
ВОРОНЕЖ, ООО "ТРАНССЕРВИС-Воронеж" Ленинский пр-т, д. 160	тел.: (4732) 39-37-55 (многоканальный)
ЕКАТЕРИНБУРГ, ООО "ТРАНССЕРВИС-Екатирибург" ул. Студеньческая, д. 1а	тел.: (343) 264-62-77, 264-62-76, 264-62-73
КАЗАНЬ, ООО "Техновидеосервис" ул. Академика Глушко, д. 43	тел.: (843) 276-21-21 (многоканальный)
КРАСНОДАР, ООО "ТРАНССЕРВИС-Краснодар" ул. им. Селезнева, д. 204	тел.: (861) 227-36-63 (многоканальный)
Н. НОВГОРОД, ООО "ТРАНССЕРВИС-Н.Новгород" ул. Букетова, д. 3Б	тел.: (831) 465-71-85, 465-70-92
РОСТОВ-НА-ДОНУ, ООО "ТРАНССЕРВИС-Ростов" ул. Красноармейская, д. 157	тел.: (863) 266-56-54 (многоканальный)

РЯЗАНЬ, ООО "ТРАНССЕРВИС-Рязань" ул. Зубковой, д. 17а	тел.: (4912) 27-70-70 (многоканальный)
САМАРА, ООО "ТРАНССЕРВИС-САМАРА" пр-т Юных Пионеров, д. 122А	тел.: (846) 995-00-88, 951-16-45
САРАТОВ, ООО "ТРАНССЕРВИС-Саратов" ул. 3-я Дачная остановка ТД "ТЦ-Поволжье"	тел.: (8452) 55-43-63 (многоканальный)
ЧЕЛЯБИНСК, ООО "Электро-Н" пр-т Победы д. 302	тел.: (351) 264-00-84, 741-01-51



Производитель:

**Kosmo s.r.l., Via Caltana 120H
35011 Campodarsego
Padova
Italy**

Поставщик:

**Baumatic International s.r.o.
Rybná 682/14
110 05 Praha 1
Czech Republic**