

ГАЗОВЫЕ ВАРОЧНЫЕ ПОВЕРХНОСТИ



На будущее запишите следующую информацию, находящуюся на паспортной табличке, а также дату покупки, которая указывается на оформляемом при покупке счете.

Номер модели

Серийный номер

Дата покупки

СОДЕРЖАНИЕ

1.	ОБЩИЕ СВЕДЕНИЯ.....	2
2.	ИНСТРУКЦИИ ПО ТЕХНИКЕ БЕЗОПАСНОСТИ.....	3
3.	ИНСТРУКЦИИ ПО ЭКСПЛУАТАЦИИ.....	4
4.	ОЧИСТКА ПРИБОРА.....	5
5.	ИНСТРУКЦИИ ПО УСТАНОВКЕ.....	5
6.	ТЕХНИЧЕСКОЕ ОБСЛУЖИВАНИЕ.....	9
7.	ТЕХНИЧЕСКИЕ ХАРАКТЕРИСТИКИ.....	10

1. ОБЩИЕ СВЕДЕНИЯ

Пожалуйста, внимательно прочтите эту брошюру перед использованием прибора. Важно, чтобы Вы разобрались во всех функциях управления перед тем, как начать готовить с использованием прибора Vaumatic.

Примите к сведению советы и предупреждения, указанные на странице 3 под заголовком «ВАЖНО – Инструкции по технике безопасности».

Данный прибор предназначен для домашнего использования со встраиванием в рабочую поверхность кухонной мебели.

Внимание

Место размещения прибора, смежная мебель и все материалы, используемые при установке, должны быть способны переносить минимальный подъем температуры во время работы прибора на 85°C выше окружающей. Эта информация является ориентировочной. Фактическая температура будет зависеть от эксплуатационных характеристик наружной отделки рабочей поверхности. Определенные типы отделки поверхностей кухонной мебели особенно предрасположены к повреждению теплом или выцветанию при температурах ниже указанных ранее в рекомендациях.

Ответственность за установку прибора без соблюдения данной рекомендации будет лежать на владельце.

При использовании в автотранспортных средствах, приспособленных для

отдыха, необходимо прочесть соответствующую информацию в Инструкциях по установке.

Использование прибора в любых других целях или любой другой обстановке без явно выраженного согласия компании Vaumatic лишает силы все претензии по гарантии или ответственности.

Гарантия распространяется на дефекты электрических и механических компонентов с некоторыми исключениями.

В случае если вам требуется какое-либо послепродажное обслуживание или консультация, обратитесь в Отдел технического обслуживания компании M-Видео.

Перед использованием этого прибора удостоверьтесь в том, что вся защитная упаковка и покрытия сняты. Чтобы помочь в деле защиты окружающей среды, распределите упаковочные материалы по типам и распорядитесь ими в соответствии с местными законами об удалении отходов. Дополнительную информацию можно получить в Вашем местном офисе Управления охраны окружающей среды. При первом использовании остатки защитной полировки или влага могут выделять запах, который исчезнет через небольшой промежуток времени.

В связи с тем, что компания Vaumatic придерживается политики постоянного совершенствования товаров, мы оставляем за собой право вносить коррекции и любые изменения, считающиеся необходимыми, без

предупреждения.

2. ИНСТРУКЦИИ ПО ТЕХНИКЕ БЕЗОПАСНОСТИ

Данный прибор соответствует действующим нормам безопасности. Однако, компания Vaumatic хотела бы особо подчеркнуть, что это соответствие не устраняет тот факт, что во время работы поверхности будут нагреваться и сохранять высокую температуру после работы.

Следовательно, Vaumatic настоятельно рекомендует не допускать нахождения детей младенческого и младшего возраста вблизи прибора.

При необходимости пребывания маленьких членов Вашей семьи на кухне они должны находиться под постоянным присмотром.

Мы также советуем быть очень осторожными во время эксплуатации и чистки прибора.

Всегда проверяйте, чтобы во избежание случайного прикосновения ручки кастрюль и сковород были расположены правильно.

Не оставляйте нагретое масло или жир без присмотра, так как в этом случае возникает угроза пожара.

Используйте кастрюли и сковороды с плоским дном и соответствующим зоне нагрева размером (не менее).

Избегайте контакта электрической арматуры или кабелей с нагретыми частями прибора.

Не используйте прибор для обогрева помещения или сушки одежды.

Не устанавливайте прибор рядом с занавесками или декоративными материалами.

Внимание

Данный прибор должен быть установлен квалифицированным специалистом в строгом соответствии с инструкциями производителя. Для подключения к сетям газо- и электроснабжения установщик должен быть зарегистрирован в соответствующем органе.

Компания Vaumatic не несет ответственности за травмы или повреждения, нанесенные людям или имуществу в результате неправильного использования или установки данного прибора.

Во время эксплуатации прибора производится жар, пар и влага; соблюдайте осторожность, чтобы избежать травм, и обеспечьте достаточную вентиляцию комнаты. При длительном использовании прибора может потребоваться дополнительная вентиляция. Если Вы сомневаетесь в требуемом объеме вентиляционного воздуха, проконсультируйтесь с квалифицированным установщиком.

Инструкции по пользованию прибором

Эти инструкции по эксплуатации необходимо сохранить для последующего использования в случае необходимости, а также как руководство для человека, возможно, незнакомого с прибором.

Эти инструкции относятся к следующим моделям:

B57	B58	B59	B59.1	B60
BG60	B60.1	BT60	B61	BG61
BT61	B62	BG62	BT62	B67
BG67	B68	B69	B16.5	B16.6
B17.5	B17.6	B17.7	B44	B46
BC45	BF45	BG2	PG2	BWK2
PWK2	AS24	AS25	P61	P62
BP62	P67	P68	BP68	P75
P76	BP75	PF75	BF75	P90
PF90	BP90	AS4.2	AS9.1	AS26
BT66	B70	B72	B77	B78
B40				

Эксплуатация варочной поверхности

Символы на полосках панели управления показывают, к какой конфорке относится каждая из ручек управления.

В зависимости от модели имеется два способа зажигания конфорок.

- 1. Автоматическое зажигание**
После нажатия и поворота соответствующей ручки против часовой стрелки к большому символу пламени все время, пока нажата ручка, будет генерироваться искра зажигания. После того как пламя станет стабильным, можно отпустить ручку.
- 2. Зажигание вручную**
После нажатия и поворота

соответствующей ручки против часовой стрелки к большому символу пламени нажмите кнопку зажигания, расположенную на панели управления. Искра зажигания будет генерироваться все время, пока удерживается кнопка. После того как пламя станет стабильным, отпустите кнопку.

Чтобы отрегулировать пламя, продолжайте поворачивать ручку против часовой стрелки до необходимого значения между большим и маленьким символами пламени.

Чтобы выключить конфорку, полностью проверните ручку по часовой стрелке.

Внимание

Если в прибор встроено предохранительное устройство на термопаре, после стабилизации пламени необходимо удерживать ручку еще в течение примерно 10 секунд, чтобы термопара начала функционировать.

Это защитное устройство предназначено для того, чтобы останавливать поток газа к головке горелки в случае воспламенения.

Обратите внимание на то, что данный прибор имеет маркировку «СЕ» для обычного домашнего использования и не пригоден для использования в условиях моря.

3. ИНСТРУКЦИИ ПО ЭКСПЛУАТАЦИИ

Полезные советы

Пользуйтесь кастрюлей, подходящей по диаметру – такого же диаметра или

немного больше, чем окружность кольца пламени. Пламя никогда не должно превышать диаметр кастрюли. При использовании модели PF75 удостоверьтесь в том, что диаметры имеющихся у Вас кастрюль и сковород соответствуют максимально допустимым, как показано на схеме:

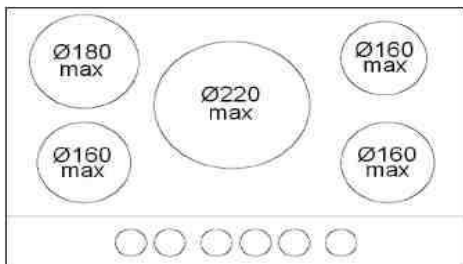

Днище кастрюли или сковороды должно быть плоским. Если это допустимо, во время приготовления накрывайте посуду крышкой.

В зависимости от модели прибор оснащен следующими конфорками:

- Большая (быстрая или тройная корона) – для быстрого приготовления или кипячения больших объемов жидкости
- Wok-конфорка (под посуду с выпуклым дном) – для быстрого приготовления или кипячения больших объемов жидкости
- Средняя (полубыстрая) – для обычного приготовления
- Маленькая (вспомогательная) – для приготовления на медленном огне
- Fish Kettle (под котел для варки рыбы целиком) – для специальных видов приготовления.

Интенсивность горения всех конфорок регулируется в пределах от полной до низкой.

Внимание!

Не пользуйтесь коммерческими средствами регулировки интенсивности кипения. Они могут привести к перегреву, который может повредить прибор.

4. ОЧИСТКА ПРИБОРА

Во избежание ожогов перед очисткой прибору необходимо дать остыть.

Не пользуйтесь едкими или абразивными средствами, грубыми проволочными или металлическими чистящими средствами, так как они могут повредить покрытие.

Обычно достаточно протереть поверхность мягкой салфеткой, смоченной в горячем моющем растворе, а в случае образования стойких пятен рекомендуется следующее:

Элементы из стекловидной эмали – используйте только моющее средство, рекомендуемое для этого типа материала.

Блоки горелок – снимите с варочной поверхности и замочите в теплом моющем растворе на 10 минут. Ополосните и вытрите насухо, убедившись в том, что отверстия конфорок не засорены. Затем соберите конфорки в надлежащем порядке.

5. ИНСТРУКЦИИ ПО УСТАНОВКЕ

Данный прибор должен устанавливаться квалифицированным специалистом в соответствии с действующей версией Норм и стандартов безопасности.

Размещение прибора

Этот прибор относится к Классу 3 и, следовательно, должен быть встроен в элемент кухонного гарнитура (в зависимости от размера) или в рабочую поверхность шириной 600 мм при условии, что соблюдается следующее минимальное расстояние:

- 700 мм между верхней поверхностью и нижней частью любой горизонтальной поверхности над ней;
- 50 мм свободного пространства вокруг прибора и горячих материалов.

Покрытие любого прилегающего элемента должно выдерживать минимальную температуру 85°C.

Перед введением прибора в эксплуатацию

После распаковки проверьте наличие следующих деталей, поставленных вместе с прибором:

- Инструкция и руководство по установке компании Baumatic.
- Подставки под кастрюли и сковороды
- Блоки горелок
- Клейкая лента, фиксирующие крепежные кронштейны и винты
- Коленчатый патрубок с конической резьбой $\frac{1}{2}$ и уплотнительная прокладка
- Комплект для сжиженного нефтяного газа, включающий форсунку для сжиженного газа для каждой конфорки и самоклеющийся ярлык для уточнения категории газа по таблице данных.

Замечания по установке

1. Вырежьте отверстие по размерам, указанным ниже, или воспользуйтесь шаблоном, если он напечатан на упаковке.
2. Переверните варочную поверхность и расположите прокладку таким образом, чтобы она совпала с наружным краем периметра.
3. Если прокладка ленточного типа, снимите защитное покрытие с обеих сторон. Не оставляйте зазоров в прокладке и не располагайте ее внахлест по толщине.

Внимание

Если потребуется ремонт, не используйте герметик на основе силикона, так как это может повредить рабочую поверхность.

4. Вставьте прибор в отверстие и закрепите его с помощью фиксаторов и винтов, равномерно затянув винты (см. Рис. 1 ниже).
5. Если прибор устанавливается в автотранспортное средство, приспособленное для отдыха, необходимо применить требования N 721.

Размеры отверстий для разных варочных поверхностей



Рис. 1



Вентиляция помещений

Текущие требования к вентиляции должны быть определены по действующим нормативным актам.

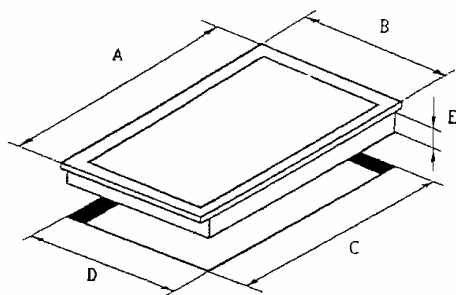
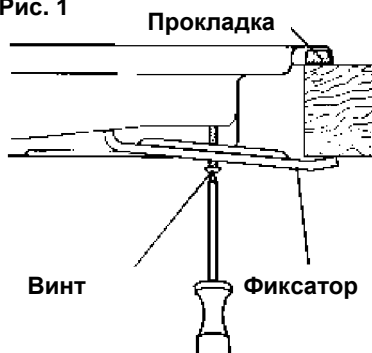
Подключение к сети газоснабжения

За одним исключением данные приборы должны подсоединяться к сети газоснабжения при помощи коленчатого патрубков с конической резьбой $\frac{1}{2}$, уплотняющей прокладкой, медной трубы

Model	A	B	C	D	E
B57	500	595	560	480	35
B58	500	595	560	480	35
B59 / B59.1	500	595	560	480	35
B60 / BG60	500	595	560	480	35
B60.1 / BT60	500	595	560	480	35
B61 / BG61	500	595	560	480	35
BT61	500	595	560	480	35
B62 / BG62	500	595	560	480	35
BT62	500	595	560	480	35
B67 / BG67	510	685	560	480	35
B68	510	685	560	480	35
B69	510	685	560	480	35
B16.5	510	860	830	480	35
B16.6	510	860	830	480	35
B17.5	510	860	830	480	35
B17.6	510	860	830	480	35
B17.7	510	860	830	480	35
B44 / B46	500	600	560	480	35
B46	500	600	560	480	35
BC45 / BF45	500	600	560	480	35
BF45	500	600	560	480	35
BG2 / PG2	510	288	490	268	35
BWK2 / PWK2	510	288	490	268	35
AS24	510	595	560	480	35
AS25	510	740	560	480	35
P61 / P62 / BP62	500	595	560	480	35
P67 / P68 / BP68	500	685	560	480	35
P75 / P76 / BP75	500	740	560	480	35
PF75 / BF75	500	740	700	480	35
*					
PF75 / BF75	500	740	742	502	50
**					
P90 / PF90 / BP90	510	860	830	480	35
AS4.2	510	580	560	480	50
AS9.1	510	710	550	470	50

AS26	350	880	865	335	50
BT66	510	685	670	495	40
B70	510	580	560	480	50
B72	510	580	560	480	50
B77 / B78	510	580	560	480	50
B40	Для рисунка ниже				

* при стандартной установке

** при установке в плоскость с кухонным
боксом

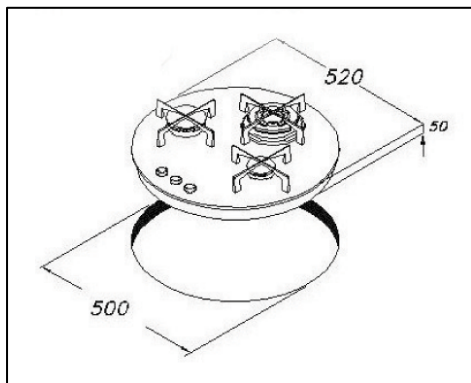

и изолирующего вентиля,
установленного в легкодоступном месте.
Единственным исключением является
установка варочной поверхности BT62 в
кухонном центре СК5. В этом случае
подключение к сети газоснабжения
должно осуществляться при помощи
гибкого шланга в соответствии с BS6172.

Поставляемый в стандартной сборке
прибор предназначен для работы на

природном газе. Если используется
сжиженный нефтяной газ,
подсоединение осуществляется
следующим образом:

1. Отсоедините прибор от электропитания и газоснабжения.
2. Снимите подставки под кастрюли и блоки горелок.
3. Замените инжекторы поставляемыми альтернативными инжекторами для сжиженного нефтяного газа.
4. Воспользуйтесь соответствующим герметиком для резьбовых соединений и проверьте надежность на предмет утечек газа.
5. Прикрепите самоклеющийся ярлык на паспортную табличку, указав данные по категории газа.

Для того чтобы отрегулировать
минимальный поток газа, сделайте
следующее:

- Зажгите конфорку и уменьшите пламя до минимального значения.
- Снимите ручку управления с вентиля.
- Отрегулируйте поток газа либо по часовой стрелке для уменьшения, либо против часовой стрелки для увеличения интенсивности пламени. Воспользуйтесь отверткой, вставив ее в стержень вентиля, или головкой

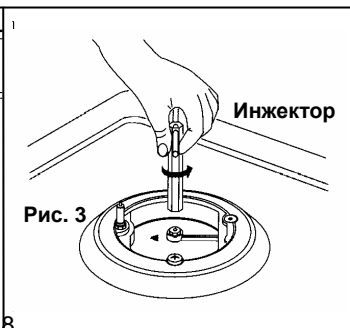
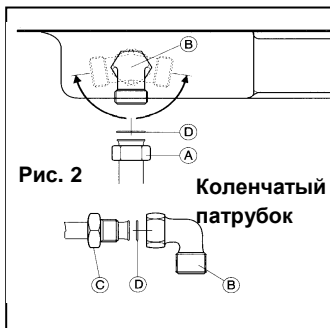

винта, расположенной рядом со стержнем, у моделей, оснащенных устройством контроля пламени.

- Удостоверьтесь в том, что пламя имеет длину 3-4 мм, синеватого цвета, стабильное и бесшумное и не гаснет при изменении потока с максимального значения на минимальное.
- Вставьте ручку управления и удостоверьтесь в том, что все части собраны верно.

Подключение к электропитанию

Перед тем как производить подключение, удостоверьтесь в том, что напряжение питания, указанное в паспортной табличке, соответствует напряжению питающей сети.

Внимание

Этот прибор должен быть заземлен

Данный прибор должен быть включен в двухполюсную розетку с плавким предохранителем.

Важно

Провода в главном питающем кабеле окрашены по следующей системе:

Зелено-желтый = Земля

Голубой = Нейтраль (нулевой)

Коричневый = Напряжение (фаза)

Подключение должно выполняться следующим образом:

Провод, окрашенный в зелено-желтый цвет, должен подключаться к клемме, помеченной «E» или символом земли (.), или к клемме, окрашенной зеленым и желтым цветами.

Провод, окрашенный в голубой цвет, должен быть подсоединен к клемме,

помеченной «N», или окрашенной в голубой или черный цвет.

Провод, окрашенный в коричневый цвет, должен быть подсоединен к клемме, помеченной «L», или окрашенной в коричневый или красный цвет.

Внимание

Клеммы, помеченные словом «SUPPLY» (питание), предназначены для проводов питающего кабеля, а выводы, помеченные словом «LOAD» (нагрузка), предназначены для проводов прибора. Электрическая розетка должна располагаться в легко доступном месте рядом с прибором. В случае необходимости замены главного питающего кабеля такая замена должна выполняться в соответствии с техническими условиями, перечисленными в Технических характеристиках. Удостоверьтесь в том, что подсоединение проводов по цветовой системе выполнено верно, и все винты закручены надлежащим образом.

6. ТЕХНИЧЕСКОЕ ОБСЛУЖИВАНИЕ

В течение гарантийного срока, в случае необходимости, все виды вмешательств должны выполняться Отделом технического обслуживания компании M-Видео. Обратите внимание на то, что вмешательство или ремонт любым лицом, не имеющим полномочий, делает такую гарантию недействительной.

Перед проведением любого технического обслуживания отключите прибор от газоснабжения и

электропитания.

Если стало трудно поворачивать вентиль, сделайте следующее:

- Снимите ручки управления, подставки для кастрюль, конфорки и фиксирующие варочную поверхность винты и фиксаторы.
- Снимите варочную панель с рабочей поверхности и уберите все защитные покрытия снизу.
- Разъедините крепления, соединяющие вентиль с панелью, отделите блок, прочистите конус и гнездо тряпкой, смоченной в растворителе.
- Слегка смажьте конус высокотемпературной смазкой, соберите обратно и поверните несколько раз. Снова снимите конус и удалите всю лишнюю смазку, убедившись в том, что газовые каналы не забиты.
- Аккуратно соберите все детали в обратном порядке и проверьте надежность на предмет утечек газа.

При необходимости заменить вентиль сделайте следующее:

- Отключите прибор, как описано выше.
- Отсоедините газовую трубу от вентиля и от направляющей, удалив все фиксирующие винты.
- При сборке нового вентиля используйте новое уплотнение.
- Подсоедините вентиль, проверьте надежность на предмет утечек газа и соберите варочную поверхность заново.

7. ТЕХНИЧЕСКИЕ ХАРАКТЕРИСТИКИ

Характеристики сети электропитания

Номинальное напряжение

230 В переменного тока, 50 Гц

Подключение питания

Двухполюсная розетка с плавким предохранителем

Входная мощность

От 0,008 до 0,02 кВт (в зависимости от модели)

Сетевой шнур

3 x 0,75 мм², тип RR-F, с маркировкой <HAR>

Характеристики сети газоснабжения

Подключение

Rp ½ (ISO R7)

Тип

Природный газ (20,9 мбар), альтернатива – сжиженный нефтяной газ G30 (28-30 мбар), [Городской газ G110 – 120 (8 мбар) – под заказ].

Типы конфорок и входные мощности, кВт:

Модель	Большая Макс./мин	Средняя Макс./мин	Малая Макс./мин	Wok Макс./мин	Fish Макс./мин	Итого Макс.
B57	3,00/0,75	1,75/0,44	1,00/0,30	-	-	7,50
B59 / B59.1	3,00/0,75	1,75/0,44	1,00/0,30	-	-	7,50
B60 / BG60	3,00/0,75	1,75/0,44	1,00/0,30	-	-	7,50
B60.1 / BT60	3,00/0,75	1,75/0,44	1,00/0,30	-	-	7,50
B61 / BG61	-	1,75/0,44	1,00/0,30	3,30/1,50	-	7,80
BT61	-	1,75/0,44	1,00/0,30	3,30/1,50	-	7,80
B62 / BG62	-	1,75/0,44	1,00/0,30	3,30/1,50	-	7,80
BT62	-	1,75/0,44	1,00/0,30	3,30/1,50	-	7,80
B67 / BG67	3,00/0,75	1,75/0,44	1,00/0,30	3,30/1,50	-	10,80
B68	3,00/0,75	1,75/0,44	1,00/0,30	3,30/1,50	-	10,80
B69	3,00/0,75	1,75/0,44	1,00/0,30	3,30/1,50	-	10,80
B16.5	3,00/0,75	1,75/0,44	1,00/0,30	3,30/1,50	-	10,80
B16.6	3,00/0,75	1,75/0,44	1,00/0,30	3,30/1,50	-	10,80
B17.5	3,00/0,75	1,75/0,44	1,00/0,30	3,30/1,50	-	10,80
B17.6	3,00/0,75	1,75/0,44	1,00/0,30	-	-	12,25
B17.7	-	1,75/0,44	1,00/0,30	3,30/1,50	2,90/1,50	10,70
B44 / B46	3,00/0,75	1,75/0,44	1,00/0,30	-	-	7,50
BC45 / BF45	3,00/0,75	1,75/0,44	1,00/0,30	-	-	7,50
BG2 / PG2	3,00/0,75	-	1,00/0,30	-	-	4,00
BWK2 / PWK2	-	-	-	4,20/0,30	-	4,20
AS24	3,00/0,75	1,75/0,44	1,00/0,30	-	-	7,50
AS25	3,00/0,75	1,75/0,44	1,00/0,30	3,80/1,50	-	11,30
P61 / P62 / BP62	-	1,75/0,44	1,00/0,30	3,30/1,50	-	7,80
P67 / P68 / BP68	3,00/0,75	1,75/0,44	1,00/0,30	3,80/1,50	-	11,30
P75 / P76 / BP75	3,00/0,75	1,75/0,44	1,00/0,30	4,20/0,30	-	11,70
PF75 / BF75	-	1,75/0,44	1,00/0,30	4,20/0,30	-	9,70
P90 / PF90 / BP90	3,00/0,75	1,75/0,44	1,00/0,30	4,20/0,30	-	11,70
AS4.2	3,00/0,70	1,75/0,40	1,00/0,35	-	-	7,50
AS9.1	3,00/0,70	1,75/0,40	1,00/0,35	3,50/1,70	-	11,00
AS26	-	1,75/0,40	1,00/0,35	3,80/1,50	-	8,30
B70	3,00/0,70	1,75/0,40	1,00/0,35	-	-	7,50
B72	-	1,75/0,40	1,00/0,35	3,50/1,70	-	8,00
B77 / B78	3,00/0,70	1,75/0,40	1,00/0,35	3,50/1,70	-	11,00
B40	3,00/0,90	1,75/0,40	-	3,50/1,75	-	8,55
BT18.5	-	1,75/0,52	1,00/0,52	3,50/1,80	-	9,75

Таблица пересчета размеров форсунок: природный газ / сжиженный нефтяной газ:

Модель	Большая Макс./мин.	Средняя Макс./мин	Малая Макс./мин	Wok Макс./мин	Fish Макс./мин
B57	1,15/0,85	0,97/0,65	0,72/0,50	-	-
B59 / B59.1	1,15/0,85	0,97/0,65	0,72/0,50	-	-
B60 / BG60	1,15/0,85	0,97/0,65	0,72/0,50	-	-
B60.1 / BT60	1,15/0,85	0,97/0,65	0,72/0,50	-	-
B61 / BG61	-	0,97/0,65	0,72/0,50	1,24/0,91	-
BT61	-	0,97/0,65	0,72/0,50	1,24/0,91	-
B62 / BG62	-	0,97/0,65	0,72/0,50	1,24/0,91	-
BT62	-	0,97/0,65	0,72/0,50	1,24/0,91	-
B67 / BG67	1,15/0,85	0,97/0,65	0,72/0,50	1,24/0,91	-
B68	1,15/0,85	0,97/0,65	0,72/0,50	1,24/0,91	-
B69	1,15/0,85	0,97/0,65	0,72/0,50	1,24/0,91	-
B16.5	1,15/0,85	0,97/0,65	0,72/0,50	1,24/0,91	-
B16.6	1,15/0,85	0,97/0,65	0,72/0,50	1,24/0,91	-
B17.5	1,15/0,85	0,97/0,65	0,72/0,50	1,24/0,91	-
B17.6	1,15/0,85	0,97/0,65	0,72/0,50	-	-
B17.7	-	0,97/0,65	0,72/0,50	1,24/0,91	1,20/0,85
B44 / B46	1,15/0,85	0,97/0,65	0,72/0,50	-	-
BC45 / BF45	1,15/0,85	0,97/0,65	0,72/0,50	-	-
BG2 / PG2	1,15/0,85	-	0,72/0,50	-	-
BWK2 / PWK2	-	-	-	0,72-0,95 / 0,46-0,66	-
AS24	1,15/0,85	0,97/0,65	0,72/0,50	-	-
AS25	1,15/0,85	0,97/0,65	0,72/0,50	1,35/0,98	-
P61 / P62 / BP62	-	0,97/0,65	0,72/0,50	1,24/0,91	-
P67 / P68 / BP68	1,15/0,85	0,97/0,65	0,72/0,50	1,35/0,98	-
P75 / P76 / BP75	1,15/0,85	0,97/0,65	0,72/0,50	0,72-0,95/ 0,46-0,66	-
PF75 / BF75	-	0,97/0,65	0,72/0,50	0,72-0,95/ 0,46-0,66	-
P90 / PG90 / BP90	1,15/0,85	0,97/0,65	0,72/0,50	0,72-0,95/ 0,46-0,66	-
AS4.2	1,16/0,80	0,97/0,65	0,72/0,50	-	-
AS9.1	1,15/0,85	0,97/0,65	0,72/0,50	1,35 / 0,98	-
AS26	-	0,97/0,65	0,72/0,50	1,35 / 0,98	-
B70	1,16/0,80	0,97/0,65	0,72/0,50	-	-
B72	-	0,97/0,65	0,72/0,50	1,35 / 0,98	-
B77 / B78	1,15/0,85	0,97/0,65	0,72/0,50	1,35 / 0,98	-

B40	1,15/0,85	0,97/0,65	-	1,35 / 0,98	-
BT18.5	-	0,97/0,65	0,72/0,50	1,35 / 0,98	-

ГАРАНТИЙНЫЙ СЕРТИФИКАТ

Уважаемый покупатель!

Фирма ПРОИЗВОДИТЕЛЬ приветствует Вас и благодарит за то, что Вы остановили свой выбор на ее продукции, а также выражает уверенность, что приобретенное Вами изделие принесет Вам удовлетворение и прослужит долго.

Данный сертификат устанавливает гарантийную ответственность на “изделие” в объеме, предусмотренном Законом Российской Федерации “О защите прав потребителя”. Данный гарантийный сертификат действителен на территории Российской Федерации в течение 12 месяцев со дня покупки изделия при соблюдении условий гарантии.

При оформлении покупки требуйте проверки внешнего вида товара и основных режимов его работа.

Убедитесь, пожалуйста, что данный гарантийный сертификат заполнен полностью и правильно. При отсутствии или неправильном оформлении гарантийного сертификата, гарантия не будет иметь силу.

Наименование товара	
Тип, модель	
Заводской номер	
Дата покупки	
Штамп магазина	
Подпись продавца	

УСЛОВИЯ ГАРАНТИИ

Гарантия предоставляется покупателям, приобретающим и использующим свой товар для личных и бытовых нужд. Гарантия не распространяется на товар, используемый в производственных целях. Гарантия обретает силу при предъявлении настоящего сертификата, в котором указаны серийный номер изделия и дата его покупки, подтвержденные печатью и подписью продавца.

Настоящая гарантия недействительна, если недостатки возникли в товаре в случае:

- несоблюдение указаний Руководства по эксплуатации;
- механического повреждения;
- нарушения правил хранения и/или транспортировки владельцем;
- попадания внутрь изделия посторонних предметов, бытовых насекомых и продуктов из жизнедеятельности;
- повреждений, вызванных бытовыми грызунами;
- ремонта товара не уполномоченными на это лицами, его разборки и других не предусмотренных инструкцией по эксплуатации вмешательств;
- использования изделия в целях, для которых оно не предусмотрено;
- действия непреодолимой силы (пожара, аварии, природной катастрофы и т.п.)
- выхода изделия из строя при неправильном подключении, неисправной электросети, и/или плохого ухода за изделием.

Адреса сервис центров *М.видео-сервис*

МОСКВА, ООО "ТРАНССЕРВИС-95" ул. 2-я Карачаровская, д. 14А, стр. 9	тел.: (495) 744-01-10 (многоканальный)
С. ПЕТЕРБУРГ, ООО "ТРАНССЕРВИС-Петербург" Коломяжский пр-т, д. 10	тел.: (812) 449-81-11 (многоканальный)
ВОРОНЕЖ, ООО "ТРАНССЕРВИС-Воронеж" Ленинский пр-т, д. 160	тел.: (4732) 39-37-55 (многоканальный)
ЕКАТЕРИНБУРГ, ООО "ТРАНССЕРВИС-Екатирибург" ул. Студеньческая, д. 1а	тел.: (343) 264-62-77, 264-62-76, 264-62-73
КАЗАНЬ, ООО "Техновидеосервис" ул. Академика Глушко, д. 43	тел.: (843) 276-21-21 (многоканальный)
КРАСНОДАР, ООО "ТРАНССЕРВИС-Краснодар" ул. им. Селезнева, д. 204	тел.: (861) 227-36-63 (многоканальный)
Н. НОВГОРОД, ООО "ТРАНССЕРВИС-Н.Новгород" ул. Букетова, д. 3Б	тел.: (831) 465-71-85, 465-70-92
РОСТОВ-НА-ДОНУ, ООО "ТРАНССЕРВИС-Ростов" ул. Красноармейская, д. 157	тел.: (863) 266-56-54 (многоканальный)

РЯЗАНЬ, ООО “ТРАНССЕРВИС-Рязань” ул. Зубковой, д. 17а	тел.: (4912) 27-70-70 (многоканальный)
САМАРА, ООО “ТРАНССЕРВИС-САМАРА” пр-т Юных Пионеров, д. 122А	тел.: (846) 995-00-88, 951-16-45
САРАТОВ, ООО “ТРАНССЕРВИС-Саратов” ул. 3-я Дачная остановка ТД “ТЦ-Поволжье”	тел.: (8452) 55-43-63 (многоканальный)
ЧЕЛЯБИНСК, ООО “Электро-Н” пр-т Победы д. 302	тел.: (351) 264-00-84, 741-01-51



Производитель:

**FILIPPI SRL,
Via Fornace I Strada s.n.
350 10 San Giorio Delle Pertiche
Padova
Italy**

**KOSMO S.R.L.,
Via Caltana 120H,
35011 Campodarsego
Padova
Italy**

Поставщик:

**Baumatic International s.r.o.
Rybná 682/14
110 05 Praha 1
Czech Republic**