



Effacité énergétique

Énergie, lavage, séchage : dans tous les domaines, nos lave-vaisselle remportent la meilleure note d'efficacité, la note A qui salue leur sens de l'économie et la qualité de leurs résultats.



Sécurité Aquastop

Cette sécurité se branche au robinet d'alimentation et stoppe l'alimentation en eau au moindre signe de fuite.



BDW 17

Lave-vaisselle 60 cm

Tout intégré

14 couverts

Sécurité Aquastop

Classe énergétique : A

Efficacité de lavage : A

Efficacité de séchage : A

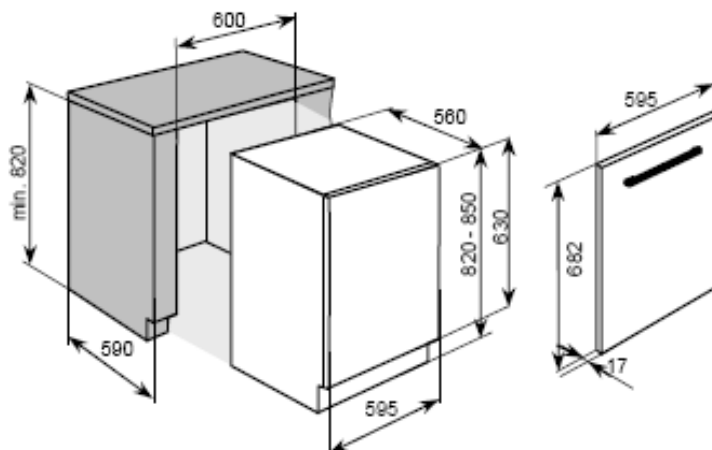



Séchage turbo

Une turbine se met en marche au moment du séchage pour optimiser les échanges thermiques et accélérer le temps de séchage.

Système 3 en 1

Les tablettes de lavage 3 en 1 associent détergents, agents de rinçage et composants anticalcaires. Mais, pour donner la pleine mesure de leur efficacité, elles doivent être utilisées avec le système 3 en 1.

Fonctionnalités et sécurités

Commandes par touches électroniques

Témoin de fin de cycle

Voyant de sel

Voyant de produit lavage

Voyant de rinçage

Affichage digital du temps restant

Adoucisseur

Microfiltre autonettoyant

Matière du microfiltre : Inox

Séchage turbo

Panier supérieur réglable

Picots rabattables

Sécurité anti-fuite

Sécurité anti-débordement

Aqua Stop

Résistance hors cuve

Données techniques

Puissance de raccordement électrique : 1930 W

Intensité (A) : 12

Tension (V) : 230

Fréquence (Hz) : 50

Longueur de câble (mm) : 2000

Longueur de tuyau d'alimentation d'eau (mm) : 1500

Longueur de tuyau d'évacuation d'eau (mm) : 1400

Type de prise : prise standard

Equipement fourni : câble et tuyaux

Hauteur avec plan de travail (mm) : 820-850

Plinthe ajustable

Ajustement de la plinthe (mm) : 40-135

Pieds ajustables

Certificat de conformité : CE

Performances

Niveau sonore : 47 dB

Nombre de couverts : 14

Nombre de programmes : 7

Description des programmes :

Normal, Intensif, Eco, Rinçage, Rapide, Verres, 3 en 1

Nombre de températures de lavage : 4

Description des températures de lavage :

40, 45, 50, 60°C

Départ différé

Temps maximum de départ différé : 24h

Demi-charge

Programme spécial verres

Programme de référence : Eco

Durée du programme de référence (min) : 105

Consommation énergie (kWh) : 0,80

Consommation d'eau (litres) : 13

Données Logistiques

Code EAN : 5055205016634

Hauteur (mm) : 820-850

Largeur (mm) : 600

Profondeur (mm) : 560

Poids net (kg) : 47

Hauteur emballé (mm) : 885

Largeur emballé (mm) : 635

Profondeur emballé (mm) : 650

Volume brut (dm³) : 348

Poids emballé (kg) : 53

Palletisation maximum (pcs) : 3